

Dell™ 2135cn Color Laser Multifunction Printer Brugervejledning

[Søgning efter oplysninger](#)

[Om din printer](#)

[Installation af tonerpatroner og printhead-enhed \(PHD\)](#)

[Tilslutning af din printer](#)

[Dell Printer Configuration Web Tool](#)

[Installation af det ekstra hukommelseskort](#)

[Retningslinjer for udskrivningsmedia](#)

[Ilægning af udskrivningsmedia](#)

[Betjeningspanel](#)

[Printerindstillinger](#)

[Forklaring af Værktøjskassens menuer](#)

[Forklaring af menuerne](#)

[Forklaring af din printersoftware](#)

[Udskrivning](#)

[Kopiering](#)

[Scanning](#)

[Faxning](#)

[Forklaring af fonte](#)

[Afhjælpning af papirstop](#)

[Fejlfindingsoversigt](#)

[Installation af printerdrivere](#)

[Klargøring til delt udskrivning](#)

[Vedligeholdelse af din printer](#)

[Udtagning af det ekstra hukommelseskort](#)

[Printerspecifikationer](#)

[Appendiks](#)

Bemærk, OBS og Forsigtig

 **BEMÆRK:** BEMÆRK angiver vigtig information, som hjælper dig med at gøre bedre brug af din printer.

 **OBS:** OBS angiver enten potentiel skade på hardwaren eller tab af data og informerer dig om, hvordan problemet undgås.

 **FORSIGTIG:** FORSIGTIG angiver potentiel materialeskade, personskade eller død.

Informationen i dette dokument kan ændres uden varsel.

© 2008 Dell Inc. Alle rettigheder forbeholdes.

Alle former for gengivelse uden skriftlig tilladelse fra Dell Inc. er strengt forbudt.

Varemærker, som anvendes i denne tekst: *Dell*, *DELL* logoet og *Dell Supplies Management System* er varemærker tilhørende Dell Inc.; *Microsoft*, *Windows*, *Windows Server* og *Windows Vista* er enten varemærker eller registrerede varemærker tilhørende Microsoft Corporation i USA og/eller andre lande; Adobe og Photoshop er registrerede varemærker eller varemærker tilhørende Adobe Systems Incorporated i USA og/eller andre lande.

Andre varemærker og firmanavne kan være anvendt i dette dokument til at referere til enten de firmaer, som har mærkerne, eller til deres produkter. Dell Inc. fraskriver sig enhver ejendomsinteresse i andre varemærker og firmanavne end dets egne.

UNITED STATES GOVERNMENT BEGRÆNSEDE RETTIGHEDER

Denne software og dokumentation leveres med BEGRÆNSEDE RETTIGHEDER. Brug, duplikation eller offentliggørelse af regeringen er underkastet begrænsninger som nedfældet i punkt (c)(1)(ii) i Rights in Technical Data and Computer Software (Rettigheder i teknisk data og computersoftware) bestemmelsen i DFARS 252.227-7013 og er anvendelig i FRA-bestemmelserne: Dell Inc., One Dell Way, Round Rock, Texas, 78682, USA.

November 2008 Rev. A02

Betjeningspanel

- [Brug af betjeningspanelets knapper](#)
- [Udskrivning af en panelindstillinger-side](#)

Brug af betjeningspanelets knapper

Betjeningspanelet har et 4-linjers, 20-tegns flydende krystaldisplay (LCD), kontrolknapper og et nummertastatur, som du kan anvende til at betjene din printer med.

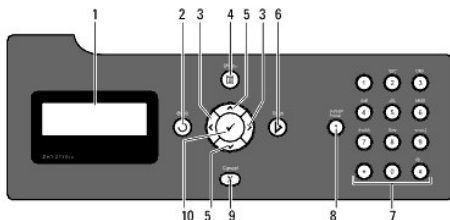







1. LCD-panel
2. X knap
 - 1 Vender tilbage til den forrige skærm.
3. knapper
 - 1 I **Menu-indstillingen** vælges undermenuer eller værdier.
4. X knap
 - 1 Går ind i betjeningsmenuen fra topmenuen, og vender tilbage til topmenuen fra ethvert menuniveau.
5. knapper
 - 1 I **Menu-indstillingen** scrolles gennem menuer og punkter.
 - 1 Tryk på disse knapper for at indtaste numre eller kodeord.
6. X knap
 - 1 Starter kopiering, scanning eller faxning.
7. Nummertastatur
 - 1 Indtaster tegnene og numrene, som fx til Telefonbogen, og kodeord.
8. X knap
 - 1 Indtaster en pause.
 - 1 Genopkald det sidste telefonnummer du kaldte op.
9. X knap
 - 1 I **Menu indstillingen**, går tilbage til standbyindstilling uden at gemme indstillinger.
 - 1 Annullerer det indeværende job (kopi/scanne/fax/udskrivning) ved at vælge det job på listen, der er til rådighed.
10. X knap
 - 1 Vælger den aktuelt viste menu eller post, eller bekræfter indtastningen af værdier.

Udskrivning af en panelindstillinger-side

Panelindstillinger-siden viser de aktuelle indstillinger for betjeningspanelets menuer.

Fra printerens betjeningspanel

1. Tryk på  indtil >OPSÆT. vises og tryk derefter på .
 2. Tryk på  indtil >Rapporter vises og tryk derefter på .
 3. Tryk på  indtil Panelindstil. er kommet frem, og tryk derefter på .
- Panelindstillinger-siden udskrives.

Fra din computer

1. Klik på start→ Alle programmer→ Dell Printere→ Supplerende farvelasersoftware→ **Hurtigstart hjælpeprogram**.
Hurtigstart hjælpeprogram dialogboksen åbner.
2. Klik på **Værktøjskasse** knappen.
Værktøjskasse dialogboksen åbner.
3. Vælg printeren fra **Printernavn**.
Værktøjskasse åbner.
4. Klik på **Rapport om printerindstillinger** fanen.
5. Vælg **Rapporter** fra listen til venstre på siden.
Rapporter siden vises.
6. Klik på **Panelindstillinger** knappen.
Panelindstillinger-siden udskrives.

[Tilbage til Indholdsfortegnelse Side](#)

Forklaring af Værktøjskassens menuer

- [Rapport om printerindstillinger](#)
- [Vedligeholdelse af printer](#)
- [Diagnosticering](#)

Værktøjskassen giver dig mulighed for at se eller specificere systemindstillingerne. Du kan også diagnosticere systemindstillingerne vha. Værktøjskassen.

Værktøjskassen består af fanerne **Rapport om printerindstillinger**, **Vedligeholdelse af printer** og **Diagnosticering**.

 **BEMÆRK:** Der vises en Kodeord dialogboks første gang, du forsøger at ændre indstillingerne på **Værktøjskassen**, mens **Panelås** er indstillet på printeren. I dette tilfælde skal du indtaste det kodeord, du allerede har angivet og klikke på **OK** for at anvende indstillingerne.

Rapport om printerindstillinger

Rapport om printerindstillinger fanen indeholder **Printerinformation**, **Menu-indstillinger**, **Rapporter**, **TCP/IP-indstillinger**, **Bakke-indstillinger**, **Standardindstillinger** og **Faxindstillinger** sider.

 **BEMÆRK:** Værdier, som er mærket med en asterisk (*) er fabriksstandard-menuindstillinger.

Printerinformation

Formål:

Til at vise printerens systemoplysninger.

Værdier:

Dell-servicetagnummer	Viser servicetagnummeret på din printer.
Printer-serienummer	Viser serienummeret på din printer.
Printertype	Viser typen af udskrivningen for din printer. Normalt vises farvelaser.
Tag-nummer for aktiv	Viser aktivtagnummer på din printer.
Hukommelseskapacitet	Viser hukommelseskapaciteten.
Processor-hastighed	Viser behandlingshastigheden.
Firmware-version	Viser styreenhedens version.
Netværk firmware-version	Viser NIC-version.
MCU firmware-version	Viser MCU (Machine Control Unit) firmware-versionen.
Udskrivningshastighed (Farve)	Viser hastigheden for farveudskrivning.
Udskrivningshastighed (Sort-hvid)	Viser hastigheden for sort-hvid-udskrivning.

Menu-indstillinger

Formål:

Til at vise printerens menuindstillinger.

Værdier:

Systemindstil.	Strømsparetimerindstilling 1	Viser hvor lang tid der går, inden printeren indstilles til strømsparetimerindstilling 1, efter den har afsluttet et job.
	Strømsparetimerindstilling 2	Viser hvor lang tid der går, inden printeren indstilles til strømsparetimerindstilling 2, efter den har afsluttet et job.
	Autonulstil	Viser hvor lang tid der går, før printeren automatisk nulstiller indstillingerne på betjeningspanelet til standard, når der ikke udføres nogen yderligere indstillinger.
	Panelvalgstone	Viser lydstyrken på den lyd der afgives, når betjeningspanelindtastningen er korrekt. Fra angiver at lyden er deaktiveret.
	Panelalarmtone	Viser lydstyrken på den lyd der afgives, når betjeningspanelindtastningen er forkert. Fra angiver at lyden er deaktiveret.
	Maskineklartone	Viser lydstyrken på den lyd der afgives, når printeren er klar. Fra angiver at lyden er deaktiveret.
	Kopijobtone	Viser lydstyrken på den lyd der afgives, når et kopijob er fuldført. Fra angiver at lyden er deaktiveret.
	Ikke-kopijobtone	Viser lydstyrken på den lyd der afgives, når der er fuldført et andet job end kopiering. Fra angiver at lyden er deaktiveret.
	Fejltoner	Viser lydstyrken på den lyd der afgives, når et job slutter på unormal vis. Fra angiver at lyden er deaktiveret.

Systemindstil.	Alarmltone	Viser lydstyrken på den lyd der afgives, når der opstår et problem. Fra angiver at lyden er deaktiveret.	
	Ikke mere papir-tone	Viser lydstyrken på den lyd der afgives, når printeren løber tør for papir. Fra angiver at lyden er deaktiveret.	
	Lav toner-tone	Viser lydstyrken på den lyd der afgives, når der er lavt indhold af toneren eller nogen anden forbrugsdel. Fra angiver at lyden er deaktiveret.	
	Automatisk annullering af alarmltone	Viser lydstyrken på den lyd der afgives 5 sekunder inden, printeren udfører automatisk annullering. Fra angiver at lyden er deaktiveret.	
	Basistone	Viser lydstyrken på den lyd der afgives, når betjeningspanelet vender tilbage til standardindstillingen ved at scrolle sløjfemenuen. Fra angiver at lyden er deaktiveret.	
	Time-out	Viser, hvor længe printeren venter på ankomst af data fra computeren.	
	Panelsprog	Viser det sprog der anvendes på betjeningspanelet.	
	Auto log udskrift	Viser, om der automatisk udskrives en jobhistorie-rapport efter hvert 20. job eller ej.	
	Udskr. ID	Viser, hvor der skal udskrives et bruger-ID på udskriftspapiret.	
Systemindstil.	Udskr. tekst	Viser, om printeren udskriver PDL-data (Page Description Language (side-beskrivelses-sprog)), (som ikke understøttes af printeren), som tekst når printeren modtager den.	
	RAM disk * 1	Viser, om der skal allokeres RAM til diskfilsystemet for Sikker udskrivning og Sikkerhedstryk egenskaberne.	
	Erstatningsbakke	Viser en indikation om at der skal anvendes en anden papirstørrelse, når det papir, som er lagt i den specificerede bakke, ikke modsvarer papirstørrelsesindstillingerne for det aktuelle job.	
	mm/tom.	Viser den måleenhed der anvendes på betjeningspanelet.	
Tidsindstillinger	Datoformat	Viser det valgte datoformat. Standardindstillingen er åå/mm/dd .	
	Tidsformat	Viser det valgte tidsformat: 24t eller 12t .	
	Tidszone	Viser den valgte tidszone.	
	Indstil dato	Viser datoindstillingen.	
	Indstil tid	Viser indstillingen af klokkeslættet.	
Papirdensitet	Plano	Viser papirdensitetsindstillinger for plano.	
	Etiket	Viser papirdensitetsindstillinger for etiketter.	
Autoregistreringsindstilling	Autoregistreringsindstilling	Viser om farveregistreringen skal indstilles automatisk.	
Indstil højde	Indstil højde	Viser højden på det sted, hvor printeren er installeret.	
Ikke-Dell toner	Ikke-Dell toner	Viser, om der skal anvendes en anden producents tonerpatron eller ej.	
Web Link tilpasning	Vælg genbestillings-URL	Almindelig*	Viser URL'en til bestilling af forbrugsdele (accessories.us.dell.com/sna).
		Første	Viser URL'en til bestilling af forbrugsdele (premier.dell.com).
*1 Denne post er kun til rådighed, når der er installeret et hukommelseskort på 256 MB eller højere.			

Rapporter

Formål:

Til at udskrive printerens indstillinger og historikinformation.

Rapporterne udskrives på den papirstørrelse, der er specificeret i systemindstillinger. Standarden er **A4**.

Værdier:

Systemindstil.	Klik for at udskrive en detaljeret liste over systemindstillingerne.	
Panelindstillinger	Klik for at udskrive en detaljeret liste over panelindstillingerne.	
Liste over PCL-fonte	Klik for at udskrive en liste over PCL-fonte (Hewlett-Packard Printer Control Language).	
PCL makroliste	Klik for at udskrive en liste over PCL makro.	
Jobhistorie	Klik for at udskrive printerens Fuldførte jobs-historik.	
Fejlhistorie	Klik for at udskrive printerens fejlhistorik.	
Farvetestsider	Klik for at udskrive en farvetestsider.	
Lagrede doku. * 1	Klik for at udskrive en liste over Lagrede dokumenter.	
Protokolmonitor	Klik for at udskrive Protokolmonitor-rapporten.	
*1 Denne post er kun til rådighed, når du har slået RAM disk til.		

TCP/IP-indstillinger

Formål:

Til at vise de aktuelle indstillinger af TCP/IP-protokol (Transmission Control Protocol/Internet Protocol).

Værdier:

IP-adresseindstilling	Viser metoden til erhvervelse af IP-adressen.
IP-adresse	Viser printerens IP-adresse.
Subnet-maske	Viser subnet-masken.
Prot.oms.adr.	Viser protokolomsætter-adressen.

Bakke-indstillinger

Formål:

Til at vise papirtype og størrelse for bakke 1.

Værdier:

Papirtype	Viser indstillingen af papirtype for bakke 1.
Papirstørrelse	Viser indstillingen af papirstørrelse for bakke 1.
Brugervalgt størrelse - Y	Viser længden på papir i specialstørrelse, der er lagt i bakke 1.
Brugervalgt størrelse - X	Viser bredden på papir i specialstørrelse, der er lagt i bakke 1.
Vis pop-up	Viser, om der skal anvendes en pop-up menu, der beder brugeren om at indstille papirstørrelsen og typen, når papiret lægges i bakke 1.

Standardindstil.

Formål:

Til at vise printerens standardindstillinger for scanning, fax og kopiering.

Værdier:

Scannestandarder	Scan til netværk	Viser om scannede dokumenter skal gemmes på et netværk eller på en computer.
	Filformat	Viser det filformat som scannede dokumenter gemmes i.
	Farve	Viser om der skal scannes i farve eller sort-hvid.
	Opløsning	Viser standardopløsningen for scanning.
	Dokumentstørrelse	Viser papirstørrelsen på det originale dokument.
	Lysere/Mørkere	Viser standard densitetsniveauet for scanning.
	Skarphed	Viser standardniveauet for skarphed.
	Kontrast	Viser standardniveauet for kontrast.
	Autoeksponering	Viser, om originalens baggrund skal undertrykkes for at fremhæve teksten på kopien eller ej.
	Autoeksponerings niveau	Viser niveauet for baggrundsundertrykning.
	Margin top/bund	Viser værdien for top- og bundmargin.
	Margin ven./højre	Viser værdien for højre- og venstremargin.
	Margin midt	Viser værdien for midtermargin.
	TIFF filformat	Viser TIFF filformatet: TIFF V6 eller TTN2 .
Billedkomprimering	Viser niveauet af billedkomprimering.	
Maks. e-mailstr.	Viser maksimalstørrelsen på sendbare e-mails.	
Faxstandarder	Opløsning	Viser det opløsningsniveau der anvendes til faxtransmission.
	Lysere/Mørkere	Viser det densitetsniveau der anvendes til faxtransmission.
	Forsinket start	Viser starttidspunktet for faxtransmission.
Kopistandarder	Farve	Viser, om der skal laves kopier i farve eller sort-hvid.
	Vælg bakke	Viser den bakke, som papiret fremføres fra.
	SSF-papirstørrelse	Viser indstillingen af papirstørrelse for enkeltarkilæggeren.
	SSF-papirtype	Viser papirtypeindstillingerne for enkeltarkilæggeren.
	Reducer/Forstør	Viser standard reducerings-/forstørrelsesforhold for kopiering.
	Original type	Viser typen på det originale dokument.
	Dokumentstørrelse	Viser standardpapirstørrelsen.
	Lysere/Mørkere	Viser standard densitetsniveauet for kopiering.
	Skarphed	Viser standardniveauet for skarphed.
	Farvemætning	Viser standardniveauet for farvemætning.
Autoeksponering	Viser, om originalens baggrund skal undertrykkes for at fremhæve teksten på kopien eller ej.	
Autoeksponerings niveau	Viser niveauet for baggrundsundertrykning.	

Kopistandarder	Farvebalance (gul lav)	Viser farvebalanceniveauet for lav densitet gul.
	Farvebalance (gul medium)	Viser farvebalanceniveauet for medium densitet gul.
	Farvebalance (gul høj)	Viser farvebalanceniveauet for høj densitet gul.
	Farvebalance (magenta lav)	Viser farvebalanceniveauet for lav densitet magenta.
	Farvebalance (magenta medium)	Viser farvebalanceniveauet for medium densitet magenta.
	Farvebalance (magenta høj)	Viser farvebalanceniveauet for høj densitet magenta.
	Farvebalance (cyan lav)	Viser farvebalanceniveauet for lav densitet cyan.
	Farvebalance (cyan medium)	Viser farvebalanceniveauet for medium densitet cyan.
	Farvebalance (cyan høj)	Viser farvebalanceniveauet for høj densitet cyan.
	Farvebalance (sort lav)	Viser farvebalanceniveauet for lav densitet sort.
	Farvebalance (sort medium)	Viser farvebalanceniveauet for medium densitet sort.
	Farvebalance (sort høj)	Viser farvebalanceniveauet for høj densitet sort.
	Kopistandarder	Flere op
Samlet		Viser om kopien skal samles.
Margin top/bund		Viser værdien for top- og bundmargin.
Margin ven./højre		Viser værdien for højre- og venstremargin.
Margin midt		Viser værdien for midtermargin.

Faxindstillinger

Formål:

Til at vise printerens faxindstillinger.

Værdier:

Modtagetilstand	Viser faxmodtagetilstanden.
Automodt.fax	Viser intervallet for hvornår, printeren går ind i faxmodtagetilstand efter at have modtaget et indgående opkald.
Automodt. Fax/Tlf	Viser intervallet for hvornår, printeren går ind i faxmodtagetilstand, efter at den eksterne telefon har modtaget et indgående opkald.
Automodt.Svar/Fax	Viser intervallet for hvornår, printeren går ind i faxindstilling, efter at den eksterne telefonsvarer har modtaget et indgående opkald.
Linjemonitor	Viser lydstyrken for linjemonitoren, der overvåger en transmission ved hjælp af lyd gennem den interne højtaler, indtil der er oprettet en forbindelse.
Ringetonestyrke	Viser lydstyrken på den ringtone, der angiver, at et indgående opkald er et telefonopkald, gennem den interne højtaler, når Modtagetilstand er indstillet til Telefon/Fax .
Linjetype	Viser linjetyper: PSTN eller PBX .
Tone/Impuls	Viser om der skal anvendes tone eller impulsopkald.
Gensend. forsink.	Viser intervallet mellem transmissionsforsøg.
Genopkaldsforsøg	Viser antallet af genopkaldsforsøg.
Genopkald.forsink.	Viser genopkaldsintervallet.
Junkfax-opsætning	Viser om faxer, som sendes fra uønskede stationer, skal afvises.
Fjernmodtagning	Viser, om faxer skal modtages ved at trykke en fjernmodtagingskode på den eksterne telefon.
Fjernmodtagetone	Viser den tone der starter Fjernmodtagning .
Faxhoved	Viser, om afsenderens oplysninger udskrives på sidehovedet på faxer.
Faxhovednavn	Viser det afsendernavn, der udskrives på faxernes sidehoved.
Faxnummer	Viser printerens faxnummer, der udskrives på sidehovedet på faxer.
Fax-forside	Viser om der skal vedhæftes en forside til faxer.
DRPD mønster	Viser DRPD-indstillingen (Distinctive Ring Pattern Detection).
Videresendt fax	Viser, om indgående faxer videresendes til en specificeret destination.
Fax videresendnr.	Viser faxnummeret på den destination, som indgående faxer videresendes til.
Fax v.send udskr.	Viser om indgående faxer, der blev vellykket videresendt, skal udskrives eller ej.
Fax vsd fjl udskr	Viser om indgående faxer, hvor videresendelsen fejlede, skal udskrives eller ej.
Foropkald	Viser, om der skal indstilles et foropkaldsnummer.
Foropkaldsnum.	Viser et foropkaldsnummer. Dette nummer sættes ind, før ethvert autoopkaldsnummer startes. Det er anvendeligt for adgang til PABX-udveksling (Private Automatic Branch Exchange).
Annuller str.	Viser, om der skal slettes tekst eller billeder i bunden af en faxside, når hele siden ikke passer til outputpapiret.
ECM	Viser om ECM (Error Correction Mode[Fejlkorrektionstilstand]) er aktiveret.
Modemhastighed	Viser faxmodemhastigheden, når der opstår faxtransmissionsfejl eller modtagefejl.
Faxaktivitet	Viser, om der automatisk skal udskrives en faxaktivitetsrapport efter hver 50 indgående og udgående faxkommunikationer.
Fax transmit	Viser, om der udskrives en transmissionsrapport efter hver faxtransmission, eller kun når der opstår en fejl.
Faxudsendelse	Viser, om der udskrives en transmissionsrapport efter hver faxtransmission til flere destinationer, eller kun når der opstår en fejl.
Faxprotokol	Viser, om der automatisk udskrives en protokolmonitorrapport efter hver faxtransmission, eller kun når der opstår en fejl.

Land	Viser det land, hvor printeren benyttes.
------	--

Vedligeholdelse af printer

Vedligeholdelse af printer fanen inkluderer Systemindstillinger, Tidsindstillinger, Papirdensitet, Registreringsindstilling, Indstil højde, Nulst. stand., Ikke-Dell toner, Initialiser udskrivningsmåler, Web Link tilpasning, TCP/IP-indstillinger, Bakke-indstillinger, EWS, Scannestandarder, Faxstandarder, Kopistandarder og Faxindstillinger sider.

 **BEMÆRK:** Værdier, som er mærket med en asterisk (*) er fabriksstandard-menuindstillinger.

Systemindstillinger

Formål:

Til at konfigurere printerens strømstyring, automatisk annulleringstidspunkt, alarmtoner, time-out tidspunkt, mm/tomme-indstilling, autoudskrivning for job-log, placeringen af Udskriv ID, indstillingen af dump-udskrivning, indstillingen af den ekstra hukommelse, indstillingen af reservearket og sprogindstillingerne for betjeningspanelet.

Værdier:

Strømsparetimerindstilling	Strømsparetimerindstilling 1*1	5-60 minutter 5 minutter*	Angiver tiden før printeren indstilles til strømsparetimerindstilling 1 (dvaletilstand), efter at den har afsluttet et job.
	Strømsparetimerindstilling 2*1	1-6 minutter 6 minutter*	Angiver tiden før printeren indstilles til strømsparetimerindstilling 2 (dyb dvaletilstand), efter at den har afsluttet et job.
Autonulstil		45 sekunder* 1 minut 2 minutter 3 minutter 4 minutter	Angiver tiden før printeren automatisk nulstiller indstillingerne på betjeningspanelet til standard, når der ikke udføres nogen yderligere indstillinger.
	Panelvalgstone	Lav	Udsender en tone med den angivne lydstyrke, når indtastningen på betjeningspanelet er korrekt.
		Medium	
		Høj	
Fra*		Udsender ingen tone, når indtastningen på betjeningspanelet er korrekt.	
Panelalarmtone	Lav	Udsender en tone med den angivne lydstyrke, når indtastningen på betjeningspanelet er forkert.	
	Medium		
	Høj		
	Fra*	Udsender ingen tone, når indtastningen på betjeningspanelet er forkert.	
Maskineklartone	Lav	Udsender en tone med den angivne lydstyrke, når printeren bliver klar.	
	Medium*		
	Høj		
	Fra	Udsender ingen tone, når printeren bliver klar.	
Kopijobtone	Lav	Udsender en tone med den angivne lydstyrke, når kopieringen er fuldført.	
	Medium*		
	Høj		
	Fra	Udsender ingen tone, når kopieringen er fuldført.	
Ikke-kopijobtone	Lav	Udsender en tone med den angivne lydstyrke, når alle andre jobs end kopiering er fuldførte.	
	Medium*		
	Høj		
	Fra	Udsender ingen tone, når alle jobs, med undtagelse af kopiering, er fuldført.	
Fejltone	Lav	Udsender en tone med den angivne lydstyrke, når et job afsluttes på unormal vis.	
	Medium*		
	Høj		
	Fra	Udsender ingen tone, når et job afsluttes på unormal vis.	
Alarmtone	Lav	Udsender en tone med den angivne lydstyrke, når der opstår et problem.	
	Medium*		
	Høj		
	Fra	Udsender ingen tone, når der opstår et problem.	
		Lav	

Alarmlone	Ikke mere papir-tone	Medium*	Udsender en tone med den angivne lydstyrke, når printerens løber tør for papir.
		Høj	
		Fra	Udsender ingen tone, når printerens løber tør for papir.
	Lav toner-tone	Lav	
		Medium*	Udsender en tone med den angivne lydstyrke, når niveauet af toneren eller anden forbrugsdel er lavt.
		Høj	
	Automatisk annullering af alarmlone	Fra	Udsender ingen tone, når niveauet af toneren eller anden forbrugsdel er lavt.
		Lav	
		Medium	Udsender en tone med den angivne lydstyrke 5 sekunder inden, printerens udfører automatisk annullering.
	Basistone	Høj	
		Fra*	Udsender ingen tone inden printerens udfører automatisk annullering.
		Lav	
		Medium	Udsender en tone, når skærmen på betjeningspanelet vender tilbage til standardindstillingen.
	Time-out	Høj	
		Fra*	Udsender ingen tone, når skærmen på betjeningspanelet vender tilbage til standardindstillingen.
		Fra	
Panelsprog	0	Deaktiverer job time-out.	
	5-300 sekunder	Specificerer det tidsrum, hvor printerens venter på yderligere data fra computeren, inden den annullerer jobbet.	
	30 sekunder*		
	Engelsk*	Angiver det sprog der anvendes på betjeningspanelet.	
	Fransk		
	Italiensk		
	Tysk		
	Spansk		
	Hollandsk		
Dansk			
Norsk			
Svensk			
Auto log udskrift	Fra*	Udskriver ikke automatisk en jobhistorie-rapport efter hvert 20. job.	
	Til	Udskriver automatisk en jobhistorie-rapport efter hvert 20. job.	
Udskr. ID	Fra*	Udskriver ikke bruger-ID'en.	
	Øverst til venstre	Udskriver bruger-ID'et på den angivne placering.	
	Øverst til højre		
	Nederst til venstre		
Nederst til højre			
Udskr. tekst	Fra	Udskriver ikke modtagne PDL-data som tekstdata.	
	Til*	Udskriver den modtagne PDL-data som tekstdata.	
RAM disk	Deaktiver	Allokerer ikke RAM til diskfilsystemet. Sikkerhedstryk og Prøvetryk jobs aborterer og bliver optaget på job-loggen.	
	50Megabytes	Allokerer automatisk RAM til diskfilsystemet.	
	100Megabytes*		
	150Megabytes		
Erstatningsbakke	Fra*	Ingen bakkestørrelseserstatning accepteret.	
	Større størrelse	Erstatter papir af den næste største størrelse. Hvis der ikke er nogen større papirstørrelse, anvender printerens papir af den nærmeste størrelse.	
	Nærmeste størrelse	Anvender papir af den nærmeste størrelse.	
mm/tom.	mm (mm)	Vælger millimeter eller tommer som standardmåleenhed.	
	tomme ("")*		
Anvend nye indstillinger			Når du har fuldført indstillingerne, skal du trykke på Anvend nye indstillinger knappen, for at de kan anvendes.
Start printer igen for at anvende nye indstillinger			Klik på Start printer igen for at anvende nye indstillinger knappen for at anvende ændringerne.

* 1 Indtast 3 i **Strømsparetimerindstilling 1** eller **Strømsparetimerindstilling 2** for at sætte printerens i strømsparetimerindstilling fem minutter efter den afslutter et job. Dette anvender betydelig mindre energi, men kræver en længere opvarmningstid for printerens. Indtast 3, hvis din printer deler et elektrisk kredsløb med rumbelysningen og du bemærker at lyset flimrer.

Vælg en høj værdi, hvis din printer er i konstant brug. Under de fleste forhold vil dette holde printerens parat til betjening med et mindstemål af opvarmningstid. Vælg en værdi mellem 5 og 60 minutter for strømsparetimerindstillingen, hvis du ønsker en balance mellem energiforbrug og en kortere

opvarmningstid.

Printeren vender automatisk igen tilbage til standbyindstillingen fra strømsparetimerindstillingen, når den modtager data fra computeren. Du kan også genindstille printerens til standbyindstillingen ved at trykke på en hvilken som helst knap på betjeningspanelet.

Tidsindstillinger

Formål:

Til at specificere tidsindstillingerne.

Værdier:

Datoformat	Indstiller datoformatet. Standarden er åå/mm/dd .
Tidsformat	Indstiller tidsformatet til 24t eller 12t .
Tidszone	Indstiller tidszonen.
Indstil dato	Indstiller datoen.
Indstil tid	Indstiller tiden.
Anvend nye indstillinger	Når du har fuldført indstillingerne, skal du trykke på Anvend nye indstillinger knappen, for at de kan anvendes.
Start printer igen for at anvende nye indstillinger	Klik på Start printer igen for at anvende nye indstillinger knappen for at anvende ændringerne.

Papirdensitet

Formål:

Til at specificere indstillingerne af papirdensiteten.

Værdier:

Plano	Normal*	Specificerer papirdensitetsindstillinger for plano.
	Mager	
Etiket	Normal*	Specificerer papirdensitetsindstillinger for etikette.
	Mager	
Anvend nye indstillinger	Når du har fuldført indstillingerne, skal du trykke på Anvend nye indstillinger knappen, for at de kan anvendes.	
Start printer igen for at anvende nye indstillinger	Klik på Start printer igen for at anvende nye indstillinger knappen for at anvende ændringerne.	

Registreringsindstilling

Formål:

Til at justere indstillingerne af **Farveregistreringsindstilling** (individuel gul-, magenta-, cyankorrektion). Når **Autoregistreringsindstilling** er sat til **Til**, udskriver printerens farveregistreringstabellen, og farveregistreringen justeres ved hjælp af tabellen. Denne funktion er nødvendig efter at printerens er klargjort eller flyttet.

Værdier:

Autoregistreringsindstilling	Fra	Udfører ikke farveregistrering automatisk.	
	Til*	Udfører farveregistrering automatisk.	
Autokorrektion	Klik på Start for at udføre farveregistrering automatisk.		
Farveregi-oversigt	Klik på Start for at udskrive en tabel over farveregistrering.		
Farveregistreringsindstilling 1 (lateral)	Gul	-9-	Specificerer individuelle laterale (lodret på papirtilførselsretning) farveindstillingsværdier, der findes i farveregistreringsoversigten for Gul , Magenta og Cyan .
		+9	
		0*	
	Magenta	-9-	
		+9	
		0*	
Cyan	-9-		
	+9		
	0*		
Gul	-9-		
	+9		
	0*		

Farveregistreringsindstilling 2 (proces)	Magenta	-9-	Specificerer individuelle proces- (papirtilførselsretning) farveindstillingsværdier, der findes i farveregistreringsoversigten for Gul, Magenta og Cyan .
		+9	
	Cyan	-9-	
		+9	
		0*	
Anvend nye indstillinger			Når du har fuldført indstillingerne, skal du trykke på Anvend nye indstillinger knappen, for at de kan anvendes.
Start printer igen for at anvende nye indstillinger			Klik på Start printer igen for at anvende nye indstillinger knappen for at anvende ændringerne.

Indstil højde

Formål:

Til at specificere højden på det sted, hvor printeren er installeret.

Udladningsfænomenet for opladning af fotolederen afviger med barometertrykket. Justeringer udføres ved at specificere højden på den lokation, hvor printeren anvendes.

Værdier:

0 meter*	Specificerer højden på printerens installationslokalitet.
1000 meters	
2000 meters	
3000 meters	
Anvend nye indstillinger	Når du har fuldført indstillingerne, skal du trykke på Anvend nye indstillinger knappen, for at de kan anvendes.
Start printer igen for at anvende nye indstillinger	Klik på Start printer igen for at anvende nye indstillinger knappen for at anvende ændringerne.

Nulst. stand.

Formål:

Til at initialisere NV (ikke-flygtigt) lager for systemparametre, adressebogsdata for fax, adressebogsdata for e-mail. Efter denne funktion automatisk har genstartet printeren, nulstilles alle menuparametrene til deres standardværdier.

Værdier:

Systemsektion	Initialiserer systemparametre.
Bruger (Fax)	Initialiserer indskrivninger af faxnumre i Adressebogen.
Bruger (Scan)	Initialiserer indskrivninger af e-mail og serveradresser i Adressebogen.

Ikke-Dell toner



FORSIGTIG: Hvis der anvendes ikke-Dell tonerpatroner, kan printeren blive alvorligt ødelagt og er måske ikke dækket af din garanti.

Formål:

Til at specificere om der skal anvendes en anden producents tonerpatron eller ej.

Værdier:

Ikke-Dell toner	Fra*	Deaktiverer brugen af andre producenters tonerpatroner.
	Til	Aktiverer brugen af andre producenters tonerpatroner.
Anvend nye indstillinger		Når du har fuldført indstillingerne, skal du trykke på Anvend nye indstillinger knappen, for at de kan anvendes.
Start printer igen for at anvende nye indstillinger		Klik på Start printer igen for at anvende nye indstillinger knappen for at anvende ændringerne.

Initialiser udskrivningsmåler

Formål:

Til at initialisere udskrivningsmåler. Når udskriftsmåleren initialiseres, nulstilles måleren til 0.

Værdier:

Initialiser udskrivningsmåler	Klik på Start for at initialisere udskrivningsmåleren.
--------------------------------------	---

Web Link tilpasning

Formål:

Til at indstille link til bestille forbrugsdele med.

Værdier:

Vælg genbestillings-URL	Indstiller link til bestille forbrugsdele med. Du kan vælge enten Almindelig eller Første .
Almindelig*	accessories.us.dell.com/sna
Første	premier.dell.com
Anvend nye indstillinger	Når du har fuldført indstillingerne, skal du trykke på Anvend nye indstillinger knappen, for at de kan anvendes.
Start printer igen for at anvende nye indstillinger	Klik på Start printer igen for at anvende nye indstillinger knappen for at anvende ændringerne.

TCP/IP-indstillinger

Formål:

Til at konfigurere TCP/IP-indstillinger.

Værdier:

IP-adresseindstilling	AutoIP*	Indstiller automatisk IP-adressen. Der indstilles en tilfældig værdi i området fra 169.254.1.0 til 169.254.254.255, der ikke aktuelt er i brug på netværket, som IP-adresse Subnet-masken indstilles som 255.255.0.0.
	DHCP	Indstiller IP-adressen vha. DHCP.
	BOOTP	Indstiller IP-adressen vha. BOOTP.
	RARP	Indstiller IP-adressen vha. RARP.
	Manuelt indstillet	Indstiller IP-adressen manuelt.
IP-adresse	Indstiller manuelt den IP-adresse, der er allokeret til printeren. Den er allokeret til printeren vha. formatet nnn.nnn.nnn.nnn. Hver oktet, der er i nnn.nnn.nnn.nnn, er en værdi i området fra 0 til 254. 127, og enhver værdi i området fra 224 til 254 kan ikke specificeres som den første oktet i en protokolomsætter-adresse.	
Subnet-maske	Indstiller manuelt subnet-masken. Den er specificeret vha. formatet nnn.nnn.nnn.nnn. Hver oktet, der er i nnn.nnn.nnn.nnn, er en værdi i området fra 0 til 255. 255.255.255 og kan ikke specificeres som subnet-maske.	
Prot.oms.adr.	Indstiller protokolomsætter-adressen manuelt. Den er specificeret vha. formatet nnn.nnn.nnn.nnn. Hver oktet, der er i nnn.nnn.nnn.nnn, er en værdi i området fra 0 til 254. 127, og enhver værdi i området fra 224 til 254 kan ikke specificeres som den første oktet i en protokolomsætter-adresse.	
Anvend nye indstillinger	Når du har fuldført indstillingerne, skal du trykke på Anvend nye indstillinger knappen, for at de kan anvendes.	
Start printer igen for at anvende nye indstillinger	Klik på Start printer igen for at anvende nye indstillinger knappen for at anvende ændringerne.	

Bakke-indstillinger

Formål:

Til at specificere henholdsvis papirtyper og størrelser for bakke 1.

Værdier:

	Plano*	
	Plano tyk	
	Omslag	
	Omslag tykke	
	Etiket	

Papirtype	Genbrugt	Specificerer den papirtype der lægges i bakke 1.
	Konvolut	
	Plano S2	
	Plano tyk S2	
	Omslag S2	
Papirstørrelse	Genbrugt S2	Specificerer den papirstørrelse der lægges i bakke 1.
	A4 *	
	A5	
	B5	
	Brev	
	Folio	
	Legal	
	Executive	
	Monarch	
	Monarch lang kant først	
	DL	
	DL lang kant først	
	C5	
Konvolut #10		
Brugervalgt størrelse		
Brugervalgt størrelse - Y	5,0-14,0 tommer (127-355 mm)	Specificerer længden på papir i brugervalgt størrelse.
	11,7 tommer* (297 mm)	
Brugervalgt størrelse - X	3,0-8,5 tommer (77-215 mm)	Specificerer bredden på papir i brugervalgt størrelse.
	8,3 tommer* (210 mm)	
Vis pop-up	Til *	Viser en pop-up meddelelse, der beder brugeren om at indstille Papirtype og Papirstørrelse , når der lægges papir i bakke 1.

EWS (Embedded Web Server eller Dell Printer Configuration Web Tool)

Formål:

Til at konfigurere opsætningen af printeren vha. din webbrowser.

Værdier:

Udskrivningsserver-indstillinger		Klik på Visning for at vise serverindstillinger for Dell Printer Configuration Web Tool .
Visning af EWS	Fra	Deaktiver for at vise serverindstillingerne for Dell Printer Configuration Web Tool .
	Til *	Aktiver for at vise serverindstillingerne for Dell Printer Configuration Web Tool .
Anvend nye indstillinger		Når du har fuldført indstillingerne, skal du trykke på Anvend nye indstillinger knappen, for at de kan anvendes.
Start printer igen for at anvende nye indstillinger		Klik på Start printer igen for at anvende nye indstillinger knappen for at anvende ændringerne.

Scannestandarder

Formål:

Til at tilvirke dine egne standard scannerindstillinger.

Værdier:

Scan til netværk	Server	Gemmer det scannede billede på en server vha. FTP protokollen.
	Computer*	Gemmer det scannede billede på en computer vha. SMB-protokollen (Server Message Block).
Filformat	PDF*	Gemmer det scannede billede i PDF .
	Multiside TIFF	Gemmer det scannede billede i Multiside TIFF .
	TIFF	Gemmer det scannede billede i TIFF .
	JPEG	Gemmer det scannede billede i JPEG .
Farve	Sort & hvid	Scanner i sort-hvid indstilling.
	Gråtoner	Scanner i gråtonerindstilling.
	Farve*	Scanner i farveindstilling.
	Farve(Foto)	Scanner i farveindstilling. Dette passer til fotografiske billeder.

Opløsning	200*	Scanner et billede ved 200 dpi.
	300	Scanner et billede ved 300 dpi.
	400	Scanner et billede ved 400 dpi.
	600	Scanner et billede ved 600 dpi.
Dokumentstørrelse	A4	Indstiller dokumentstørrelsen til A4 .
	A5	Indstiller dokumentstørrelsen til A5 .
	B5	Indstiller dokumentstørrelsen til B5 .
	Brev*	Indstiller dokumentstørrelsen til Brev .
	Folio	Indstiller dokumentstørrelsen til Folio .
	Legal	Indstiller dokumentstørrelsen til Legal .
Lysere/Mørkere	Lyser 3	Gør det scannede billede lysere end originalen. Virker godt med mørkt tryk.
	Lyser 2	
	Lyser 1	
	Normal*	Virker godt med almindeligt skrevne eller trykte dokumenter.
	Mørkere 1	Gør det scannede billede mørkere end originalen. Virker godt med lyst tryk eller svage blyantsmarkeringer.
	Mørkere 2	
	Mørkere 3	
Skarphed	Blødere	Gør det scannede billede blødere end originalen.
	Normal*	Gør ikke det scannede billede skarpere eller blødere end originalen.
	Skarpere	Gør det scannede billede skarpere end originalen.
Kontrast	Lav	Justerer farvemængden for at gøre farvekontrasten lysere end originalen.
	Medium*	Justerer ikke farvemængden for at gøre farvekontrasten mørkere eller lysere end originalen.
	Høj	Justerer farvemængden for at gøre farvekontrasten mørkere end originalen.
Autoeksponering	Til*	Undertrykker originalens baggrund for at fremhæve teksten på kopien.
	Fra	Undertrykker ikke baggrunden.
Autoeksponerings niveau	Normal*	Indstiller undertrykningsniveauet af baggrunden til Normal .
	Højere(1)	Indstiller undertrykningsniveauet af baggrunden til Højere(1) .
	Højere(2)	Indstiller undertrykningsniveauet af baggrunden til Højere(2) .
Margin top/bund	0,0-2,0 tom. (0-50 mm)	Specificerer værdien for top- og bundmargin.
	0,1 tommer* (2 mm)	
Margin ven./højre	0,0-2,0 tom. (0-50 mm)	Angiver værdien for venstre- og højremargin.
	0,1 tommer* (2 mm)	
Margin midt	0,0-2,0 tom. (0-50 mm)	Angiver værdien for midtermargin.
	0,0 tommer* (0 mm)	
TIFF filformat	TIFF V6*	Indstiller TIFF-filformatet til TIFF V6 .
	TTN2	Indstiller TIFF-filformatet til TTN2 .
Billedkomprimering	Lav	Indstiller billedkomprimeringsniveauet til Lav .
	Medium*	Indstiller billedkomprimeringsniveauet til Medium .
	Høj	Indstiller billedkomprimeringsniveauet til Høj .
Maks. e-mailstr.	50-16384	Indstiller maksimalstørrelsen for e-mails, der kan sendes inden for området mellem 50 K og 16384 K bytes. Standarden er 2048 K bytes.
	2048*	
Anvend nye indstillinger		Når du har fuldført indstillingerne, skal du trykke på Anvend nye indstillinger knappen, for at de kan anvendes.
Start printer igen for at anvende nye indstillinger		Klik på Start printer igen for at anvende nye indstillinger knappen for at anvende ændringerne.

Faxstandarder

Formål:

Til at tilvirke dine egne standard faxindstillinger.

Værdier:

	Standard*	Forbedrer outputkvaliteten af originalen. For dokumenter med tegn i normalstørrelse.
--	-----------	--

Opløsning	Fin	Forbedrer outputkvaliteten af originalen. For dokumenter der indeholder små tegn eller tynde linjer, eller dokumenter der er udskrevet på en dot-matrix printer.
	Superfin	Forbedrer outputkvaliteten af originalen. For dokumenter der indeholder ekstremt fine detaljer. Den superfine indstilling er kun aktiveret, hvis fjernmaskinen også understøtter Superfin opløsningen.
	Foto	Forbedrer outputkvaliteten af originalen. For dokumenter der indeholder fotografiske billeder.
Lysere/Mørkere	Lysere 3	Gør dokumenter lysere end originalen. Virker godt med mørkt tryk.
	Lysere 2	
	Lysere 1	
	Normal*	Virker godt med almindeligt skrevne eller trykte dokumenter.
	Mørkere 1	Gør dokumenter mørkere end originalen. Virker godt med lyst tryk eller svage blyantsmarkeringer.
	Mørkere 2	
Mørkere 3		
Forsinket start	00:00-23:59	Indstiller starttidspunktet for faxtransmission, når du vil sende en fax på et specificeret tidspunkt. Standarden er 21:00 .
	21:00*	
Anvend nye indstillinger		Når du har fuldført indstillingerne, skal du trykke på Anvend nye indstillinger knappen, for at de kan anvendes.
Start printer igen for at anvende nye indstillinger		Klik på Start printer igen for at anvende nye indstillinger knappen for at anvende ændringerne.

Kopistandarder

Formål:

Til at tilvirke dine egne standard kopiindstillinger.

Værdier:

Farve	Sort & hvid	Udskriver i sort-hvid indstilling.
	Farve*	Udskriver i farveindstilling.
Vælg bakke	Bakke 1*	Papiret fremføres fra bakke 1.
	SSF	Papiret fremføres fra enkeltarkilæggeren.
SSF-papirstørrelse	A4	Indstiller dokumentstørrelsen til A4 .
	A5	Indstiller dokumentstørrelsen til A5 .
	B5	Indstiller dokumentstørrelsen til B5 .
	Brev*	Indstiller dokumentstørrelsen til Brev .
	Folio	Indstiller dokumentstørrelsen til Folio .
	Legal	Indstiller dokumentstørrelsen til Legal .
	Executive	Indstiller dokumentstørrelsen til Executive .
	Monarch	Indstiller dokumentstørrelsen til Monarch .
	DL	Indstiller dokumentstørrelsen til DL .
	C5	Indstiller dokumentstørrelsen til C5 .
	Konvolut#10	Indstiller dokumentstørrelsen til Konvolut#10 .
	SSF-papirtype	Plano*
Plano tyk		Indstiller dokumenttypen til Plano tyk .
Omslag		Indstiller dokumenttypen til Omslag .
Omslag tykke		Indstiller dokumenttypen til Tykke omslag .
Etikette		Indstiller dokumenttypen til Etikette .
Bestrøget		Indstiller dokumenttypen til Bestrøget .
Bestrøget tyk		Indstiller dokumenttypen til Bestrøget tyk .
Genbrugt		Indstiller dokumenttypen til Genbrugt .
Konvolut		Indstiller dokumenttypen til Konvolut .
Plano S2		Indstiller dokumenttypen til Plano S2 .
Plano tyk S2		Indstiller dokumenttypen til Plano tyk S2 .
Omslag S2		Indstiller dokumenttypen til Omslag S2 .
Omslag tyk S2		Indstiller dokumenttypen til Omslag tyk S2 .
Bestrøget S2		Indstiller dokumenttypen til Bestrøget S2 .
Genbrugt S2		Indstiller dokumenttypen til Genbrugt S2 .
	Special	Indstiller det standard forstørrelses / reduceringsforhold for specialstørrelse.
	200%	Indstiller det standard forstørrelsesforhold, når du indstiller standardmåleenheden til millimeter.
	A5→A4 (141%)	
	A5→B5 (122%)	
	100%	Forstørrer eller reducerer ikke størrelsen på et kopieret billede.

Reducer/Forstør	B5→A5 (81%)	Indstiller det standard reduceringsforhold, når du indstiller standardmåleenheden til millimeter.
	A4→A5 (70%)	
	50%	
	200%	Indstiller det standard forstørrelsesforhold, når du indstiller standardmåleenheden til tommer.
	Sætning→Legal (154%)	
	Sætning→Brev (129%)	
	100%	Forstørrelser eller reducerer ikke størrelsen på et kopieret billede.
	Legal→Brev (78%)	Indstiller det standard reduceringsforhold, når du indstiller standardmåleenheden til tommer.
Protokol→Brev (64%)		
50%		
Special Reducer/Forstør	25-400%	Reducerer eller forstørrelser billedet til specialstørrelse, når du indstiller Reducer/Forstør til Special .
	100%*	
Original type	Tekst	Forbedrer billedkvaliteten af dokumenter med tekst.
	Foto	Forbedrer billedkvaliteten af dokumenter med fotos.
	Tekst & Foto*	Forbedrer billedkvaliteten af dokumenter med både tekst og fotos / gråtoner.
Dokumentstørrelse	Auto*	Registrerer automatisk dokumentstørrelsen.
	A4	Indstiller dokumentstørrelsen til A4 .
	Brev	Indstiller dokumentstørrelsen til Brev .
	B5	Indstiller dokumentstørrelsen til B5 .
	A5	Indstiller dokumentstørrelsen til A5 .
	Executive	Indstiller dokumentstørrelsen til Executive .
	Folio	Indstiller dokumentstørrelsen til Folio .
Legal	Indstiller dokumentstørrelsen til Legal .	
Lysere/Mørkere	Lysere 3	Gør kopien lysere end originalen. Virker godt med mørkt tryk.
	Lysere 2	
	Lysere 1	
	Normal*	Virker godt med almindeligt skrevne eller trykte dokumenter.
	Mørkere 1	Gør kopien mørkere end originalen. Virker godt med lyst tryk eller svage blyantsmarkeringer.
	Mørkere 2	
Mørkere 3		
Skarphed	Blødere	Gør kopien blødere end originalen.
	Normal*	Gør ikke kopien skarpere eller blødere end originalen.
	Skarpere	Gør kopien skarpere end originalen.
Farvemætning	Lav	Formindsker farvemætningen for lysne farven på kopien.
	Medium*	Farvemætningen er den samme som originalen.
	Høj	Forstærker farvemætningen for at lysne farven på kopien.
Autoeksponering	Til*	Undertrykker originalens baggrund for at fremhæve teksten på kopien.
	Fra	Undertrykker ikke baggrunden.
Autoeksponerings niveau	Normal	Indstiller undertrykningsniveauet af baggrunden til Normal .
	Højere(1)	Indstiller undertrykningsniveauet af baggrunden til Højere(1) .
	Højere(2)	Indstiller undertrykningsniveauet af baggrunden til Højere(2) .
Farvebalance (gul lav)	-3-3	Indstiller farvebalanceniveauet for lav densitet gul. Standarden er 0.
	0*	
Farvebalance (gul medium)	-3-3	Indstiller farvebalanceniveauet for medium densitet gul. Standarden er 0.
	0*	
Farvebalance (gul høj)	-3-3	Indstiller farvebalanceniveauet for høj densitet gul. Standarden er 0.
	0*	
Farvebalance (magenta lav)	-3-3	Indstiller farvebalanceniveauet for lav densitet magenta. Standarden er 0.
	0*	
Farvebalance (magenta medium)	-3-3	Indstiller farvebalanceniveauet for medium densitet magenta. Standarden er 0.
	0*	
Farvebalance (magenta høj)	-3-3	Indstiller farvebalanceniveauet for høj densitet magenta. Standarden er 0.
	0*	
Farvebalance (cyan lav)	-3-3	Indstiller farvebalanceniveauet for lav densitet cyan. Standarden er 0.
	0*	
Farvebalance (cyan medium)	-3-3	Indstiller farvebalanceniveauet for medium densitet cyan. Standarden er 0.
	0*	

Farvebalance (cyan høj)	-3-3	Indstiller farvebalanceniveauet for høj densitet cyan. Standarden er 0.
	0*	
Farvebalance (sort lav)	-3-3	Indstiller farvebalanceniveauet for lav densitet sort. Standarden er 0.
	0*	
Farvebalance (sort medium)	-3-3	Indstiller farvebalanceniveauet for medium densitet sort. Standarden er 0.
	0*	
Farvebalance (sort høj)	-3-3	Indstiller farvebalanceniveauet for høj densitet sort. Standarden er 0.
	0*	
Flere op	Fra*	Udfører ikke flere op-udskrivning.
	Auto	Reducerer automatisk de originale sider, så de tilpasses til et ark papir.
	ID-kopi	Udskriver de originale sider på et ark papir i original størrelse.
	Manuel	Udskriver de originale sider på et ark papir i den størrelse, der er specificeret i Reducer/Forstør .
Samlet	Usamlet*	Sorterer ikke kopi-jobbet.
	Samlet	Sorterer kopi-jobbet.
Margin top/bund	0,0-2,0 tom. (0-50 mm)	Specificerer værdien for top- og bundmargin.
	0,2 tommer* (4 mm)	
Margin ven./højre	0,0-2,0 tom. (0-50 mm)	Angiver værdien for venstre- og højremargin.
	0,2 tommer* (4 mm)	
Margin midt	0,0-2,0 tom. (0-50 mm)	Angiver værdien for midtermargin.
	0,0 tommer* (0 mm)	
Anvend nye indstillinger		Når du har fuldført indstillingerne, skal du trykke på Anvend nye indstillinger knappen, for at de kan anvendes.
Start printer igen for at anvende nye indstillinger		Klik på Start printer igen for at anvende nye indstillinger knappen for at anvende ændringerne.

Faxindstillinger

Formål:

Til at specificere faxindstillingerne.

Værdier:

Modtagetilstand	Telefon	Indstiller standard faxmodtagelsestilstand til Telefon .
	Fax*	Indstiller standard faxmodtagelsestilstand til Fax .
	Telefon/Fax	Indstiller standard faxmodtagelsestilstand til Telefon/Fax .
	Telefonsvarer/Fax	Indstiller standard faxmodtagelsestilstand til Telefonsvarer/Fax .
	DRPD	Indstiller standard faxmodtagelsestilstand til DRPD .
Automodt.fax	0-255	Indstiller intervallet for hvornår, printeren går ind i faxmodtagelsestilstand efter at have modtaget et indgående opkald i 0-255 sekunder. Standarden er 0.
	0*	
Automodt. Fax/Tif	0-255	Indstiller intervallet for hvornår, printeren går ind i faxmodtagelsestilstand efter at den eksterne telefon har modtaget et indgående opkald i 0-255 sekunder. Standarden er 6.
	6*	
Automodt.Svar/Fax	0-255	Indstiller intervallet for hvornår, printeren går ind i faxindstilling efter at den eksterne telefonsvarer har modtaget et indgående opkald i 0-255 sekunder. Standarden er 21.
	21*	
Linjemonitor	Fra	Slår lyden fra på den linjemonitor, der overvåger en transmission ved hjælp af lyd gennem den interne højttaler, indtil der er oprettet en forbindelse.
	Lav	
	Medium*	
	Høj	
Ringetonestyrke	Fra	Slår lyden fra på den ringetone, der angiver, at et indgående opkald er et telefonopkald, gennem den interne højttaler, når Modtagetilstand er indstillet til Telefon/Fax .
	Lav	
	Medium	
	Høj*	
Linjetype	PSTN*	Indstiller standard linjetypen til PSTN .
	PBX	Indstiller standard linjetypen til PBX .
Tone/Impuls	Tone*	Indstiller opkaldstypen til Tone .
	Impuls (10PPS)	Indstiller opkaldstypen til Impuls (10PPS) .
	Impuls (20PPS)	Indstiller opkaldstypen til Impuls (20PPS) .

Gensend. forsink.	3-255	Specificerer intervallet mellem transmissionsforsøgene inden for et område af 3 til 255 sekunder. Standarden er 8 sekunder.
	8*	
Genopkaldsforsøg	0-13	Specificerer antallet af genopkaldsforsøg, når destinationens faxnummer er optaget, inden for et område af 0 til 13. Standarden 3 .
	3*	
Genopkld.forsink.	1-15	Specificerer intervallet mellem genopkaldsforsøgene inden for et område af 1 til 15 minutter. Standarden er 1 .
	1*	
Junkfax-opsætning	Til	Afviser faxer der er sendt fra uønskede numre, ved kun at acceptere faxer fra faxnumre der er registreret i Telefonbogen.
	Fra*	Afviser ikke faxer, der er sendt fra uønskede numre.
Fjernmodtagning	Til	Du modtager en fax ved først at tage telefonens håndsat op og så trykke fjernmodtagingskoden på den eksterne telefon.
	Fra*	Du modtager ikke nogen fax ved at tage telefonens håndsat op og trykke fjernmodtagingskoden på den eksterne telefon.
Fjernmodtagetone	00-99	Specificerer den tone der starter Fjernmodtagning. Standarden er 00 .
	00*	
Faxhoved	Til*	Udskriver afsenderoplysningerne på sidehovedet af faxer
	Fra	Udskriver ikke afsenderoplysningerne på sidehovedet af faxer
Faxhovednavn	30 byte	Indstiller det afsendernavn, der udskrives på sidehovedet af faxerne.
Faxnummer	20 byte	Indstiller printerens faxnummer, der udskrives på sidehovedet på faxer.
Fax-forside	Til	Vedhæfter en forside til faxer.
	Fra*	Vedhæfter ingen forside til faxer.
DRPD mønster	Mønster1-6	Giver et separat nummer til fax med et særligt ringemønster. Standarden er Mønster4 .
	Mønster4*	
Videresendt fax	Kun ved fejl	Videresender kun indgående faxer til en specificeret destination, når der opstår en fejl.
	Til	Videresender altid indgående faxer til en specificeret destination.
	Fra*	Videresender ikke nogen af de indgående faxer til en specificeret destination.
Fax videresendnr.	50 byte	Specificerer den destination, som faxer videresendes til.
Fax v.send udskr.	Til	Udskriver alle de indgående faxer, der er videresendt til den specificerede destination.
	Fra*	Udskriver ikke alle de indgående faxer, der er videresendt til den specificerede destination.
Fax vsd fjll udskr	Til*	Udskriver indgående faxer, hvor videresendingen fejlede, når Fax v.send udskr. ikke er valgt.
	Fra	Udskriver ikke indgående faxer, hvor videresendingen fejlede, når Fax v.send udskr. ikke er valgt.
Foropkald	Til	Indstiller et foropkaldsnummer.
	Fra*	Indstiller ikke et foropkaldsnummer.
Foropkaldsnum.	5 byte	Indstiller et foropkaldsnummer på op til 5 cifre. Dette nummer sættes ind, før ethvert autoopkaldsnummer startes.
Annuller str.	Fra*	Udskriver enhver overskridelse af en faxsides bund uden at annullere det.
	Til	Annulerer enhver overskridelse af sidens bund.
	Autoreduktion	Reducerer automatisk en faxside, så den tilpasses til den passende papirstørrelse.
ECM	Til*	Aktiverer ECM (Error Correction Mode[Fejlkorrektionstilstand]). For at kunne anvende ECM skal fjernmaskinerne også understøtte ECM.
	Fra	Deaktiverer ECM.
Modemhastighed	2.4	Giver dig mulighed for at justere faxmodemhastigheden, når der opstår en faxtransmissionsfejl eller modtagefejl. Standarden er 33,6 .
	4.8	
	9.6	
	11.4	
	33.6*	
Faxaktivitet	Autoudskrivning*	Udskriver automatisk en faxaktivitetsrapport efter hver 50 indgående og udgående faxkommunikationer.
	Ingen autoudskrivning	Udskriver ikke automatisk en faxaktivitetsrapport.
Fax transmit	Udskriv altid	Udskriver en transmissionsrapport efter hver faxtransmission.
	Udskriv ved fejl*	Udskriver kun en transmissionsrapport, når der opstår en fejl.
	Deaktiv. udskriv.	Udskriver ingen transmissionsrapport efter en faxtransmission.
Faxudsendelse	Udskriv altid*	Udskriver en transmissionsrapport efter hver faxtransmission.
	Udskriv ved fejl	Udskriver kun en transmissionsrapport, når der opstår en fejl.
Faxprotokol	Deaktiv. udskriv.	Udskriver ingen transmissionsrapport efter en faxtransmission til flere destinationer.
	Udskriv altid	Udskriver en protokolmonitrorrapport efter hver faxtransmission.
	Udskriv ved fejl	Udskriver kun protokolmonitrorrapporten, når der opstår en fejl.
Land	Deaktiver udskrivning*	Udskriver ikke protokolmonitrorrapporten.
		Vælger det land, hvor printeren benyttes. Standarden er USA .
Anvend nye indstillinger		Når du har fuldført indstillingerne, skal du trykke på Anvend nye indstillinger knappen, for at de kan anvendes.

Start printer igen for at anvende nye indstillinger	Klik på Start printer igen for at anvende nye indstillinger knappen for at anvende ændringerne.
---	---

Diagnosticering

Diagnosticering fanen indeholder **Tabeludskrift**, **Kontrol af maskine**, **Kontrolindstilling for krøllet papir**, **Omgivelsessensorinformation**, **Omrøringsindstilling for fremkalder** og **Genopfriskningsindstilling** sider.

 **BEMÆRK:** Værdier, som er mærket med en asterisk (*) er fabriksstandard-menuindstillinger.

Tabeludskrift

Formål:

Til at udskrive forskellige tabeller/oversigter, der kan bruges til diagnosticering af printeren.

Værdier:

Pitchkonfigurationstabel	Udskriver fuld halvtone sider for gul, magenta, cyan og sort. Udskriver også sider til kontrol af pitch. I alt udskrives der fem sider. Tabellen udskrives i papirstørrelsen A4 eller Brev.
Skyggekonfigurationstabel	Udskriver en tabel til kontrol af skyggeudskrivning. Der udskrives en side. Tabellen udskrives i papirstørrelsen A4 eller Brev.
4 farver-konfigurationstabel	Der udskrives striber af gul, magenta, cyan og sort med varierende densitet. Der udskrives en side. Tabellen udskrives i papirstørrelsen A4 eller Brev.
MQ-tabel	Udskriver tabeller for at kontrollere hæftning i A4 eller Brev.
Justeringstabel	Udskriver en tabel til kontrol af korrekt justering af udskrivningen på papiret. Der udskrives en side. Tabellen udskrives i papirstørrelsen A4 eller Brev.
PHD genopfriskningskonfigurationstabel	Udskriver en tabel til kontrol af lystræthed af PHD-enheden. Der udskrives en side. Tabellen udskrives i papirstørrelsen A4 eller Brev.

Kontrol af maskine

Formål:

Til funktionskontrol af printerens komponenter.

Værdier:

Kontrol af maskine	Kontrol af hovedmotorfunktion*	Klik på Start for at betjene hovedmotoren inde i printeren. Bekræft motorlyden.
	Kontrol af fusermotorfunktion	Klik på Start for at betjene fusermotoren. Bekræft motorlyden.
	Kontrol af tilførselsvalsefunktion*1	Klik på Start for at betjene tilførselsvalsen. Bekræft motorlyden.
	Kontrol af REGI CLUTCH-funktion	Klik på Start for at betjene REGI CLUTCH. Bekræft at du kan høre, at koblingen klikker.
	Kontrol af doseringsmotor (Gul)	Klik på Start for at betjene doseringsmotoren for hver tonerpatron. Bekræft motorlyden.
	Kontrol af doseringsmotor (Magenta)	
	Kontrol af doseringsmotor (Cyan)	
Kontrol af doseringsmotor (Sort)		
Afspilning af lyd	Afspiller via din computers højttalere en optagelse af den normale lyd for den aktuelt valgte Kontrol af maskine post.	
Start	Klik på denne knap for at kontrollere driften af poster der er valgt med Kontrol af maskine og udlæs resultaterne til Resultat .	
*1 Ved udførsel af kontrol af tilførselsvalsefunktionen skal du tage papirbakken ud af printeren.		

Kontrolindstilling for krøllet papir

Formål:

For at bestemme om papiret i fuseren er rynket eller ej.

Denne funktion stopper udskrivningen, inden papiret når ind i fuseren. Når du har fjernet papiret inde fra printeren, skal du kontrollere følgende:

- 1 Hvis papiret er rynket, opstod rynkningen et andet sted end i fuseren.
- 1 Hvis papiret ikke er rynket, opstod rynkningen inde i fuseren.

Værdier:

Papirstørrelse	Brev*	Specificerer den papirstørrelse, som skal anvendes af Kontrolindstilling for rynket papir.
	Legal	
	Konvolut #10	
	Folio	
	Executive	
	Monarch	
	A4	
	A5	
	B5	
	C5	
DL		
Papirtype	Plano*	Specificerer den type papir, som skal anvendes af Kontrolindstilling for rynket papir.
	Plano tyk	
	Omslag	
	Omslag tykke	
	Etikette	
	Konvolut	
	Genbrugt	
Bagside	Fra*	Bruger ikke udskrivningsside 2 af papiret.
	Til	Bruger udskrivningsside 2 af papiret.
Farveindstilling	Farve*	Udskriver i farveindstilling.
	Sort	Udskriver i sort-hvid -indstilling.
Start		Klik på denne knap for at udskrive den specificerede papirstørrelse, type og farveindstilling.

Omgivelsessensorinformation

Formål:

Til at udlæse printerens interne omgivelsessensorinformation til **Resultat** vha. tryk på **Hent omgivelsessensorinformation** knappen.

Omrøringsindstilling for fremkalder

Formål:

Til at rotere fremkaldermotoren og omrøre toneren i tonerpatronen.

Værdier:

Omrøringsindstilling for fremkalder	Klik på Start for at omrøre toneren.
--	---

Genopfriskningsindstilling

Formål:

Til at opbruge en tonerpatron eller PHD-enhed, når du behøver at udskifte den inden enden af dens levetid, eller til omrøre toneren i en ny tonerpatron.

 **FORSIGTIG:** Anvendelse af Genopfriskningsindstillingen forbruger ekstra toner.

Værdier:

Toneropfyldningsindstilling	Gul	Klik på Gul for at rense den gule patron.
	Magenta	Klik på Magenta for at rense den magenta patron.
	Cyan	Klik på Cyan for at rense den cyane patron.
	Sort	Klik på Sort for at rense den sorte patron.
PHD genopfriskningsindstilling	PHD	Klik på PHD for at rengøre PHD-enheden.

[Tilbage til Indholdsfortegnelse Side](#)

Forklaring af menuerne

- [Brug af KOPIER-menuerne](#)
- [Brug af SCAN-menuerne](#)
- [Brug af FAX-menuerne](#)
- [Brug af JOBSTATUS-menuer](#)
- [Brug af OPS/ET.-menuerne](#)
- [Indstilling af Panellås](#)

Når din printer er sluttet til et netværk og til rådighed for flere brugere, kan adgangen til Admin. menu menuerne begrænses. Dette forhindrer andre brugere i at anvende betjeningspanelet til uforvarende at ændre en brugerstandard, som er indstillet af administratoren.

Du kan imidlertid godt anvende din printer til at tilsidesætte brugerstandarder og vælge indstillinger til individuelle udskrivningsjob.

Brug af KOPIER-menuerne

Brug KOPIER menuerne til at konfigurere forskellige kopi-egenskaber.

 **BEMÆRK:** Værdier, som er mærket med en asterisk (*) er fabriksstandard-menuindstillinger.

Antal eksemplarer

Formål:

Til at vælge antallet af eksemplarer fra 1 til 99.

Farve

Formål:

Til at vælge farve eller sort og hvid kopiering.

Værdier:

Farve*	Udskriver i farveindstilling.
Sort & hvid	Udskriver i sort-hvid indstilling.

Vælg bakke

Formål:

Til at specificere inputbakken.

Værdier:

Bakke1*	Papiret fremføres fra bakke 1.
SSF	Papiret fremføres fra enkeltarkilæggeren.

SSF-papirstørrelse

Formål:

Til at specificere standard papirstørrelsen for enkeltarkilæggeren.

Værdier:

Brev*1
Folio
Legal
Executive
Monarch
DL

C5
Konvolut #10
A4
A5
B5
*1 Betegner lande-specifikke fabriksstandardværdier.

 **BEMÆRK:** SSF-papirstørrelse vises kun, når der er lagt udskriftsmedier i enkeltarkilæggeren.

SSF-papirtype

Formål:

Til at specificere standard papirtypen for enkeltarkilæggeren.

Værdier:

Plano*
Plano tyk
Omslag
Omslag tykke
Etikette
Bestrøg.
Bestrøg. tyk
Genbrugt
Konvolut
Plano S2
Plano tyk S2
Omslag S2
Omslag tykke S2
Bestrøget S2
Genbrugt S2

 **BEMÆRK:** SSF-papirtype vises kun, når der er lagt udskriftsmedier i enkeltarkilæggeren.

Reducer/Forstør

Formål:

Til at forstørre eller reducere størrelsen på et kopieret billede.

Værdier:

100% *
Stmt→Brev (129%)*1/A5→B5 (122%)*2
Stmt→Lgl (154%)*1/A5→A4 (141%)*2
200%
Special 100%
50%
Proto.→Brev (64%)*1/A4→A5 (70%)*2
Lgl→Brev (78%)*1/B5→A5 (81%)*2
*1 Disse indstillingsmuligheder vises, når OPSÆT. → Admin. menu → Systemindstil. → mm/tom. er indstillet til tom..
*2 Disse indstillingsmuligheder vises, når OPSÆT. → Admin. menu → Systemindstil. → mm/tom. er indstillet til mm.

 **BEMÆRK:** Du kan indstille værdien i en procentsats for Special.

Original type

Formål:

Til at forbedre billedkvaliteten ved at vælge typen af originaldokument.

Værdier:

Tekst & Foto*	Bruges til dokumenter med både tekst og fotos.
Foto	Bruges til dokumenter med fotos.
Tekst	Bruges til dokumenter med tekst.

Dokumentstørrelse

Formål:

Til at specificere standard dokumentstørrelsen.

Værdier:

Auto*
A4
Brev
B5
A5
Executive
Folio
Legal

 **BEMÆRK:** Når Auto er valgt, går printeren ud fra at dokumentstørrelsen er størrelsen på den udskriftsmedia, der er lagt i bakke 1 eller i enkeltarkilæggeren.

Lysere/Mørkere

Formål:

Til at gøre kopien lysere eller mørkere end originalen.

Værdier:

Normal*	Virker godt med almindeligt skrevne eller trykte dokumenter.
Mørkere1	Virker godt med lyst tryk eller svage blyantsmarkeringer.
Mørkere2	
Mørkere3	
Lysere3	Virker godt med mørkt tryk.
Lysere2	
Lysere1	

Skarphed

Formål:

Til at justere skarpheden så kopien gøres skarpere eller blødere end originalen.

Værdier:

Normal*	Gør ikke kopien skarpere eller blødere end originalen.
Skarpere	Gør kopien skarpere end originalen.
Blødere	Gør kopien blødere end originalen.

Farvemætning

Formål:

Til at justere farvemængden for at gøre farverne mørkere eller lysere end originalen.

Værdier:

Medium*	Farvemætningen er den samme som originalen.
Høj	Forstærker farvemætningen for at lysne farven på kopien.

Lav	Formindsker farvemætningen for lysne farven på kopien.
-----	--

Autoeksponering

Formål:

Til at undertrykke originalens baggrund for at fremhæve teksten på kopien.

Værdier:

Til*	Undertrykker baggrunden for at fremhæve tekst.
Fra	Undertrykker ikke baggrunden.

Flere op

Formål:

Til at udskrive to originale sider, så de tilpasses til et ark papir.

Værdier:

Fra*	Udfører ikke flere op-udskrivning.
Auto	Reducerer automatisk de originale sider, så de tilpasses til et ark papir.
ID-kopi	Udskriver de originale sider på et ark papir i original størrelse.
Manuel	Udskriver de originale sider på et ark papir i den størrelse, der er specificeret i Reducer/Forstør.

Samlet

Formål:

Til at sortere kopi-jobbet.

Værdier:

Usamlet*	Sorterer ikke kopi-jobbet.
Samlet	Sorterer kopi-jobbet.

Margin top/bund

Formål:

Til at specificere top og bundmargin på kopien.

Værdier:

0,2 tom.* (4 mm*)	Specificer værdien i trin af 0,1 tomme (1 mm).
0,0-2,0 tom. (0-50 mm)	

Margin ven./højre

Formål:

Til at specificere venstre og højre margin på kopien.

Værdier:

0,2 tom.* (4 mm*)	Specificer værdien i trin af 0,1 tomme (1 mm).
0,0-2,0 tom. (0-50 mm)	

Margin midt

Formål:

Til at specificere midtermargin på kopien.

Værdier:

0,0 tom.* (0 mm*)	Specificer værdien i trin af 0,1 tomme (1 mm).
0,0-2,0 tom. (0-50 mm)	

Kopistandarder

Formål:

Til at modificere KOPIER menustandarder.

Kopistandarder giver dig mulighed for at konfigurere de følgende poster udover posterne under KOPIER menuen.

Autoeksponiv.

Formål:

Til at specificere det standard undertrykningsniveau af baggrund.

Værdier:

Normal*	Indstiller undertrykningsniveauet af baggrunden til Normal.
Højere(1)	Indstiller undertrykningsniveauet af baggrunden til Højere (1).
Højere(2)	Indstiller undertrykningsniveauet af baggrunden til Højere (2).

Farvebalance

Formål:

Til at specificere det standard farvebalanceniveau indenfor området af -3 til +3.

Værdier:

Gul lav dens.	Indstiller farvebalanceniveauet for lav densitet gul.
Gul med. dens.	Indstiller farvebalanceniveauet for medium densitet gul.
Gul høj dens.	Indstiller farvebalanceniveauet for høj densitet gul.
Magenta lav dens.	Indstiller farvebalanceniveauet for lav densitet magenta.
Magen. med. dens.	Indstiller farvebalanceniveauet for medium densitet magenta.
Magenta høj dens.	Indstiller farvebalanceniveauet for høj densitet magenta.
Cyan lav densitet	Indstiller farvebalanceniveauet for lav densitet cyan.
Cyan medium dens.	Indstiller farvebalanceniveauet for medium densitet cyan.
Cyan høj densitet	Indstiller farvebalanceniveauet for høj densitet cyan.
Sort lav densitet	Indstiller farvebalanceniveauet for lav densitet sort.
Sort medium dens.	Indstiller farvebalanceniveauet for medium densitet sort.
Sort høj densitet	Indstiller farvebalanceniveauet for høj densitet sort.

Brug af SCAN-menuerne

Brug SCAN-menuerne til at konfigurere forskellige scanner-egenskaber.

 **BEMÆRK:** Værdier, som er mærket med en asterisk (*) er fabriksstandard-menuindstillinger.

Scan til email

Formål:

Til at vedhæfte det scannede billede til en e-mail.

Værdier:

Indtast Email*	Giver dig mulighed for at indtaste en e-mailadresse.
----------------	--

Adressebog	Vælger en e-mailadresse fra Adressebogen.
Gruppemail	Vælger en e-mailadresse fra de registrerede e-mailgrupper.
Søg Adresse	Giver dig mulighed for at søge efter en e-mailadresse eller gruppeadresse og specificere den som e-mailmodtager.
Fra	Specificerer afsenderen vha. en af følgende: <ul style="list-style-type: none"> Indtast Email Adressebog

Scan til netværk

Formål:

Til at gemme det scannede billede på en netværksserver eller på en computer.

Værdier:

Server*	Gemmer det scannede billede på en server vha. FTP protokollen.
Søg Adresse	Giver dig mulighed for at søge efter en serveradresse og specificere den som overførselsdestination.
Computer	Gemmer det scannede billede på en computer vha. SMB-protokollen (Server Message Block).

Scan til program

Formål:

Til at gemme scannede data på en computer.

Scan til program-egenskaben giver dig mulighed for at importere scannede data fra printeren til en computer, der er tilsluttet via et USB-kabel. Computeren skal have ScanKnap-kontrol installeret for at modtage dataene.

Filformat

Formål:

Til at specificere det filformat som det scannede billede skal gemmes i.

Værdier:

PDF*
MultisideTIFF
TIFF
JPEG

Farve

Formål:

Til at vælge farve eller sort og hvid scanning.

Værdier:

Farve*	Scanner i farveindstilling.
Farve(Foto)	Scanner i farveindstilling. Dette passer til fotografiske billeder.
Sort & hvid	Scanner i sort-hvid indstilling.
Gråtoner	Scanner i gråtonerindstilling.

Opløsning

Formål:

Til at specificere opløsningen for et scannet billede.

Værdier:

--

200*
300
400
600

Dokumentstørrelse

Formål:

Til at specificere standardpapirstørrelsen.

Værdier:

Auto*
A4
Brev
B5
A5
*1 Betegner lande-specifikke fabriksstandardværdier.

Lysere/Mørkere

Formål:

Til at justere densiteten så det scannede billede gøres lysere eller mørkere end originalen.

Værdier:

Normal*	Virker godt med almindeligt skrevne eller trykte dokumenter.
Mørkere1	
Mørkere2	Virker godt med lyst tryk eller svage blyantsmarkeringer.
Mørkere3	
Lysere3	
Lysere2	Virker godt med mørkt tryk.
Lysere1	

Skarphed

Formål:

Til at justere skarpheden så det scannede billede gøres skarpere eller blødere end originalen.

Værdier:

Normal*	Gør ikke det scannede billede skarpere eller blødere end originalen.
Skarpere	Gør det scannede billede skarpere end originalen.
Blødere	Gør det scannede billede blødere end originalen.

Kontrast

Formål:

Til at justere farvemængden for at gøre kontrasten af farverne mørkere eller lysere end originalen.

Værdier:

Medium*	Justerer ikke farvemængden for at gøre farvekontrasten mørkere eller lysere end originalen.
Høj	Justerer farvemængden for at gøre farvekontrasten mørkere end originalen.
Lav	Justerer farvemængden for at gøre farvekontrasten lysere end originalen.

Autoeksponering

Formål:

Til at undertrykke originalens baggrund for at fremhæve teksten på kopien.

Værdier:

Til*	Undertrykker baggrunden for at fremhæve tekst.
Fra	Undertrykker ikke baggrunden.

Margin top/bund

Formål:

Til at specificere top og bundmargin på det scannede billede.

Værdier:

0,1 tom.* (2 mm*)	Specificer værdien i trin af 0,1 tomme (1 mm).
0,0-2,0 tom. (0-50 mm)	

Margin ven./højre

Formål:

Til at specificere venstre og højre margin på det scannede billede.

Værdier:

0,1 tom.* (2 mm*)	Specificer værdien i trin af 0,1 tomme (1 mm).
0,0-2,0 tom. (0-50 mm)	

Margin midt

Formål:

Til at specificere midtermargin på det scannede billede.

Værdier:

0,0 tom.* (0 mm*)	Specificer værdien i trin af 0,1 tomme (1 mm).
0,0-2,0 tom. (0-50 mm)	

Scannestandarder

Modificer SCAN menustandarder.

Scannestandarder giver dig mulighed for at konfigurere de følgende poster udover posterne under SCAN menuen.

Autoekspo.niv.

Formål:

Til at specificere det standard undertrykningsniveau af baggrund.

 **BEMÆRK:****Værdier:**

Normal*	Indstiller undertrykningsniveauet af baggrunden til Normal.
Højere(1)	Indstiller undertrykningsniveauet af baggrunden til Højere(1).
Højere(2)	Indstiller undertrykningsniveauet af baggrunden til Højere(2).

TIFF filformat

Formål:

Til at specificere det standard TIFF filformat.

BEMÆRK:

Værdier:

TIFF V6*	Indstiller det standard TIFF-filformat til TIFF V6.
TTN2	Indstiller det standard TIFF-filformat til TTN2.

Billedkomprimering

Formål:

Til at specificere niveauet af billedkomprimering.

BEMÆRK:

Værdier:

Medium*	Indstiller billedkomprimeringsniveauet til Medium.
Lav	Indstiller billedkomprimeringsniveauet til Lav.
Høj	Indstiller billedkomprimeringsniveauet til Høj.

Maks. e-mailstr.

Formål:

Til at specificere den maksimale størrelse på sendbare e-mails. Standarden er 2048 K bytes.

Brug af FAX-menuerne

Brug FAX menuerne til at konfigurere forskellige fax-egenskaber.

 **BEMÆRK:** FAX-servicen kan ikke bruges medmindre, du indstiller en landekode under Land. Hvis Land ikke er indstillet, vises meddelelsen Indstil land for Fax på displayet.

 **BEMÆRK:** Værdier, som er mærket med en asterisk (*) er fabriksstandard-menuindstillinger.

Telefonnummer

Formål:

Til at indtaste destinationens faxnummer.

Hurtigopkald

Formål:

Til at vælge en hurtigopkaldskode fra Telefonbogen. Der kan registreres op til 200 hurtigopkaldskoder i Telefonbog.

Telefonbog

Formål:

Til at vælge et faxnummer fra Telefonbog.

Tilføj t. tlf.-bog

Formål:

For at tilføje et nyt hurtigopkaldsnummer eller gruppeopkaldsnummer til Telefonbog.

Gruppeopk.

Formål:

Til at vælge et gruppefaxnummer fra Telefonbog.

Søg Telefonbog

Formål:

Til at søge efter et faxnummer i Telefonbog via navn.

Opløsning

Formål:

Til at specificere scanningsopløsningen for at forbedre outputkvaliteten.

Værdier:

Standard*	Passer til dokumenter med tegn i normalstørrelse.
Fin	Passer til dokumenter, der indeholder små tegn eller tynde linjer, eller dokumenter der er udskrevet på en dot-matrix printer.
Superfin	Passer til dokumenter, der indeholder ekstremt fine detaljer. Superfin indstillingen er kun aktiveret hvis fjernmaskinen også understøtter Superfin indstillingen. Se bemærkningerne nedenunder.
Foto	Passer til dokumenter, der indeholder fotografiske billeder.

 **BEMÆRK:** Faxer, der er scannet i Superfin indstillingen, transmitteres med den af modtagerapparatets højest understøttede opløsning.

Lysere/Mørkere

Formål:

Til at justere densiteten så kopien gøres lysere eller mørkere end originalen.

Værdier:

Normal*	Virker godt med almindeligt skrevne eller trykte dokumenter.
Mørkere1	Virker godt med lyst tryk eller svage blyantsmarkeringer.
Mørkere2	
Mørkere3	
Lysere3	Virker godt med mørkt tryk.
Lysere2	
Lysere1	

OnHook

Formål:

Til at sende eller modtage fax manuelt.

Værdier:

Fra*	Hverken sender eller modtager ikke faxer manuelt.
Til	Sender eller modtager faxer manuelt.

F-spørg.modtag.

Formål:

Til at modtage faxer fra fjernfaxmaskinen, når du ønsker at modtage dem.

Værdier:

Fra*	Modtager ikke fax med Forespørgselsmodtagning.
Til	Modtager fax med Forespørgselsmodtagning.

Forsinket start

Formål:

Til at sende en fax på et senere tidspunkt.

Værdier:

Fra*	Sender ikke en fax på et senere tidspunkt.
Til	Sender en fax på et senere tidspunkt.

 **BEMÆRK:** Der kan maksimalt gemmes 19 forsinkede faxjob i Dell™ 2135cn Color Laser Multifunction Printer.

Fax-forside

Formål:

Til at indstille om der skal vedhæftes en forside til faxer.

Værdier:

Fra*	Vedhæfter ingen forside til faxer.
Til	Vedhæfter en forside til faxer.

Faxstandarder

Formål:

Til at modificere fax menustandarder.

Faxstandarder giver dig mulighed for at konfigurere den følgende post udover posterne under FAX menuen.

Forsinket start

Formål:

Til at specificere starttidspunktet for faxtransmission.

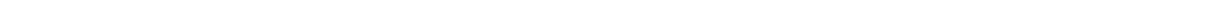

Brug af JOBSTATUS-menuer

Brug JOBSTATUS menuerne til at udskrive de gemte filer og fuldførte faxnumre.

Lagret udskrift

Denne Lagret udskrift menu indeholder anvendelige udskrivningsmuligheder som fx Sikkerhedstryk og Prøvetryk.

 **BEMÆRK:** Lagret udskrift menuen vises kun, når der er installeret 256 MB eller mere hukommelse på printeren og RAM disk under Systemindstil. er aktiveret.

Sikkerhedstryk

Formål:

Til at udskrive konfidentielle jobs. Printeren kan gemme jobbet i hukommelsen, indtil du kommer hen til printeren og skriver kodeordet på betjeningspanelet.

Værdier:

Udskriv og gem	Udskriver jobbet og gemmer det derefter på printerens hukommelse.
----------------	---

Slet ef. udskr.	Udskriver jobbet og sletter det derefter fra printerens hukommelse.
Slet	Sletter jobbet fra printerens hukommelse.

Prøvetryk

Formål:

Til kun at udskrive et eksemplar og kontrollere udskriftsresultatet, inden alle eksemplarer udskrives. Dette forhindrer, at et stort antal fejludskrevne eksemplarer udskrives på en gang.

Værdier:

Udskriv og gem	Udskriver jobbet og gemmer det derefter på printerens hukommelse.
Slet ef. udskr.	Udskriver jobbet og sletter det derefter fra printerens hukommelse.
Slet	Sletter jobbet fra printerens hukommelse.

Sikker modtag.

Formål:

Til at opkræve et kodeord for at udskrive indgående faxer. Når Sikker modtagning-egenskaben er aktiveret, gemmer printeren indgående faxer og udskriver dem, når det korrekte kodeord indtastes på betjeningspanelet.

Fuldført fax

Formål:

Til at vise en liste over fuldførte faxjobs.

Ventende fax

Formål:

Til at vise en liste over ventende faxjobs.

Brug af OPSÆT.-menuerne

Standardindstil.

Brug Standardindstil. til at modificere KOPIER, SCAN eller FAX menustandarderne.

Bakke-indstil.

Brug Bakke-indstil. menuen til at definere de udskriftsmedier, som er lagt i bakke 1.

 **BEMÆRK:** Værdier, som er mærket med en asterisk (*) er fabriksstandard-menuindstillinger.

Bakke 1

Formål:

Til at specificere det papir som er lagt i bakke 1.

Værdier:

	Plano*
	Plano tyk
	Omslag
	Omslag tykke
	Etikette

Papirtype	Genbrugt	
	Konvolut	
	Plano S2	
	Plano tyk S2	
	Omslag S2	
	Genbrugt S2	
Papirstørrelse	A4 *	
	A5	
	B5	
	Brev	
	Folio	
	Legal	
	Executive	
	Monarch	
	Monarch LKF	
	DL	
	DL LKF	
	C5	
	Konvolut #10	
	Special str.	
Vis pop-up	Til*	Viser en pop-up meddelelse, der beder om indstilling af Papirtype og Papirstørrelse, når der lægges papir i bakke 1.
	Fra	Viser ikke nogen pop-up meddelelse, der beder om indstilling af Papirtype og Papirstørrelse, når der lægges papir i bakke 1.

 **BEMÆRK:** Se "[Understøttede papirstørrelser](#)" angående yderligere oplysninger om understøttede papirstørrelser.

Rapporter

Anvend **Rapporter** menuen til at udskrive forskellige typer rapporter og lister.

Systemindstil.

Formål:

Til at udskrive en liste over de aktuelle standardværdier, de installerede alternativer, mængden af installeret printerhukommelse og status af printertilbehøret.

Panelindstil.

Formål:

Til at udskrive en detaljeret liste med alle indstillingerne på betjeningspanel menuerne.

Liste o. PCL-font

Formål:

Til at udskrive et eksempel på de PLC-fonte, som er til rådighed.

Se også:

["Forklaring af fonte"](#), ["Udskrivning af en liste med eksempler på fonte"](#)

PCL makroliste

Formål:

Til at udskrive information om den nedhentede PCL-makro.

Jobhistorie

Formål:

Til at udskrive en detaljeret liste over udskrifts-, kopierings- eller scannejobs, der er blevet behandlet. Denne liste indeholder de sidste 20 job.

Fejlhistorie

Formål:

Til at udskrive en detaljeret liste over papirstop og alvorlige fejl.

Farvetestsider

Formål:

Til at udskrive en side for at teste farver.

Protokolmonitor

Formål:

Til at udskrive en detaljeret liste over fulgte protokoller.

Lagrede doku.

Formål:

Til at udskrive en liste med alle filer, som er gemt som Sikkerhedstryk og Prøvetryk i RAM disken.



BEMÆRK: Lagrede dokumenter vises kun, når der er installeret 256 MB eller mere hukommelse på printeren og RAM disk under Systemindstil. er aktiveret.

Admin. menu

Anvend Admin. menu menuen til at konfigurere forskellige printer-egenskaber.

Telefonbog

Brug Telefonbog menuen til at konfigurere hurtigopkald og gruppeopkald-indstillingerne.

Hurtigopkald

Formål:

Til at gemme op til 200 ofte kaldte numre på hurtigopkaldsplaceringer.

Gruppeopk.

Formål:

Til at tilvirke en gruppe af faxdestinationer og registrer dem under en to-cifret opkaldskode. Der kan registreres op til 6 gruppeopkaldskoder.

Udskrifssprog

Formål:

Til at specificere indstillingerne for PCL.

PCL

Anvend PCL til at ændre de printerindstillinger, som kun påvirker jobs, som anvender PCL-emulations printersprog.



BEMÆRK: Værdier, som er mærket med en asterisk (*) er fabriksstandard-menuindstillinger.

Papirstørrelse

Formål:

Til at specificere standardpapirstørrelsen.

Værdier:

A4* ¹
A5
B5
Brev* ¹
Folio
Legal
Executive
Monarch
DL
C5
Konvolut #10
Special str.
* ¹ Betegner lande-specifikke fabriksstandardværdier.

 **BEMÆRK:** Vælger du en brugerdefineret papirstørrelse, skal du indtaste en brugerdefineret længde og bredde.

Retning

Formål:

Til at specificere hvordan tekst og grafik vender på siden.

Værdier:

Portræt*	Udskriver tekst og grafik parallelt med papirets korte kant.
Landskab	Udskriver tekst og grafik parallelt med papirets lange kant.

Font

Formål:

Til at specificere standardfonten ud fra de fonte der er registreret i printeren.

Værdier:

Courier*
Courier It
Courier Bd
Courier Bdl t
LetterGothic
LetterGothic It
LetterGothic Bd
Albertus Md
Albertus XBd
Clarendon Cd
Coronet
Marigold
Arial
Arial It
Arial Bd
Arial Bdl t
Times New
Times New It
Times New Bd
Times New Bdl t

Symbol
Wingdings
Line Printer
Times Roman
Times It
Times Bd
Times Bdl t
Helvetica
Helvetica Ob
Helvetica Bd
Helvetica BdOb
CourierPS
CourierPS Ob
CourierPS Bd
CourierPS BdOb
SymbolPS
Palatino Roman
Palatino It
Palatino Bd
Palatino Bdl t
ITCBookman Lt
ITCBookman LtIt
ITCBookmanDm
ITCBookmanDm It
HelveticaNr
HelveticaNr Ob
HelveticaNr Bd
HelveticaNrBdOb
N C Schbk Roman
N C Schbk It
N C Schbk Bd
N C Schbk Bdl t
ITC A G Go Bk
ITC A G Go BkOb
ITC A G Go Dm
ITC A G Go DmOb
ZapfC Mdl t
ZapfDingbats
CG Times
CG Times It
CG Times Bd
CG Times Bdl t
Univers Md
Univers Mdl t
Univers Bd
Univers Bdl t
Univers MdCd
Univers MdCdl t
Univers BdCd
Univers BdCdl t
AntiqueOlv
AntiqueOlv It
AntiqueOlv Bd
CG Omega
CG Omega It
CG Omega Bd
CG Omega Bdl t
GaramondAntiqua
Garamond Krsv

Garamond Hlb
GaramondKrsvHlb

Symbolindstilling

Formål:

Til at specificere et symbol, som er indstillet til en specificeret font.

Værdier:

ROMAN-8*
SYMBOL
PC-8 TK
PI FONT
PS MATH
PC-850
PC-852
PC-8 DN
PC-1004
PC-775
PC-8
MATH-8
MC TEXT
MS PUB
ISO L5
ISO L6
LEGAL
ISO-69
ISO L1
ISO L2
ISO-4
ISO-6
ISO-60
ISO-15
ISO-17
ISO-21
DESKTOP
DNGBTSMS
ISO-11
WIN L1
WIN L2
WIN L5
WIN 3.0
WINBALT
WINGDINGS
PS TEXT

Fontstørrelse

Formål:

Til at specificere fontstørrelsen for skalerbare typografiske fonte.

Værdier:

12.00*	Specificer værdierne i trin af 0,25.
4.00 - 50.00	

Fontstørrelse henviser til højden af tegnene i fonten. Et punkt er cirka det samme som 1/72 tomme.

 **BEMÆRK:** Fontstørrelse menuen vises kun for typografiske fonte.

Se også:

["Pitch og punkt størrelse"](#)

Font-pitch

Formål:

Til at specificere font-pitchen for skalerbare fonte med monoafstand.

Værdier:

10.00*	Specificer værdierne i trin af 0,01.
6.00-24.00	

Font-pitch henviser til antallet af tegn med fast afstand på en vandret tommetype. For ikke-skalerbare monoafstandsfonte vises pitchen, men den kan ikke ændres.

 **BEMÆRK:** Font-pitch menuen vises kun for fastsatte fonte eller monoafstands fonte.

Se også:

["Pitch og punkt størrelse"](#)

Formularlinje

Formål:

Til at indstille antallet af linjer på en side.

Værdier:

64* ¹	Specificer værdierne i trin af 1.
5-128	
* ¹ Betegner lande-specifikke fabriksstandardværdier.	

Printeren indstiller størrelsen af afstanden mellem hver linje (lodret linjeafstand), baseret på Formlinje og Retning menuposterne. Vælg den korrekte Formularlinje og Retning inden du ændrer Formularlinje.

Se også:

["Retning"](#)

Antal

Formål:

Til at indstille standard udskriftskvalitet. (Indstiller det antal af kopier, som kræves til et specifikt job fra printerdriveren. Værdier, som er valgt fra printerdriveren, har altid forrang frem for værdier, som er valgt fra betjeningspanelet.)

Værdier:

1*	Specificer værdierne i trin af 1.
1-999	

Hex dump

Formål:

For at bidrage til at kilden til udskriftsjob-problemet isoleres. Når Hex dump er valgt, udskrives alle de til printerens sendte data i hexadecimal og tegnrepræsentation. Kontrolkoder udføres ikke.

Værdier:

Deaktiver*	Dekterer Hex dump-egenskaben.
Aktiver	Aktiverer Hex dump-egenskaben.

Konceptindstilling

Formål:

Til at spare på toner ved at udskrive i konceptindstilling. Udskriftskvaliteten reduceres, når der udskrives i konceptindstilling.

Værdier:

Deaktiver*	Udskriver ikke i konceptindstilling.
Aktiver	Udskriver i konceptindstilling.

Linjeafslutning

Formål:

Til at tilføje linjeafslutningskommandoerne.

Værdier:

Fra*	Linjeafslutningskommandoer er ikke tilføjet. CR=CR, LF=LF, FF=FF
Tilføj-LF	LF-kommandoer er tilføjet. CR=CR-LF, LF=LF, FF=FF
Tilføj-CR	CR-kommandoer er tilføjet. CR=CR, LF=CR-LF, FF=CR-LF
CR-XX	CR- og LF-kommandoer er tilføjet. CR=CR-LF, LF=CR-LF, FF=CR-LF

Standardfarve

Formål:

Til at specificere farveindstillingen til farve eller sort. Denne indstilling bruges til et udskriftsjob, der ikke specificerer en udskriftsindstilling.

Værdi:

Sort*	Udskriver i den sorte og hvide indstilling.
Farve	Udskriver i farveindstilling.

Tilsl. netværk

Brug Tilsl. netværk menuen til at ændre de printerindstillinger, som har indflydelse på jobs, som sendes til printeren via det tilsluttede netværk.

 **BEMÆRK:** Værdier, som er mærket med en asterisk (*) er fabriksstandard-menuindstillinger.

Ethernet

Formål:

Til at specificere kommunikationshastigheds- og duplexindstillingerne for Ethernet. Ændringen effektueres, efter printeren er slukket og tændt igen.

Værdier:

Auto*	Detekterer automatisk Ethernet-indstillingerne.
10Base halv	Anvender 10base-T halv-dupleks.
10Base fuld	Anvender 10base-T fuld-dupleks.
100Base halv	Anvender 100base-TX halv-dupleks.
100Base fuld	Anvender 100base-TX fuld-dupleks.

TCP/IP

Formål:

Til at konfigurere TCP/IP-indstillinger.

Værdier:

Hent IP-adresse	AutoIP	Indstiller IP-adressen automatisk. Der indstilles en tilfældig værdi i området fra 169.254.1.0 til 169.254.254.255, der ikke aktuelt er i brug på netværket, som IP-adresse. Subnet-masken indstilles som 255.255.0.0.
	BOOTP	Indstiller IP-adressen vha. BOOTP.
	RARP	Indstiller IP-adressen vha. RARP.
	DHCP	Indstiller IP-adressen vha. DHCP.
	Panel	Brug denne funktion når du ønsker at indstille IP-adressen manuelt på betjeningspanelet.
IP-adresse	Når en IP-adresse indstilles manuelt, allokeres IP til printeren vha. formatet nnn.nnn.nnn.nnn. Hver oktet, der er i nnn.nnn.nnn.nnn, er en værdi i området fra 0 til 254. 127, og enhver værdi i området fra 224 til 254 kan ikke specificeres som den første oktet i en protokolomsætter-adresse.	
Subnet-maske	Når en IP-adresse indstilles manuelt, specificeres subnet-masken vha. formatet nnn.nnn.nnn.nnn. Hver oktet, der er i nnn.nnn.nnn.nnn, er en værdi i området fra 0 til 255. 255.255.255 og kan ikke specificeres som subnet-maske.	
Prot.oms.adr.	Når en IP-adresse indstilles manuelt, specificeres protokolomsætter-adressen vha. formatet nnn.nnn.nnn.nnn. Hver oktet, der er i nnn.nnn.nnn.nnn, er en værdi i området fra 0 til 254. 127, og enhver værdi i området fra 224 til 254 kan ikke specificeres som den første oktet i en protokolomsætter-adresse.	

Protokol

Formål:

Til at aktivere eller deaktivere hver protokol. Ændringen effektueres, efter printeren er slukket og tændt igen.

Værdier:

LPD	Aktiver*	Aktiverer LPD (Line Printer Daemon)-porten.
	Deaktiver	Deaktiverer LPD-porten.
Port9100	Aktiver*	Aktiverer Port9100-porten.
	Deaktiver	Deaktiverer Port9100-porten.
SNMP UDP	Aktiver*	Aktiverer SNMP UDP (Simple Network Management Protocol)-porten.
	Deaktiver	Deaktiverer SNMP UDP-porten.
E-mail alarm	Aktiver*	Aktiverer E-Mail alarmegenskaben.
	Deaktiver	Deaktiverer E-Mail alarmegenskaben.
EWS	Aktiver*	Aktiverer tilgang til Dell Printer Configuration Web Tool som er indlejret i printeren.
	Deaktiver	Deaktiverer tilgang til Dell Printer Configuration Web Tool som er indlejret i printeren.

IP-filter

Formål:

Til at blokere data der modtages fra visse IP-adresser gennem netværket. Du kan indstille op til fem IP-adresser. Ændringen effektueres, efter printeren er slukket og tændt igen.

Værdier:

Nr. n/adresse (n er 1-5.)	Indstiller IP-adressen for filter <i>n</i> .	
Nr. n/maske (n er 1-5.)	Indstiller adressemasken for filter <i>n</i> .	
Nr. n/tilstand (n er 1-5.)	Fra*	Deaktiverer IP-filtregenskaben for filter <i>n</i> .
	Accepter	Accepterer en tilgang fra den specificerede IP-adresse.
	Afslå	Afslår en tilgang fra den specificerede IP-adresse.

 **BEMÆRK:** Denne post er kun til rådighed for LPD eller Port9100.

Initialiser NVM

Formål:

Til at initialisere tilsluttet netværksdata, der er lagret i ikke-flygtigt lager (NVM). Efter at denne funktion er effektueret og reboot af printeren er fuldført, indstilles alle tilsluttede netværksindstillinger igen til deres standardværdier.

Faxindstillinger

Brug Faxindstillinger menuen til at konfigurere de basale faxindstillinger.

 **BEMÆRK:** Værdier, som er mærket med en asterisk (*) er fabriksstandard-menuindstillinger.

Modtagetilstand

Formål:

Til at vælge standard faxmodtageindstilling.

Værdier:

Telefonsvarerer/Fax*	Printeren kan dele en telefonlinje med en telefonsvarer. I denne indstilling overvåger printerens faxsignalet og opfanger linjen, hvis der er faxtoner. Denne indstilling er ikke til understøttet, hvis telefonkommunikation er seriel i dit land.
DRPD	Inden du anvender DRPD (Distinctive Ring Pattern Detection)-funktionen, skal distinktiv ringetjeneste være installeret på din telefonlinje af dit telefonselskab. Når telefonselskabet har givet dig et separat nummer til fax med et særligt ringemønster, skal du konfigurere faxopsætningen til at overvåge dette specifikke ringemønster.
Telefon	Automatisk faxmodtagning er slået fra. Du kan modtage en fax ved at tage håndsættet til den eksterne telefon og trykke fjernmodtagingskoden eller ved at sætte OnHook til T11 (du kan høre en stemme eller faxtoner fra fjernmaskinen) og så trykke på ▶ .
Fax	Modtager automatisk faxer.
Telefon/Fax	Når printerens modtager en indgående fax, ringer den eksterne telefon i det tidsrum, der er specificeret i Automodt. Fax/T11, og derefter modtager printerens automatisk en fax. Hvis et indgående opkald ikke er en fax, bipper printerens fra den interne højttaler og angiver derved, at opkaldet er et telefonopkald.

Automodt.fax

Formål:

Til at indstille intervallet for hvornår, printerens går ind i faxmodtagetilstand efter at have modtaget et indgående opkald. Intervallet kan specificeres inden for et område af 0 til 255 sekunder. Standarden er 0 sekunder.

Automodt. Fax/T11

Formål:

Til at indstille intervallet for hvornår printerens går ind i faxmodtagetilstand, efter at den eksterne telefon har modtaget et indgående opkald. Intervallet kan specificeres inden for et område af 0 til 255 sekunder. Standarden er 6 sekunder.

Automodt.Svar/Fax

Formål:

Til at indstille intervallet for hvornår printerens går ind i faxmodtagetilstand, efter at den eksterne telefonsvarer har modtaget et indgående opkald. Intervallet kan specificeres inden for et område af 0 til 255 sekunder. Standarden er 21 sekunder.

Linjemonitor

Formål:

Til at indstille lydstyrken for linjemonitoren, der overvåger en transmission ved hjælp af lyd gennem den interne højttaler, indtil der er oprettet en forbindelse.

Værdier:

Medium*	Indstiller linjemonitorenens lydstyrke til Medium.
Høj	Indstiller linjemonitorenens lydstyrke til Høj.
Fra	Slår lyden fra på linjemonitoren.
Lav	Indstiller linjemonitorenens lydstyrke til Lav.

Ringetonstyrke

Formål:

Til at indstille lydstyrken på den ringetone, der angiver, at et indgående opkald er et telefonopkald gennem den interne højttaler, når Modtagetilstand er indstillet til Telefon/Fax.

Værdier:

Høj*	Indstiller lydstyrken på ringetonen til Høj.
Fra	Slår ringetonens lyd fra.

Lav	Indstiller lydstyrken på ringetonen til Lav.
Medium	Indstiller lydstyrken på ringetonen til Medium.

Linjetype

Formål:

Til at vælge standard linjetype.

Værdier:

PSTN*	Anvender PSTN.
PBX	Anvender PBX.

Tone/Impuls

Formål:

Til at vælge opkaldstypen.

Værdier:

Tone*	Bruger toneopkald.
Impuls (10PPS)	Sætter "DP (10PPS)" (Opkaldsimpuls, 10 impulser pr. sekund) som opkaldstypen.
Impuls (20PPS)	Sætter "DP (20PPS)" (Opkaldspuls, 20 impulser pr. sekund) som opkaldstypen.

Gensend. forsink.

Formål:

Til at specificere intervallet mellem transmissionsforsøgene inden for et område af 3 til 255 sekunder. Standarden er 8 sekunder.

Genopkaldsforsøg

Formål:

Til at specificere antallet af genopkaldsforsøg, når destinationens faxnummer er optaget, inden for et område af 0 til 13. Hvis du indtaster 0, kalder printeren ikke op igen. Standarden er 3.

Genopkld.forsink.

Formål:

Til at specificere intervallet mellem genopkaldsforsøgene inden for et område af 1 til 15 minutter. Standarden er 1 minut.

Junkfax-opsætning

Formål:

Til at afvise uønskede faxer ved kun at acceptere faxer fra de faxnumre, der er registreret i Telefonbog.

Fra*	Afviser ikke faxer, der er sendt fra uønskede numre.
Til	Afviser faxer som sendes fra uønskede numre.

Fjernmodtagning

Formål:

Til at modtage en fax ved at tage telefonens håndsæt og trykke fjernmodtagingskoden på den eksterne telefon.

Værdier:

Fra*	Modtager ingen fax ved at trykke fjernmodtagingskoden på den eksterne telefon.
Til	Modtager en fax ved at trykke fjernmodtagingskoden på den eksterne telefon.

Fjernmodtagetone

Formål:

Til at specificere tonen med to cifre for at starte Fjernmodtagning.

Faxhoved

Formål:

Til at udskrive afsenderoplysningerne på sidehovedet af faxerne.

Værdier:

Til*	Udskriver afsenderoplysningerne på sidehovedet af faxer
Fra	Udskriver ikke afsenderoplysningerne på sidehovedet af faxer

Faxhovednavn

Formål:

Til at indstille det afsendernavn, der skal udskrives på sidehovedet af faxerne.

Faxnummer

Formål:

Til at indstille printerens faxnummer, der udskrives på sidehovedet på faxmeddelelser.

 **BEMÆRK:** Sørg for, at specificere Faxnummer inden brug af Junkfax-opsætning.

Fax-forside

Formål:

Til at indstille om der skal vedhæftes en forside til faxer.

Værdier:

Fra*	Vedhæfter ingen forside til faxer.
Til	Vedhæfter en forside til faxer.

DRPD mønster

Formål:

Til at give et separat nummer til fax med et særligt ringemønster.

Værdier:

	DRPD er en service som nogle telefonselskaber udbyder. DRPD-mønstre er specificeret af dit telefonselskab. De mønstre, der kom sammen med din printer, er vist nedenunder:
--	--

Mønster1-7	Mønster1	
	Mønster2	
	Mønster3	
	Mønster4*	
	Mønster5	
	Mønster6	
	Mønster7	

Spørg dit telefonselskab om hvilket mønster du skal vælge for at kunne anvende denne service.

Videresendt fax

Formål:

Til at indstille om indgående faxer skal videresendes til en specificeret destination.

Værdier:

Fra*	Videresender ikke indgående faxer.
Kun ved fejl	Videresender kun de indgående faxer når der opstår en fejl.
Til	Videresender altid indgående faxer.

Fax videresendnr.

Formål:

Til at indtaste faxnummeret på den destination, som indgående faxer videresendes til.

Fax v.send udskr.

Formål:

Til at indstille om alle videresendte, indgående faxer skal udskrives.

Værdier:

Fra*	Udskriver ikke alle de videresendte indgående faxer.
Til	Udskriver alle videresendte indgående faxer.

Fax vsd fjl udskr

Formål:

Til kun at udskrive indgående faxer, hvor videresendingen fejlede, når Fax v.send udskr. er indstillet til Fra.

Værdier

Til*	Udskriver indgående faxer, hvor videresendingen fejlede, når Fax v.send udskr. er indstillet til Fra.
Fra	Udskriver ikke indgående faxer, hvor videresendingen fejlede, når Fax v.send udskr. er indstillet til Fra.

Foropkald

Formål:

Til at vælge om der skal indstilles et foropkaldsnummer eller ej.

Værdier:

Fra*	Indstiller ikke et foropkaldsnummer.
Til	Indstiller et foropkaldsnummer.

Foropkaldsnum.

Formål:

Til at indstille et foropkaldsnummer på op til 5 cifre. Dette nummer sættes ind, før ethvert autoopkaldsnummer startes. Det er anvendeligt for adgang til PABX-udveksling (Private Automatic Branch Exchange).

Annuler str.

Formål:

Til at indstille printeren til at kassere billeder eller tekst i bunden af en faxside, når hele siden ikke passer til outputpapiret.

Værdier:

Fra*	Udskriver billeder eller tekst, der overskrider bunden på en faxside uden at kassere det.
Til	Annullerer alle overskridende billeder eller tekst.
Autoreduktion	Reducerer automatisk en faxside, så den tilpasses til den passende papirstørrelse.

ECM

Formål:

Til at indstille om ECM (Fejlkorrektionstilstand) skal aktiveres eller deaktiveres. For at kunne anvende ECM skal fjernmaskinerne også understøtte ECM.

Værdier:

Til*	Aktiverer ECM.
Fra	Deaktiverer ECM.

Modemhastighed

Formål:

Til at justere faxmodemhastigheden, når der opstår faxtransmissionsfejl eller modtagefejl. Værdierne er i Kbps.

Værdier:

33.6*
2.4
4.8
9.6
14.4

Land

Formål:

Til at vælge det land, hvor printeren benyttes.

Faxaktivitet

Formål:

Til at indstille om der automatisk skal udskrives en faxaktivitetsrapport efter hver 50 indgående og udgående faxkommunikationer.

Værdier:

--

Autoudskrivning*	Udskriver automatisk en faxaktivitetsrapport efter hver 50 indgående og udgående faxkommunikationer.
Ingen autoudskriv.	Udskriver ikke automatisk en faxaktivitetsrapport efter hver 50 indgående og udgående faxkommunikationer.

Fax transmit

Formål:

Til at indstille om der skal udskrives et transmissionsresultat efter en faxtransmission.

Værdier:

Udskriv altid	Udskriver en transmissionsrapport efter hver faxtransmission.
Udskriv ved fejl*	Udskriver kun en transmissionsrapport, når der opstår en fejl.
Deaktiv. udskriv.	Udskriver ingen transmissionsrapport efter en faxtransmission.

Faxudsendelse

Formål:

Til at indstille om der skal udskrives et transmissionsresultat efter en faxtransmission til flere destinationer.

Værdier:

Udskriv altid*	Udskriver en transmissionsrapport efter hver faxtransmission.
Udskriv ved fejl	Udskriver kun en transmissionsrapport, når der opstår en fejl.
Deaktiv. udskriv.	Udskriver ingen transmissionsrapport efter en faxtransmission til flere destinationer.

Faxprotokol

Formål:

Til at indstille om protokolmonitrorrapporten skal udskrives, hvilket hjælper dig med at identificere årsagen til et kommunikationsproblem.

Værdier:

Deaktiv. udskriv.*	Udskriver ikke protokolmonitrorrapporten.
Udskriv altid	Udskriver en protokolmonitrorrapport efter hver faxtransmission.
Udskriv ved fejl	Udskriver kun protokolmonitrorrapporten, når der opstår en fejl.

Systemindstil.

Brug **Systemindstil.** til at konfigurere printerens strømspareindstilling, advarselstoner, time-out-tidsrum, apparatets displaysprog og autoudskrivningsindstillinger for Job-log.

 **BEMÆRK:** Værdier, som er mærket med en asterisk (*) er fabriksstandard-menuindstillinger.

Strømsparetimer

Formål:

Til at specificere tidspunktet for overgang til strømspareindstilling.

Værdier:

Indstil.1	5min*	Specificerer tidsrummet for overgang til Strømspareindstilling 1 og Strømspareindstilling 2 i minutter.
	5-60min	
Indstil.2	6min*	
	1-6min	

Indtast 5 for at indstille printeren til strømspareindstilling fem minutter efter den afslutter et job. Dette anvender betydelig mindre energi, men kræver en længere opvarmningstid for printeren. Indtast 5, hvis din printer deler et elektrisk kredsløb med rumbelysningen og du bemærker at lyset flimrer.

Vælg en høj værdi, hvis din printer er i konstant brug. Under de fleste forhold vil dette holde printeren parat til betjening med et mindstemål af opvarmningstid. Vælg en værdi mellem 5 og 60 minutter for strømbesparelsesindstilling, hvis du ønsker en balance mellem energi og forbrug og et kortere opvarmningstidsrum.

Printeren vender automatisk igen tilbage standbyindstillingen fra strømspareindstillingen, når den modtager data fra computeren eller den fjerne faxmaskine.

Du kan også ændre printerens status til standbyindstillingen ved at trykke på en hvilken som helst knap på betjeningspanelet.

Autonulstil

Formål:

Til automatisk at nulstille indstillingerne for KOPIER, SCAN eller FAX til standardindstillingerne og vende tilbage til standbyindstillingen, når du ikke har specificeret nogen indstillinger inden for det specificerede tidsrum.

Værdier:

45sek.*
1min
2min
3min
4min

Alarmtone

Formål:

Til at konfigurere indstillingerne for toner der udsendes af printerens under drift, eller når der vises en advarselsmeddelelse.

Værdier:

Panelvalgstone	Lav	Udsender en tone, når indtastningen på betjeningspalet er korrekt.
	Medium	
	Høj	
	Fra*	
Panelalarmtone	Lav	Udsender en tone, når indtastningen på betjeningspalet er forkert.
	Medium	
	Høj	
	Fra*	
Maskineklartone	Lav	Udsender en tone, når printerens er klar til at udføre et job.
	Medium*	
	Høj	
	Fra	
Kopijobtone	Lav	Udsender en tone, når et kopijob er fuldført.
	Medium*	
	Høj	
	Fra	
Ikke-kopijobtone	Lav	Udsender en tone, når et andet job end et kopijob er fuldført.
	Medium*	
	Høj	
	Fra	
Fejltone	Lav	Udsender en tone, når et job afsluttes på unormal vis.
	Medium*	
	Høj	
	Fra	
Alarmtone	Lav	Udsender en tone, når der opstår et problem.
	Medium*	
	Høj	
	Fra	
Ikke mere papir	Lav	Udsender en tone, når printerens løber tør for papir.
	Medium*	
	Høj	
	Fra	
Lav toner	Lav	Udsender en tone, når niveauet af toneren eller anden forbrugsdel er lavt.
	Medium*	
	Høj	

	Fra	Udsender ingen tone, når niveauet af toneren eller anden forbrugsdel er lavt.
Autoannul. alarm	Lav	Udsender en tone 5 sekunder inden, printeren udfører automatisk annullering.
	Medium	
	Høj	
	Fra*	Udsender ingen tone 5 sekunder inden, printeren udfører automatisk annullering.
Basistone	Lav	Udsender en tone når en betjeningspaneldisplayet vender tilbage til standardindstillingen ved at scrolle sløjfemenuen.
	Medium	
	Høj	
	Fra*	Udsender ingen tone, når en betjeningspaneldisplayet vender tilbage til standardindstillingen ved at scrolle sløjfemenuen.
Alle toner	Lav	Indstiller lydstyrken for alle alarmtonerne på én gang.
	Medium*	
	Høj	
	Fra	Deaktiverer alle alarmtonerne.

Time-out

Formål:

Til at specificere (i sekunder) den tid, som printeren skal vente på ankomst af data fra computeren. Udskriftsjobbet annulleres, hvis time-out-tidsrummet overskrides.

Værdier:

30 sek.*	Specificerer hvor længe printeren skal vente på ankomst af data fra computeren.
5-300 sek.	
Fra	Deaktiverer job-timeout.

Tidsindstillinger

Formål:

Til at specificere dato- og tidsformaterne.

Værdier:

Indstil dato	Indstiller datoen afhængigt af Datoformat indstillingerne.	
Indstil tid	Indstiller tiden.	
Datoformat	Indstiller datoformatet.	
Tidsformat	24t*	Indstiller tiden til 24t-formatet.
	12t	Indstiller tiden til 12t-formatet.
Tidszone	Indstiller tidszonen.	

mm/tom.

Formål:

Til at specificere standardmåleenheden, vist efter den numeriske værdi på betjeningspanelet.

Værdier:

mm	Vælger millimeter som standardmåleenhed.
tom.	Vælger tommer som standardmåleenhed.

 **BEMÆRK:** Standard for mm/tom. afviger afhængigt af andre indstillinger, som fx Land og Dokumentstørrelse.

 **BEMÆRK:** Start din printer igen, når du ændrer indstillingen for RAM disk menuen.

Auto log udskrift

Formål:

Til automatisk at udskrive en jobhistorie-rapport efter hvert 20. job.

Værdier:

Fra*	Udskriver ikke automatisk en jobhistorie-rapport.
Til	Udskriver automatisk en jobhistorie-rapport.

Udskriftslogger kan også udskrives ved brug af **Admin. rapporter** menuen.

 **BEMÆRK:** Start din printer igen, når du ændrer indstillingen for **RAM disk** menuen.

Udskr. ID

Formål:

Til at specificere en lokalitet, hvor bruger-ID'en udskrives.

Værdier:

Fra*	Udskriver ikke bruger-ID'en.
Øv. venstre	Udskriver bruger-ID'en øverst til venstre på siden.
Øv. højre	Udskriver bruger-ID'en øverst til højre på siden.
Nederst venstre	Udskriver bruger-ID'en nederst til venstre på siden.
Nederst højre	Udskriver bruger-ID'en nederst til højre på siden.

 **BEMÆRK:** Når der udskrives på papir af DL-størrelse, vil en del af bruger-ID'en muligvis ikke blive udskrevet korrekt.

Udskr. tekst

Formål:

Til at specificere om printeren skal udskrive PDL-data, som ikke understøttes af printeren, som tekst, når printeren modtager den. Tekstdata udskrives på A4 eller brev-størrelse papir.

Værdier:

Til*	Udskriver den modtagne data som tekstdata.
Fra	Udskriver ikke den modtagne data.

RAM disk

Formål:

Til at allokere hukommelse til RAM disk filsystemet for Sikkerhedstryk og Prøvetryk egenskaberne. Ændringen effektueres, efter printeren er slukket og tændt igen.

Værdier:

100MB*	Allokerer 100MB hukommelse til RAM disk filsystemet.
150MB	Allokerer 150 MB hukommelse til RAM disk filsystemet.
Deaktiver	Lad være med at allokere hukommelse til RAM disk filsystemet. Sikkerhedstryk og Prøvetryk jobs aborterer og bliver optaget på job-loggen.
50MB	Allokerer 50 MB hukommelse til RAM disk filsystemet.

 **BEMÆRK:** **RAM disk** menuen vises kun, når der er installeret 256 MB hukommelse på printeren.

 **BEMÆRK:** Start din printer igen, når du ændrer indstillingen for **RAM disk** menuen.

Erstatningsbakke

Formål:

Til at specificere om der skal anvendes papir af en anden størrelse eller ej, når det papir, som er lagt i den specificerede bakke, ikke modsvarer papirstørrelsesindstillingerne for det aktuelle job.

Værdier:

Fra	Ingen bakkestørrelseserstatning accepteret.
Større str.	Erstatter papir af den næste største størrelse. Hvis der ikke er nogen større papirstørrelse, anvender printeren papir af den nærmeste størrelse.
Nærmeste str.*	Anvender papir af den nærmeste størrelse.

Vedligehold.

Anvend Vedligehold. menuen til at initialisere NV (ikke-flygtig) hukommelsen, konfigurere indstillingerne af planopapirets kvalitetsjusteringer og konfigurere sikkerhedsindstillingerne.

 **BEMÆRK:** Værdier, som er mærket med en asterisk (*) er fabriksstandard-menuindstillinger.

Papirdensitet

Formål:

Til at specificere indstillingerne af papirdensiteten.

Værdier:

Plano	Mager*
	Normal
Etikette	Normal*
	Mager

Indstil BTR

 **OBS:** Udskriftskvaliteten varierer afhængig af de indstillingsværdier, du vælger for denne post.

Formål:

Til at specificere spændingsindstillingerne for overføringsvalsen for hver papirtype.

Værdier:

Plano	0*
	-6 - +6
Plano tyk	0*
	-6 - +6
Omslag	0*
	-6 - +6
Omslag tykke	0*
	-6 - +6
Etikette	0*
	-6 - +6
Bestrøg.	0*
	-6 - +6
Bestrøg. tyk	0*
	-6 - +6
Konvolut	0*
	-6 - +6

Indstil Fuser

 **OBS:** Udskriftskvaliteten varierer afhængig af de indstillingsværdier, du vælger for denne post.

Formål:

Til at justere fusertemperaturindstillingen for hver papirtype.

Værdier:

Plano	0*
	-2 - +2
Plano tyk	0*
	-2 - +2
Omslag	0*
	-2 - +2

Omslag tykke	0*
	-2 - +2
Etikette	0*
	-2 - +2
Bestrøg.	0*
	-2 - +2
Bestrøg. tyk	0*
	-2 - +2
Konvolut	0*
	-2 - +2

Autoreg. indstil

Formål:

Til at specificere om der automatisk skal udføres farveregistreringsindstilling.

Værdier:

Til*	Udfører automatisk farveregistreringsindstilling.
Fra	Udfører ikke automatisk farveregistreringsindstilling.

Farvereg.indstil

Formål:

Til manuelt at udføre farveregistreringsindstilling.

Manuelle farveregistreringsindstillinger er nødvendige, når printeren lige er installeret, eller når printeren er blevet flyttet.

 **BEMÆRK:** Farvereg.indstil egenskaben kan konfigureres, når Autoreg. indstil er sat til Fra.

Værdier:

Auto korriger.	Udfører automatisk farveregistreringskorrektion.				
Farvereg.tabel	Udskriver en farveregistreringstabel. Farveregistreringstabellen udskriver et gittermønster af gule, magenta og cyan-linjer. På tabellen skal du finde de værdier på højre side, der er ved siden af de mest lige linjer for hver af de tre farver. Hvis værdien for den mest lige linje er 0, behøves der ikke farveregistreringsindstilling. Hvis værdien for den mest lige linje er en anden værdi end 0, skal du specificere justeringsværdierne under Lateral justering og Procesjustering.				
Indtast justering	Lateral justering	G	-9 - +9	Specificerer individuelt laterale (lodret på papirtilførselsretning) farveindstillingsværdier for Gul, Magenta og Cyan.	
		M			
		C			
	Procesjustering	G	-9 - +9		Specificerer individuelt proces- (papirtilførselsretning) farveindstillingsværdier for Gul, Magenta og Cyan.
		M			
		C			

 **BEMÆRK:** Sørg for, at du fjerner papiret fra enkeltarklæggeren, inden du udfører Auto korriger..

Rengør fremkalder

Formål:

Til at omrøre toneren i en ny tonerpatron.

Opfrisk toner

Formål:

Til at rense toneren i hver tonerpatron.

Opfrisk tromle

Formål:

Til at rense overfladen på PHD-enheden.

Initialiser NVM

Formål:

Til at initialisere ikke-flygtig (NV) hukommelse. Efter denne funktion er effektueret, og genstart af printerens er udført, nulstilles alle menu-parametrene igen til deres standardværdier.

Værdier:

Bruger (Fax)	Initialiserer indskrivninger af faxnumre i Adressebogen.
Bruger (Scan)	Initialiserer indskrivninger af e-mail og serveradresser i Adressebogen.
Systemsektion	Initialiserer systemparametrene.

Init udskr.måler

Formål:

Til at initialisere printerens udskriftsmål. Når udskriftsmåleren initialiseres, nulstilles måleren til nul.

Ikke-Dell toner

Formål:

Til at specificere om der skal anvendes en anden producents tonerpatron eller ej.

-  **OBS:** Brug af en ikke-Dell tonerpatron kan resultere i, at visse af printerens funktioner ikke er til rådighed, en reduktion i udskriftskvaliteten og en forringelse i printerens driftssikkerhed. Det anbefales, at du anvender en ny Dell tonerpatron til din printer. Dell-garantien dækker ikke problemer, der er forårsaget pga. brug af tilbehør, dele eller komponenter, der ikke leveres af Dell.

Værdier:

Fra*	Bruger ikke en anden producents tonerpatron.
Til	Bruger en anden producents tonerpatron.

Indstil højde

Formål:

Til at specificere højden på det sted, hvor printerens er installeret.

Udladningsfænomenet for opladning af fotolederen afviger med barometertrykket. Justeringer udføres ved at specificere højden på den lokation, hvor printerens anvendes.

-  **OBS:** En ukorrekt højdeindstilling resulterer i dårlig udskriftskvalitet, ukorrekt indikering af tilbageværende toner etc.

Værdier:

Om*	Specificerer højden på printerens installationslokalitet.
1000m	
2000m	
3000m	

Sikkerhedsindst.

Anvend Sikkerhedsindst. menuen til at indstille et kodeord for at begrænse adgangen til menuerne. Dette forhindrer, at poster ændres ved et uheld.

-  **BEMÆRK:** Værdier, som er mærket med en asterisk (*) er fabriksstandard-menuindstillinger.

Se også:

["Indstilling af Panellås"](#)

Panellås

Formål:

Til at specificere om Admin. menu skal låses med et kodeord eller ej, og om kodeordet skal ændres.

Værdier:

Panellåsstil.	Deaktiver*	Låser ikke Admin. menu med et kodeord.
	Aktiver	Låser Admin. menu med et kodeord.
Ændr kodeord	0000*	Indstiller eller ændrer det kodeord, der kræves for adgang til Admin. menu.
	0000-9999	

Funktion aktiv.

 **BEMÆRK:** Inden du aktiverer Funktion aktiv., skal du sørge for at Panellås er aktiveret.

Formål:

Til at specificere om hver enkelt af printerservicerne skal skal aktiveres eller deaktiveres, eller til at kræve et kodeord for brug af servicerne.

Værdier:

Kopier	Til	Aktiverer kopieringsservicen.
	Til (Kodeord)	Aktiverer kopieringsservicen, men kræver et kodeord for brug af servicen.
	Fra	Deaktiverer kopieringsservicen.
Scan	Til	Aktiverer scanningservicen.
	Til (Kodeord)	Aktiverer scanningservicen, men kræver et kodeord for brug af servicen.
	Fra	Deaktiverer scanningservicen.
Fax	Til	Aktiverer faxservicen.
	Til (Kodeord)	Aktiverer faxservicen, men kræver et kodeord for at sende faxer (kræver ikke noget kodeord for at modtage indgående faxer).
	Fra	Deaktiverer faxservicen (printerens hverken sender eller modtager faxer).

Sikker modtag.

 **BEMÆRK:** Inden du aktiverer Sikker modtag., skal du sørge for at Panellåsstil. er aktiveret.

Formål:

Til at specificere om der behøves et kodeord for at modtage faxer, og om kodeordet skal indstilles eller ændres.

Værdier:

Sik. modt. indst.	Deaktiver*	Der behøves ikke noget kodeord for at modtage faxer.
	Aktiver	Der behøves et kodeord for at modtage faxer.
Ændr kodeord	0000*	Indstiller eller ændrer det kodeord, der behøves for at modtage faxer.
	0000-9999	

Admin. rapporter

Anvend Admin. rapporter menuen til at udskrive forskellige typer Admin. menu rapporter og lister.

Hurtigopkald**Formål:**

Til at udskrive hurtigopkaldsrapporten.

Adressebog**Formål:**

Til at udskrive Adressebog rapporten.

Serveradresse

Formål:

Til at udskrive serveradresse-rapporten.

Faxaktivitet

Formål:

Til at udskrive faxaktivitet-rapporten.

Fax venter

Formål:

Til at udskrive afventende faxer-rapport.

Udskr.måler

 **BEMÆRK:** Afhængig af indstillingerne af Dell Printer Configuration Web Tool, vises Dell ColorTrack i stedet for Udskr.måler.

Formål:

Til at udskrive rapporter om det totale antal sider, der er udskrevet. Når der udskrives med brug af betjeningspanelet eller Dell Printer Configuration Web Tool, kaldes rapporten for **Udskriftstørrelsesrapport**.

Dell ColorTrack

Formål:

Til at specificere hvilke brugere der skal have adgang til udskrivning og begrænse udskriftsvolumen pr. bruger.

 **BEMÆRK:** Afhængig af indstillingerne af Dell Printer Configuration Web Tool, vises Udskr.måler i stedet for Dell ColorTrack.

Panelsprog

Formål:

Til at bestemme sproget for teksten på betjeningspanelskærmen.

Værdier:

English*
Français
Italiano
Deutsch
Español
Nederlands
Dansk
Norsk
Svenska

Indstilling af Panellås

Denne egenskab forhindrer uautoriserede personer i at ændre de indstillinger, som er foretaget administratoren. Til almindelig udskrivning kan man vælge poster fra menuen, og printerindstillingerne forbliver uændrede. Til almindelig udskrivning kan posterne konfigureres med brug af printerdriveren.

1. Tryk på ▼ indtil >OPSÆT. er kommet frem, og tryk derefter på ✓.
2. Tryk på ▼ indtil >Admin. menu vises og tryk derefter på ✓.

3. Tryk på  indtil >Sikkerhedsindst. vises, og tryk derefter på .
4. Panellås vises. Tryk på .
5. Panellåsindstil. vises. Tryk på .
6. Tryk på  indtil Aktiver er kommet frem, og tryk derefter på .
7. Tryk på  for at gå tilbage til den forrige menu.
8. Tryk på  indtil >Endr kodeord er kommet frem, og tryk derefter på .
9. Indtast kodeordet igen for at bekræfte det indtastede kodeord, og tryk derefter på .

Kodeordet er ændret.

 **BEMÆRK:** Sluk for printeren, hvis du har glemt kodeordet. Hold derefter **Menu** nede og **tænd** samtidigt for printeren. Fortsæt med at holde **Menu** nede, indtil topmenuen vises på displayet. Dette vil genoprette fabriksstandardpanelkodeordet. Bemærk, at kodeordet for Panellås, Funktion aktiv. og Sikker modtag. er deaktiveret. Bemærk endvidere, at indstillingerne for Adressebog og FAX er nulstillet.

 **BEMÆRK:** Hvis Panellås er sat til Aktiver, er fabriksstandardkodeordet for panel 0000. Se "[Funktion aktiv.](#)" angående yderligere oplysninger.

Deaktivering af panellås

 **BEMÆRK:** Inden du deaktiverer Panellås, skal du sørge for at Funktion aktiv. og Sikker modtag. er deaktiverede.

1. Tryk på  indtil >OPSÆT. vises og tryk derefter på .
2. Tryk på  indtil >Admin. menu vises, og tryk derefter på .
3. Tryk på  indtil >Sikkerhedsindst. vises, og tryk derefter på .
4. Panellås vises. Tryk på .
5. Panellåsindstil. vises. Tryk på .
6. Tryk på  indtil Deaktiver er kommet frem, og tryk derefter på .

[Tilbage til Indholdsfortegnelse Side](#)

[Tilbage til Indholdsfortegnelse Side](#)

Forklaring af din printersoftware

● [Printerindstillinger-hjælpeprogram](#)

Anvend den *Drivere og hjælpeprogrammer* CD, som fulgte med din printer, til at installere en kombination af software-programmer, afhængigt af dit operativsystem.

Printerstatusvindue

Printerstatus vinduet gør dig opmærksom, når der er en fejl, eller der opstår en advarsel, som fx når der opstår et papirstop, eller toneren er ved at være opbrugt.

Som standard starter **Printerstatus** vinduet kun, når der opstår en fejl. Når der opstår en fejl, vises fejlmeddelelsen på **Printerstatus** vinduet. Du kan indstille **Printerstatus** vinduet til altid at starte, når du udskriver i **Udskrivningsstatusvinduesegenskaber**.

Du kan også kontrollere tonerniveauet, mængden af papir der er tilbage eller konfigurationen af alternativer for den lokale printer.

Status Monitor Konsol

Brug **Status Monitor Konsol** til at styre flere eksempler på **Statusvindue** for en bestemt printer.

Vælg en printer fra listevisningen (eller **Printervalg**) ved at klikke på dens navn for at åbne et **Statusvindue** for en bestemt printer.

Dell Supplies Management System™

Du kan åbne **Dell Supplies Management System** dialogboksen fra **Alle programmer** menuen eller skrivebordsikonet.

Du kan bestille tilbehør pr. telefon eller fra webbet.

1. Klik på **start** → **Alle programmer** → **Dell Printere** → **Supplerende farvelasersoftware** → **Dell Supplies Management System**.

Dell Supplies Management System vinduet kommer frem.

2. Vælg din printer fra **Vælg printermodel** listen.
3. Hvis du bestiller over nettet:
 - a. Hvis du ikke kan få information fra printeren automatisk via tovejs kommunikation, vises der et vindue, der beder dig om at skrive servicetagnummeret. Skriv dit Dell™ printer-servicetagnummer i det dertil beregnede felt.

Dit servicetagnummer er placeret på indersiden af din printers sidedør.
 - b. Vælg en URL fra **Vælg genbestillings-URL** listen.
 - c. Klik på **Besøg Dell-websted for bestilling af printertilbehør**.
4. Hvis du bestiller pr. telefon, skal du ringe til det nummer, som vises under **Bestil pr. telefon** overskriften.

Værktøj til at lave brugeropsætningsdisk

Værktøj til at lave brugeropsætningsdisk programmet, som findes i **LavDisk** mappen i **Hjælpeprogrammer** mappen på *Drivere og hjælpeprogrammer* CD'en og printerdriverne, som findes på *Drivere og hjælpeprogrammer* CD'en, anvendes til at lave driverinstallationspakker, som indeholder bruger-driverindstillinger. En driverinstallationspakke kan indeholde en gruppe lagrede printerdriver-indstillinger og anden data for ting som f.eks.:

1. Udskrivningsretning og Flere-op (dokumentindstillinger)
1. Vandmærker
1. Font-referencer

Hvis du vil installere printerdriveren med de samme indstillinger for flere computere, som kører det samme operativsystem, skal du lave en opsætningsdisk på en floppydisk eller på en server på netværket. Brug af den opsætningsdisk, du har lavet, reducerer den arbejdsomængde, som kræves, når du installerer printerdriveren.

1. Installer Dell™ 2135cn Color Laser Multifunction Printer-printerdriveren på den computer som opsætningsdisken laves på.
1. Opsætningsdisken kan kun anvendes på det operativsystem, som disken blev lavet på, eller på computere, som kører det samme operativsystem. Lav en separat opsætningsdisk for andre typer operativsystemer.

Opdatering af software

Firmware- og/eller driveropdateringer kan nedhentes fra Dell supportwebstedet på support.dell.com.

Printerindstillinger-hjælpeprogram

Med brug af **Hurtigstart hjælpeprogram** vinduet kan du åbne Statusvindue, **Værktøjskasse**, Opdaterer, Fejlfinding, Adressebogseditor, ScanKnap-kontrol og Dell ScanCenter.

For at kunne bruge **Hurtigstart hjælpeprogram** skal du vælge at installere **Hurtigstart hjælpeprogram** når du installerer Dell softwaren.

Se "[Klargøring til delt udskrivning](#)" angående oplysninger omkring installation af softwaren.

For at åbne **Hurtigstart hjælpeprogram** vinduet:

1. Klik på start→ Alle programmer→ Dell Printere→ Supplerende farvelasersoftware→ **Hurtigstart hjælpeprogram**.

Hurtigstart hjælpeprogram dialogboksen åbner.

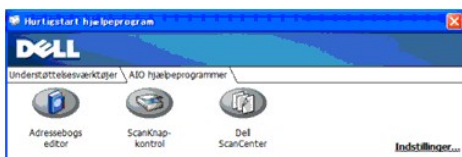
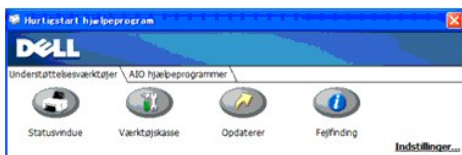

2. **Hurtigstart hjælpeprogram** vinduet forsyner dig med syv knapper; Statusvindue, **Værktøjskasse**, Opdaterer, Fejlfinding, Adressebogseditor, ScanKnap-kontrol og Dell ScanCenter.

For at afslutte skal du trykke på X-knappen øverst til højre i vinduet.

For at få detaljer skal du klikke på **Hjælp** knappen for hvert program.

Statusvindue

Statusvindue knappen åbner **Printerstatus** vinduet. Se "[Printerstatusvindue](#)".

Værktøjskasse

Værktøjskasse knappen åbner Værktøjskassen. Se "[Forklaring af Værktøjskassens menuer](#)".

Opdaterer

Opdaterer knappen opdaterer Dell softwaren og printerfirmwaren.

Fejlfinding

Fejlfinding knappen åbner Fejlfindingsoversigten, der giver dig mulighed for selv at løse problemer.

Adressebogseditor

Klik på **Adressebogseditor** knappen for at tilvirke og redigere indskrivninger i **Adressebog**.

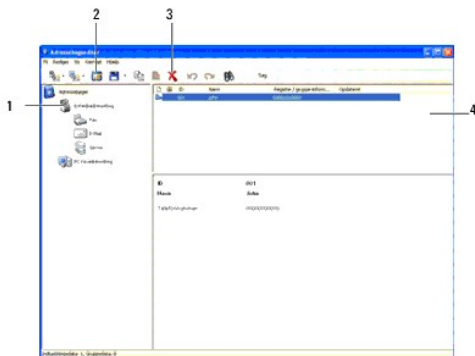

1. Udlæs **Adressebog** indskrivninger fra printeren til Adressebogseditoren.
2. Gør dig mulighed for at redigere udvalgte indskrivninger i **Adressebog** i rediger-dialogboksen.
3. Sletter en udvalgt indskrivning i **Adressebog**.
4. Viser indskrivninger i **Adressebog**.

BEMÆRK: Du skal installere scannerdriveren inden, du læser eller redigerer indskrivningerne i **Adressebog**.

ScanKnap-kontrol

ScanKnap-kontrol knappen åbner **ScanKnap-kontrollen**, der giver dig mulighed for at specificere hvordan **ScanKnap-kontrollen** reagerer på de scanningshandlinger, som enheden frembringer.

scan_til_program gemmer som standard billedfiler i **Dokumenter** mappen, og du kan derefter åbne dem med det tilknyttede program. Brug **ScanKnap-kontrol** til at ændre outputdestination for disse billedfiler, og til at vælge om billedfilerne skal åbnes med det tilknyttede program.



Dell ScanCenter

Dell ScanCenter knappen åbner **Dell ScanCenteret**.

Dell ScanCenter er et **PaperPort**-program, som du kan anvende til at scanne med og sende indscanningerne direkte til **PaperPort** eller andre programmer på din computer, uden at køre **PaperPort**-programmet først. Se **PaperPort's Hjælp**-menu for yderligere oplysninger om anvendelsen af **Dell ScanCenter**.



[Tilbage til indholdsfortegnelse Side](#)

[Tilbage til Indholdsfortegnelse Side](#)

Udskrivning

- [Tips for en succesfuld udskrivning](#)
- [Hvordan et job sendes til udskrivning](#)
- [Annullering af et job](#)
- [Udskrivning af en rapport-side](#)
- [Anvendelse af udskrivnings- og gemfunktionen](#)

Dette kapitel dækker tips til udskrivning, hvordan du udskriver bestemt information fra din printer, og hvordan et job annulleres.

Tips for en succesfuld udskrivning

Tips for Lagring af udskrivningsmedia

Gem dine udskriftsmedier på korrekt vis. For mere information, se "[Lagring af udskrivningsmedia](#)".

Forebyggelse af papirstop

 **BEMÆRK:** Det anbefales, at du afprøver en begrænset prøve på en udskrivningsmedia, som du påtænker at anvende med printeren, inden du køber store mængder.

Ved at vælge den rigtige udskrivningsmedia og lægge den i på korrekt vis, kan du undgå papirstop. Se de følgende instruktioner for ilægning af udskrivningsmedia:

1. "[Ilægning af udskrivningsmedia i bakke 1](#)"
1. "[Ilægning i enkeltarkilæggeren](#)"
1. "[Forebyggelse af papirstop](#)"

Hvis du oplever et papirstop, se "[Afhjælpning af papirstop](#)".

Hvordan et job sendes til udskrivning

For at få understøttelse af alle printeregenskaberne, skal du anvende printerdriveren. Når du vælger **Udskriv** fra et softwareprogram, åbnes et vindue, som repræsenterer printerdriveren. Vælg de rigtige indstillinger for det bestemte job, som du sender til udskrivning. Udskriftsindstillinger, som er valgt fra driveren, tilsidesætter de standard menuindstillinger, som er valgt fra betjeningspanelet eller Værktøjskassen.

Det kan være nødvendigt at klikke på **Indstillinger** fra den indledende **Udskriv** boks for at se alle de disponible systemindstillinger, som du kan ændre. Hvis du ikke er bekendt med en egenskab i printerdrivervinduet, kan du åbne online-Hjælp for yderligere information.

Sådan udskrives et job fra et typisk Windows® program:

1. Åbn den fil, du vil udskrive.
 2. Fra **Filer** menuen, vælg **Udskriv**.
 3. Verificer, at den rigtige printer er valgt i dialogboksen. Modificer systemindstillingerne som ønsket (f.eks. de sider, du vil udskrive, eller antallet af eksemplarer).
 4. Klik på **Indstillinger** for at indstille de systemindstillinger, som ikke er til rådighed fra den første skærm, og klik derefter på **OK**.
 5. Klik på **OK** eller **Udskriv** for at sende jobbet til den valgte printer.
-

Annullering af et job

Et job kan annulleres på flere forskellige måder.

Annullering fra betjeningspanelet

Sådan annulleres et udskrivningsjob, som allerede er påbegyndt:

1. Tryk på **X**.
2. Tryk på **▼** eller **▲** fra Jobliste indtil der vises >Udskriv, og tryk derefter på **✓**.

Udskrivning annulleres kun for det aktuelle job. Alle de følgende jobs fortsætter med at blive udskrevet.

Annullering af et job fra en computer, som kører Windows

Annullering af et job fra proceslinjen

Når du sender et job til udskrivning, vises der et lille printer-ikon i det nederste højre hjørne af proceslinjen.

1. Dobbeltklik på printer-ikonet.
En liste med udskrivningsjobs vises i printervinduet.
2. Vælg det job, du vil annullere.
3. Tryk på **Slet** på tastaturet.

Annullering af et job fra skrivebordet

1. Klik på **start**→**Printere og faxenheder**
For Windows 2000: Klik på **Start**→**Indstillinger**→**Printere**.
For Windows Server® 2003: Klik på **Start**→**Printers and Faxes**.
For Windows Vista®: Klik på **Start**→**Kontrolpanel**→**Hardware og lyd**→**Printere**.
For Windows Server 2008: Klik på **Start**→**Kontrolpanel**→**Printere**.
Der vises en liste med disponible printere.
2. Dobbeltklik på den printer som du valgte, da du sendte jobbet til udskrivning.
En liste med udskrivningsjobs vises i printervinduet.
3. Vælg det job, du vil annullere.
4. Tryk på **Slet** på tastaturet.

Udskrivning af en rapport-side

Ved at anvende **Rapporter** menuen kan du udskrive forskellige indstillinger for din printer, inklusive systemindstillinger, panelindstilling og fontliste. I det følgende afsnit beskrives to eksempler på udskrivning fra **Rapporter** menuen.

Udskrivning af en systemindstillinger-side

Udskriv en systemindstillinger-side for at verificere detaljerede systemindstillinger. En udskrevet systemindstillinger-side gør det også muligt at verificere, om ekstraudstyr er blevet installeret korrekt eller ej.

Se "[Forklaring af menuerne](#)" eller "[Forklaring af Værktøjskassens menuer](#)" for at identificere display- og betjeningspanel-knapperne, hvis du har brug for hjælp.

Fra printerens betjeningspanel

1. Tryk på **▼** indtil >OPSÆT. vises og tryk derefter på **✓**.
2. Tryk på **▼** indtil >Rapporter vises og tryk derefter på **✓**.

3. Systemindstil. vises. Tryk på ✓ .

Systemindstillinger-siden udskrives.

Fra din computer

1. Klik på start→ Alle programmer→ Dell Printere→ Supplerende farvelasersoftware→ **Hurtigstart hjælpeprogram**.

Hurtigstart hjælpeprogram dialogboksen åbner.

2. Klik på **Værktøjskasse** knappen.

Værktøjskasse dialogboksen åbner.

3. Vælg printeren fra **Printernavn**.

Værktøjskasse åbner.

4. Klik på **Rapport om printerindstillinger** fanen.

5. Vælg **Rapporter** fra listen til venstre på siden.

Rapporter siden vises.

6. Klik på **Systemindstillinger** knappen.

Systemindstillinger-siden udskrives.

Meddelelsen Systemindstil. -Tryk X f. spring- Udskriver vises, mens siden udskrives. Printerens går tilbage til standbyindstilling, efter at systemindstillinger-siden er blevet udskrevet.

Hvis en anden meddelelse kommer frem, når du udskriver denne side, se Online hjælp for mere information.

Udskrivning af en liste med eksempler på fonte

Sådan udskrives eksempler på alle de fonte, som er til rådighed for din printer:

Fra printerens betjeningspanel

1. Tryk på ▼ indtil >OPSÆT. vises og tryk derefter på ✓ .

2. Tryk på ▼ indtil >Rapporter vises og tryk derefter på ✓ .

3. Tryk på ▶ indtil en Liste o. PCL-Font vises.

4. Tryk på ✓ .

Listen over PCL-fonte udskrives.

Fra din computer

1. Klik på start→ Alle programmer→ Dell Printere→ Supplerende farvelasersoftware→ **Hurtigstart hjælpeprogram**.

Hurtigstart hjælpeprogram dialogboksen åbner.

2. Klik på **Værktøjskasse** knappen.

Værktøjskasse dialogboksen åbner.

3. Vælg printeren fra **Printernavn**.

Værktøjskasse åbner.

4. Klik på **Rapport om printerindstillinger** fanen.

5. Vælg **Rapporter** fra listen til venstre på siden.

Rapporter siden vises.

6. Klik på **Liste over PCL-fonte** knappen.

Listen over PCL-fonte udskrives.

Meddelelsen **Liste o. PCL-font -Tryk X f. spring-** Udskriver vises og forbliver på betjeningspanelet, indtil siden udskrives. Printerens går tilbage til standbyindstilling, efter at listen over eksempler på fonte er blevet udskrevet.

Anvendelse af udskrivnings- og gemfunktionen

Når du sender et job til printerens, kan du specificere, at du ønsker at printerens skal gemme jobbet i hukommelsen ved at bruge driverindstillingerne. Når du er klar til at udskrive jobbet, skal du gå til printerens og anvende betjeningspanelmenuerne til at identificere det specifikke job i hukommelsen, som du vil udskrive. Du kan anvende denne funktion til at udskrive et konfidentielt job (sikkerhedstryk), eller til at verificere et eksemplar, inden du udskriver flere eksemplarer (prøvetryk).

 **BEMÆRK:** Printerens gemmer jobbet, indtil du sletter det ved at anvende betjeningspanelet eller du slukker for printerens. Dataen i hukommelsen slettes, når der slukkes for printerens.

 **BEMÆRK:** Udskrivnings- og gemfunktionerne kræver mindst 384 MB disponibel printerhukommelse.

 **BEMÆRK:** Hvis antallet af dokumenter er for stort, eller udskrivningsjobbet størrelse er for stort for den hukommelse, der er til rådighed, opstår der en fejl.

 **BEMÆRK:** Hvis der ikke tildeles et dokumentnavn til dit udskrivningsjob i printerdriveren, identificeres jobnavnet vha. PC'ens tid og dato for indlevering for at skelne det fra andre jobs, som er gemt under dit navn.

Udskrivning og sletning af gemte jobs

Når jobs først er gemt i printerhukommelsen, kan du anvende betjeningspanelet til at specificere, hvad du vil gøre med et eller flere af jobbene. Du kan vælge enten **Sikkerhedstryk** eller **Prøvetryk** fra "**Lagret udskrift**". Derefter vælger du dit brugernavn fra listen. Hvis du vælger **Sikkerhedstryk**, skal du skrive det kodeord, du specificerede i driveren, da du sendte jobbet. Se "**Sikkerhedstryk**" angående yderligere oplysninger.







Fra enten **Sikkerhedstryk** eller **Prøvetryk** menuposterne, har du tre muligheder:

- 1 Udskriv og gem
- 1 Slet ef. udskr.
- 1 Slet

 **BEMÆRK:** For at sende et job til udskrivning som **Sikkerhedstryk** eller **Prøvetryk**, skal du vælge **Sikkerhedstryk** eller **Prøvetryk** i **Jobtype** på **Papir/Output** fanen i **Printing Preferences** dialogboksen.

Udskrivning af gemte og prøvetryk-jobs

Fra printerens betjeningspanel

1. Tryk på  indtil **>OPSÆT.** vises og tryk derefter på .
2. Tryk på  indtil **>Rapporter** vises og tryk derefter på .
3. Tryk på  indtil **Lagrede doku.** vises og tryk derefter på .

Lagrede dokumenters siden udskrives.

Fra din computer

1. Klik på **start**→ **Alle programmer**→ **Dell Printere**→ **Supplerende farvelasersoftware**→ **Hurtigstart hjælpeprogram**.

Hurtigstart hjælpeprogram dialogboksen åbner.

2. Klik på **Værktøjskasse** knappen.

Værktøjskasse dialogboksen åbner.

3. Vælg printeren fra **Printernavn**.

Værktøjskasse åbner.

4. Klik på **Rapport om printerindstillinger** fanen.

5. Vælg **Rapporter** fra listen til venstre på siden.

Rapporter siden vises.

6. Klik på **Lagrede dokumenter** knappen.

Lagrede dokumenters siden udskrives.

Lagret udskrift

Hvis du sender et Lagret udskrift-job, udskriver printeren ikke jobbet med det samme, men gemmer det i hukommelsen så du kan udskrive det senere. Se ["Udskrivning og sletning af gemte jobs"](#) angående yderligere oplysninger.

 **BEMÆRK:** Printeren gemmer jobbet, indtil du sletter det ved at anvende betjeningspanelet eller du slukker for printeren.

 **BEMÆRK:** Når du vælger **Slet af udskr.**, slettes det gemte job automatisk, efter det er udskrevet.

Prøvetryk

Hvis du sender et Prøvetryk-job, udskriver printeren et eksemplar og gemmer de tilbageværende eksemplarer, som du bestilte fra printerdriveren i printerhukommelsen. Anvend Prøvetryk funktionen til at kontrollere det første eksemplar for at konstatere, om det er tilfredsstillende, inden du udskriver de tilbageværende eksemplarer.

Se ["Udskrivning og sletning af gemte jobs"](#) hvis du behøver hjælp til at udskrive de yderligere eksemplarer, som er gemt i hukommelsen.

 **BEMÆRK:** Printeren gemmer jobbet, indtil du sletter det ved at anvende betjeningspanelet eller du slukker for printeren.

 **BEMÆRK:** Når du vælger **Slet af udskr.**, slettes det gemte job automatisk, efter det er udskrevet.

Sikkerhedstryk

Når du sender et job til printeren, kan du specificere et kodeord fra driveren. Kodeordet skal indeholde mellem 1 og 12 cifre med brug af tallene 0-9. Jobbet gemmes derefter i printerhukommelsen, indtil du indtaster det samme numeriske kodeord fra betjeningspanelet og vælger at udskrive eller slette jobbet. Denne funktion kaldes **"Lagret udskrift"**. Dette sikrer, at jobbet ikke udskrives, før du er der til at hente det, og at andre, som anvender printeren, ikke kan udskrive det.

Når du vælger Sikkerhedstryk fra Lagret udskrift efter at have valgt dit brugernavn, vises den følgende meddelelse:

Brugernavn
-Indtast Sikkerhedstryk
Kodeord & ✓ -
-

Anvend knapperne på betjeningspanelet til at indtaste det numeriske kodeord, som er tilknyttet dit konfidentielle job. Når du indtaster kodeordet, vises det kodeord, du indtastede som * for at sikre konfidentialitet.

Hvis du indtaster et ugyldigt kodeord, vises meddelelsen **Forkert kodeord**. Vent tre sekunder eller tryk på ✓ eller X for at gå tilbage til skærmen til brugervalg.

Hvis du indtaster et gyldigt kodeord, har du adgang til alle de udskrivningsjob, som modsvarer det brugernavn og kodeord, du har indtastet. De udskrivningsjob, som modsvarer det kodeord, du har indtastet, vises på skærmen. Du kan derefter vælge at udskrive eller slette jobs. (Se ["Udskrivning og sletning af gemte jobs"](#) for yderligere oplysninger).

 **BEMÆRK:** Printeren gemmer jobbet, indtil du sletter det ved at anvende betjeningspanelet eller du slukker for printeren. Dataen i hukommelsen slettes, når der slukkes for printeren.

 **BEMÆRK:** Når du vælger **Slet af udskr.**, slettes det gemte job automatisk, efter det er udskrevet.

Kopiering







- [Ilægning af papir til kopiering](#)
- [Valg af papirbakke](#)
- [Klargøring af et dokument](#)
- [Kopiering fra dokumentglasset](#)
- [Kopiering fra ADI'en](#)
- [Indstilling af kopiindstillinger](#)
- [Ændring af standardindstillingerne](#)
- [Indstilling af strømsparetimer-indstillingen](#)

Ilægning af papir til kopiering

Instruktionerne for ilægning af udskrivningsmaterialer er de samme, uanset om du udskriver, faxer eller kopierer. For yderligere oplysninger, se "[Retningslinier for udskrivningsmedia](#)".

Valg af papirbakke

Efter du har ilagt udskrivningsmedia til kopiering, skal du vælge den papirbakke, som skal anvendes til kopijobbet.

1. Tryk på  indtil >KOPIER er kommet frem, og tryk derefter på .
2. Tryk på  indtil Vælg bakke vises.
3. Tryk på  eller  indtil den ønskede bakke vises, og tryk derefter på .

Du kan vælge enten Bakke1 eller SSF.

Klargøring af et dokument

Du kan anvende dokumentglasset eller Automatisk Dokumentilægger (ADI) til at ilægge et originaldokument til kopiering, scanning og sending af en fax. Du kan ilægge op til 35 ark af 75 g/m² (20 lb) dokumenter til et job ved at anvende ADI'en eller et ark ad gangen ved at anvende dokumentglasset.

 **BEMÆRK:** For at få den bedste scanningskvalitet, især for farve eller gråtoner billeder, skal du anvende dokumentglasset i stedet for ADI'en.

Når du anvender ADI'en:

- 1 Du skal ikke ilægge dokumenter, der er mindre end 140 gange 140 cm (5,5 gange 5,5 tom.) eller større end 216 gange 356 mm (8,5 gange 14 tom.).
- 1 Du skal ikke forsøge at fremføre følgende typer dokumenter:
 - 1 Karbonpapir eller karbonbelagt papir
 - 1 Bestrøget papir
 - 1 Gennemsigtigt papir eller tyndt papir
 - 1 Rynket eller foldet papir
 - 1 Krøllet eller sammenrullet papir
 - 1 Iturevet papir
- 1 Fjern alle hæfteklammer og papirklips inden du ilægger dokumenter.
- 1 Sørg for, at eventuel lim, blæk eller retteblæk på papiret er helt tørt, inden du ilægger dokumenter.
- 1 Ilæg ikke dokumenter der indeholder papir af forskellige størrelse eller vægt.
- 1 Ilæg ikke hæfter, pjecer, transparenter eller dokumenter der på andre måder ikke er almindelige.

Kopiering fra dokumentglasset

 **BEMÆRK:** Der behøves ikke nogen forbindelse til en computer for at kopiere.

 **BEMÆRK:** Fjern alle dokumenter fra ADI'en inden du kopierer fra dokumentglasset.

BEMÆRK: Urenheder på dokumentglasset kan eventuelt forårsage, at der kommer sorte pletter på udskrivningen. For at få det bedste resultat skal du rengøre dokumentglasset, inden du anvender det. For mere information, se "[Rengøring af scanneren](#)".

Sådan kopierer du fra dokumentglasset:

1. Løft op og åbn dokumentdækslet.



2. Placer dokumentet med siden vendende nedad mod dokumentglasset og ret det ind efter vejledningen øverst i venstre hjørne på glasset.

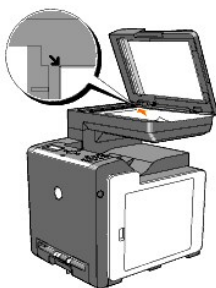

3. Luk dokumentdækslet til.

BEMÆRK: Lader du dækslet være åbent, mens du kopierer, kan det påvirke kopikvaliteten og forøge tonerforbruget.

BEMÆRK: Hvis du kopierer en side fra en bog eller et blad, skal du løfte dækslet op, indtil dets hængsler fanges af stopperen og derefter lukke dækslet til. Hvis bogen eller bladet er tykkere end 30 mm, skal du kopiere med dækslet åbent.

4. Brugerdefiner kopiindstillingerne, inklusive antallet af eksemplarer, kopistørrelse, kontrasten og billedkvaliteten. Se "[Indstilling af kopiindstillinger](#)".

For at annullere indstillingerne skal du anvende **X** knappen.

5. Tryk på .

BEMÆRK: Du kan til enhver tid annullere kopijobbet. Tryk på **X** for at stoppe scanning og tryk derefter på .

Kopiering fra ADI'en

OBS: Du skal ikke ilægge mere end 35 ark i ADI'en, eller tillade at der tilføres mere end 35 ark til ADI outputbakken. ADI outputbakken bør tømmes inden den overstiger 35 ark, ellers kan dine originaldokumenter tage skade.

BEMÆRK: Der behøves ikke nogen forbindelse til en computer for at kopiere.

1. Ilæg op til 35 ark opadvendende dokumenter på 75 g/m² (20 lb) i ADI'en med dokumenternes topkant gående ind først. Indstil dokumentstyrene til den rigtige dokumentstørrelse.

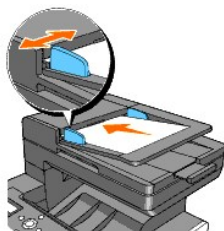

 **BEMÆRK:** Sørg for, at du anvender ADI papirstopperen, inden du kopierer et dokument i Legal-størrelse.

2. Se "[Indstilling af kopiindstillinger](#)" angående brugerdefinering af kopiindstillingerne, inklusive antallet af eksemplarer, kopistørrelsen, kontrasten og billedkvaliteten.

For at annullere indstillingerne skal du anvende **X**.

3. Tryk på .







Indstilling af kopiindstillinger

Indstil følgende indstillingsmuligheder for det indeværende kopijob, inden du trykker på  for at lave kopier.

 **BEMÆRK:** Kopiindstillingerne vender automatisk tilbage til deres standardværdier efter kopiering.







Antal eksemplarer

Du kan vælge antallet af eksemplarer fra 1 til 99.

1. Ilæg dokument(erne) vendende opad med den øverste kant ind først i ADI'en.
Eller
Placer et enkelt dokument med siden vendende nedad på dokumentglasset.
Se "[Ilægning af et originaldokument](#)" angående detaljer for ilægning af et dokument.
2. Tryk på  indtil **>KOPIER** er kommet frem, og tryk derefter på .
3. Tryk på  indtil **Antal eksemplarer** kommer frem.
4. Tryk på  for at vælge de ønskede indstillinger, og tryk derefter på .
5. Tryk på  for at starte kopieringen.

Farve

Du kan vælge farve eller sort-hvid kopiering.



1. Læg det dokument der skal kopieres på dokumentglasset og luk dækslet.
2. Tryk på  indtil **>KOPIER** er kommet frem, og tryk derefter på .
3. Tryk på  indtil **Farve** er kommet frem, og tryk derefter på .
4. Tryk på  for at vælge de ønskede indstillinger, og tryk derefter på .

Farve*	Udskriver i farveindstilling.
Sort & hvid	Udskriver i sort-hvid indstilling.

5. Tryk på  for at starte kopieringen.

Vælg bakke

Du kan vælge inputbakken.

1. Læg det dokument der skal kopieres på dokumentglasset og luk dækslet.
2. Tryk på  indtil **>KOPIER** er kommet frem, og tryk derefter på .

- Tryk på ▼ indtil Vælg bakke vises, og tryk derefter på ✓ .
- Tryk på ► for at vælge de ønskede indstillinger, og tryk derefter på ✓ .

Bakke1*	Papiret fremføres fra bakke 1.
SSF	Papiret fremføres fra enkeltarkilæggeren.

- Tryk på ► for at starte kopieringen.

SSF-papirstørrelse

Du kan vælge standard papirstørrelsen for enkeltarkilæggeren.

- Læg det dokument der skal kopieres på dokumentglasset og luk dækslet.
- Tryk på ▲ indtil >KOPIER er kommet frem, og tryk derefter på ✓ .
- Tryk på ▼ indtil Vælg bakke vises, og tryk derefter på ✓ .
- Tryk på ► for at vælge SSF, og tryk derefter på ✓ .

SSF-papirstørrelse vises.

- Tryk på ► for at vælge de ønskede indstillinger, og tryk derefter på ✓ .

Brev*1
Folio
Legal
Executive
Monarch
DL
C5
Konvolut #10
A4
A5
B5

*1 Betegner lande-specifikke fabriksstandardværdier.

- Tryk på ► for at starte kopieringen.

SSF-papirtype



Du kan vælge standard papirtypen for enkeltarkilæggeren.

- Læg det dokument der skal kopieres på dokumentglasset og luk dækslet.
- Tryk på ▲ indtil >KOPIER er kommet frem, og tryk derefter på ✓ .
- Tryk på ▼ indtil Vælg bakke vises, og tryk derefter på ✓ .
- Tryk på ► for at vælge SSF, og tryk derefter på ✓ .

SSF-papirstørrelse vises.

- Tryk på ► for at vælge de ønskede indstillinger, og tryk derefter på ✓ .

SSF-papirtype vises.

6. Tryk på  for at vælge de ønskede indstillinger, og tryk derefter på .

Plano*
Plano tyk
Omslag
Omslag tykke
Etikette
Bestrøg.
Bestrøg. tyk
Genbrugt
Konvolut
Plano S2
Plano tyk S2
Omslag S2
Omslag tykke S2
Bestrøget S2
Genbrugt S2





7. Tryk på  for at starte kopieringen.

Reducer/Forstør

Du kan reducere eller forstørre størrelsen på et kopieret billede fra 25 procent til 400 procent, når du kopierer originale dokumenter fra dokumentglasset eller ADI'en.

 **BEMÆRK:** Når du tager en reduceret kopi, kan der fremkomme sorte linjer i bunden af din kopi.

Sådan vælger du ud fra de forudindstillede kopistørrelser:

1. Læg det dokument der skal kopieres på dokumentglasset og luk dækslet.
2. Tryk på  indtil **>KOPIER** vises og tryk derefter på .
3. Tryk på  indtil **Reducer/Forstør** kommer frem.
4. Tryk på  for at vælge de ønskede indstillinger, og tryk derefter på .

100% *
Stmt→Brev (129%)*1/A5→B5 (122%)*2
Stmt→Lgl (154%)*1/A5→A4 (141%)*2
200%
Special 100%
50%
Proto.→Brev (64%)*1/A4→A5 (70%)*2
Lgl→Brev (78%)*1/B5→A5 (81%)*2
*1 Disse indstillingsmuligheder vises, når OPSÆT. → Admin. menu → Systemindstil. → mm/tom. er indstillet til tom..
*2 Disse indstillingsmuligheder vises, når OPSÆT. → Admin. menu → Systemindstil. → mm/tom. er indstillet til mm.





 **BEMÆRK:** Du kan indstille værdien i en procentsats for Special.

5. Tryk på  for at starte kopieringen.

Original type

Original type-indstillingen anvendes til at forbedre billedkvaliteten ved at vælge dokumenttypen for det indeværende job.

Sådan vælges billedkvaliteten:





1. Læg det dokument der skal kopieres på dokumentglasset og luk dækslet.
2. Tryk på  indtil >KOPIER er kommet frem, og tryk derefter på .
3. Tryk på  indtil Original type kommer frem.
4. Tryk på  for at vælge de ønskede indstillinger, og tryk derefter på .

Tekst & Foto*	Bruges til dokumenter med både tekst og fotos.
Tekst	Bruges til dokumenter med tekst.
Foto	Bruges til dokumenter med fotos.

5. Tryk på  for at starte kopieringen.

Dokumentstørrelse

Du kan vælge den standard dokumentstørrelse.





1. Læg det dokument der skal kopieres på dokumentglasset og luk dækslet.
2. Tryk på  indtil >KOPIER er kommet frem, og tryk derefter på .
3. Tryk på  indtil Dokumentstørrelse vises.
4. Tryk på  for at vælge de ønskede indstillinger, og tryk derefter på .

Auto*
A4
Brev
B5
A5
Executive
Folio
Legal

5. Tryk på  for at starte kopieringen.

Lysere/Mørkere

Justerer kontrasten så kopien gøres lysere eller mørkere end originalen.





1. Læg det dokument der skal kopieres på dokumentglasset og luk dækslet.
2. Tryk på  indtil >KOPIER er kommet frem, og tryk derefter på .
3. Tryk på  indtil Lysere/Mørkere kommer frem.
4. Tryk på  for at vælge de ønskede indstillinger, og tryk derefter på .

Normal*	Virker godt med almindeligt skrevne eller trykte dokumenter.
Mørkere1	Virker godt med lyst tryk eller svage blyantsmarkeringer.
Mørkere2	
Mørkere3	
Lysere3	Virker godt med mørkt tryk.
Lysere2	
Lysere1	

5. Tryk på  for at starte kopieringen.

Skarphed

Justerer skarpheden så kopien gøres skarpere eller blødere end originalen.





1. Læg det dokument der skal kopieres på dokumentglasset og luk dækslet.
2. Tryk på  indtil >KOPIER er kommet frem, og tryk derefter på .
3. Tryk på  indtil Skarphed kommer frem.
4. Tryk på  for at vælge de ønskede indstillinger, og tryk derefter på .

Normal*	Gør ikke kopien skarpere eller blødere end originalen.
Skarpere	Gør kopien skarpere end originalen.
Blødere	Gør kopien blødere end originalen.

5. Tryk på  for at starte kopieringen.

Farvemætning

Justerer mængden af farver for at gøre farverne mørkere eller lysere end originalen.







1. Læg det dokument der skal kopieres på dokumentglasset og luk dækslet.
2. Tryk på  indtil >KOPIER er kommet frem, og tryk derefter på .
3. Tryk på  indtil Farvemætning kommer frem.
4. Tryk på  for at vælge de ønskede indstillinger, og tryk derefter på .

Medium*	Farvemætningen er den samme som originalen.
Høj	Forstærker farvemætningen for at lysne farven på kopien.
Lav	Formindsker farvemætningen for lysne farven på kopien.

5. Tryk på  for at starte kopieringen.

Autoeksponering

Undertrykker originalens baggrund for at fremhæve teksten på kopien.

1. Læg det dokument der skal kopieres på dokumentglasset og luk dækslet.
2. Tryk på  indtil >KOPIER er kommet frem, og tryk derefter på .
3. Tryk på  indtil Autoeksponering kommer frem.
4. Tryk på  for at vælge Til, og tryk derefter på .
5. Tryk på  for at starte kopieringen.

Flere op

Udskriver to originale billeder, så de tilpasses på et ark papir.

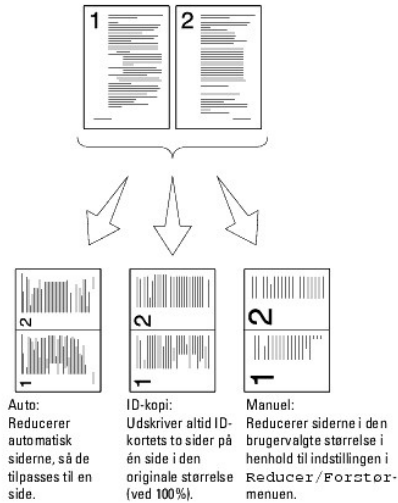

Sådan anvender du Flere op-kopiering:

1. Ilæg dokument(erne) vendende opad med den øverste kant ind først i ADI'en.

Eller

Placer et enkelt dokument med siden vendende nedad på dokumentglasset.

Se "[Ilægning af et originaldokument](#)" angående detaljer for ilægning af et dokument.

2. Tryk på indtil >KOPIER er kommet frem, og tryk derefter på .
3. Tryk på indtil Flere op kommer frem.
4. Tryk på for at vælge den ønskede indstilling, og tryk derefter på .

Fra*	Udfører ikke flere op-udskrivning.
Auto	Reducerer automatisk de originale sider, så de tilpasses til et ark papir.
ID-kopi	Udskriver de originale sider på et ark papir i original størrelse.
Manuel	Udskriver de originale sider på et ark papir i den størrelse, der er specificeret i Reducer/Forstør.

5. Brugerdefiner kopiindstillingerne hvis det er nødvendigt, inklusive antallet af eksemplarer, kontrasten og billedkvaliteten. Se "[Indstilling af kopiindstillinger](#)".
6. Tryk på for at starte kopieringen.
Når der er lagt et dokument på dokumentglasset, spørger displayet dig, om du ønsker at ilægge en ny side. Tryk på for at vælge Ja eller Nej, og tryk derefter på .
7. Hvis du vælger Ja skal du trykke på for at vælge Fortsæt eller Annuller, og derefter trykke på .

Samlet

Sorterer kopi-jobbet. Hvis du for eksempel laver to kopier af tre-sidede dokumenter, udskrives der et komplet tre-sidet dokument efterfulgt af endnu et komplet dokument.

BEMÆRK: Du kan samle flere sider, når det ekstra hukommelseskort er installeret.

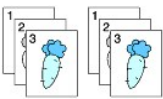











1. Ilæg dokument(erne) vendende opad med den øverste kant ind først i ADI'en.

Eller





Placer et enkelt dokument med siden vendende nedad på dokumentglasset.

Se "[Ilægning af et originaldokument](#)" angående detaljer for ilægning af et dokument.

2. Tryk på  indtil >KOPIER er kommet frem, og tryk derefter på .
3. Tryk på  indtil Samlet kommer frem.
4. Tryk på  for at vælge Samlet, og tryk derefter på .
5. Brugerdedefiner kopiindstillingerne hvis det er nødvendigt, inklusive antallet af eksemplarer, kontrasten og billedkvaliteten. Se "[Indstilling af kopiindstillinger](#)".
6. Tryk på  for at starte kopieringen.
Når der er lagt et dokument på dokumentglasset, spørger displayet dig, om du ønsker at ilægge en ny side. Tryk på  for at vælge Ja eller Nej, og tryk derefter på .
7. Hvis du vælger Ja skal du trykke på  for at vælge Fortsæt eller Annuller, og derefter trykke på .

Margin top/bund

Specificer top og bundmargin på kopien.





1. Læg det dokument der skal kopieres på dokumentglasset og luk dækslet.
2. Tryk på  indtil >KOPIER er kommet frem, og tryk derefter på .
3. Tryk på  indtil Margin top/bund vises.
4. Specificer den ønskede værdi vha. nummertastaturet og tryk derefter på .

0,2 tom.* (4 mm*)	Specificer værdien i trin af 0,1 tomme (1 mm).
0,0-2,0 tom. (0-50 mm)	

5. Tryk på  for at starte kopieringen.

Margin ven./højre

Specificer venstre og højre margin på kopien.





1. Læg det dokument der skal kopieres på dokumentglasset og luk dækslet.
2. Tryk på  indtil >KOPIER er kommet frem, og tryk derefter på .
3. Tryk på  indtil Margin ven./højre vises.
4. Brug ti-tasten til at angive den ønskede værdi og tryk derefter på .

0,2 tom.* (4 mm*)	Specificer værdien i trin af 0,1 tomme (1 mm).
0,0-2,0 tom. (0-50 mm)	

5. Tryk på  for at starte kopieringen.

Margin midt

Specificer midtermargin på kopien.



1. Læg det dokument der skal kopieres på dokumentglasset og luk dækslet.
2. Tryk på  indtil >KOPIER er kommet frem, og tryk derefter på .
3. Tryk på  indtil Margin midt vises.
4. Brug ti-tasten til at angive den ønskede værdi og tryk derefter på .

0,0 tom.* (0 mm*)	Specificer værdien i trin af 0,1 tomme (1 mm).
0,0-2,0 tom. (0-50 mm)	









5. Tryk på  for at starte kopieringen.

Ændring af standardindstillingerne

KOPIER menuindstillingerne, inklusive kontrast og billedkvalitet, kan indstilles til de oftest brugte indstillinger. Når du kopierer et dokument, anvendes standardindstillingerne med mindre, at de er ændret ved hjælp af de tilsvarende knapper på betjeningspanelet.







 **BEMÆRK:** Trykker du på , mens du sætter kopiindstillingerne, annulleres de ændrede indstillinger og vender tilbage til deres standardværdier.

Sådan tilvirker du dine egne standardindstillinger.

1. Tryk på  indtil >KOPIER er kommet frem, og tryk derefter på .
2. Tryk på  indtil Kopistandarder er kommet frem, og tryk derefter på .
3. Tryk på  indtil den ønskede menu vises.
4. Tryk på  for at ændre indstillingen, og tryk derefter på .
5. Gentag efter behov trin 3 til 4.
6. For at vende tilbage til standbyindstillingen skal du trykke på .

Indstilling af strømsparetimer-indstillingen

Du kan indstille strømsparetimeren for printeren. Printerens venter inden den genskaber standardkopiindstillingerne, hvis du ikke starter kopieringen, efter at du har ændret dem på betjeningspanelet.

1. Tryk på  indtil >OPSÆT. vises og tryk derefter på .
2. Tryk på  indtil >Admin. menu vises, og tryk derefter på .
3. Tryk på  indtil >Systemindstil. vises, og tryk derefter på .
4. Tryk på  indtil >Strømsparetimer vises og tryk derefter på .
5. Tryk på  for at vælge >Indstil.1 eller >Indstil.2, og tryk derefter på .
- Du kan vælge fra 5-60 minutter i Indstil.1 eller 1-6 minutter i Indstil.2.
6. For at vende tilbage til standbyindstillingen skal du trykke på .

[Tilbage til Indholdsfortegnelse Side](#)

Scanning

- [Scanningsoversigt](#)
- [Scanning fra betjeningspanelet](#)
- [Scanning med TWAIN-driveren](#)
- [Scanning vha. Windows Image Acquisition \(WIA\) Driver](#)
- [Brug af en scanner på netværket](#)
- [Sending af en e-mail med det scannede billede](#)

Scanningsoversigt

Brug din Dell™ 2135cn Color Laser Multifunction Printer til at lave billeder og tekst til redigerbare billeder på din computer.

PaperPort er et program, der gør det muligt for dig at ordne, finde og dele alle dine papirer og digitale dokumenter, og det kommer sammen med din printer.

Den opløsningsindstilling som du skal anvende, når du scanner, afhænger af typen, og hvordan du tænker dig at anvende billedet eller dokumentet, efter at du har scannet det ind på din computer. Du får de bedste resultater ved at anvende disse anbefalede indstillinger.

Type	Opløsning
Dokumenter	300 dpi sort og hvid eller 200 dpi gråtoner eller farve
Dokumenter af dårlig kvalitet eller som indeholder lille tekst	400 dpi sort og hvid eller 300 dpi gråtoner
Fotografier og billeder	100-200 dpi farve eller 200 dpi gråtoner
Billeder til en inkjet printer	150-300 dpi
Billeder til højopløsningsprinter	300-600 dpi

Scanning over disse anbefalede opløsninger overgår muligvis programmets kapacitet. Hvis du behøver en opløsning over dem, der er anbefalet i tabellen ovenfor, bør du reducere billedets størrelse ved hjælp af vis-funktionen (eller for-scan), og beskære billedet inden du scanner det.

BEMÆRK: Du kan anvende PaperPort's indbyggede OCR-software (optisk tegngenkendelse) til at kopiere tekst fra scannede dokumenter, sådan at du kan anvende og redigere teksten i ethvert tekstredigerings-, tekstbehandlings- eller regnearksprogram. OCR-processen kræver at tekstbilleder scannes med 150 - 600 dpi, og 300 dpi eller 600 dpi anbefales for grafik.

Hvis du foretrækker at anvende et andet program såsom Adobe PhotoShop, skal du tilknytte programmet til printerens ved at vælge det fra listen over tilgængelige programmer vha. Vælg software-knappen, hver gang du starter med at scanne. Hvis du ikke tilknytter et program til Vælg software-knappen, vælges PaperPort automatisk, hver gang du starter med at scanne. Se "[Printerindstillinger-hjælpeprogram](#)".

Dell ScanCenter er et PaperPort-program, som du kan anvende til at scanne med og sende indscanningerne direkte til PaperPort eller andre programmer på din computer, uden først at køre PaperPort. Dell ScanCenter kører som et separat program fra Windows start menu og viser Dell ScanCenter-bjælken. Se **PaperPort's Hjælp** menu for yderligere oplysninger om anvendelsen af Dell ScanCenter.



Ikoner på Dell ScanCenter-bjælken repræsenterer de programmer, der er begrænset til brug med PaperPort og Dell ScanCenter. For at scanne og sende et emne til et program skal du klikke på programikonet og derefter scanne emnet. Dell ScanCenter starter automatisk det valgte program, når scanningen er fuldført.

Scanning fra betjeningspanelet

BEMÆRK: Sørg for, at printeren er tilsluttet til computeren vha. USB-kablet.



1. Ilæg dokument(er) vendende opad med den øverste kant ind først i ADI'en.

Eller

Placer et enkelt dokument med siden vendende nedad på dokumentglasset.

Se "[Ilægning af et originaldokument](#)" angående detaljer for ilægning af et dokument.

2. Tryk på indtil >SCAN er kommet frem, og tryk derefter på .

- Tryk på  indtil Scan til program vises, og tryk derefter på .
- Tryk på . Det valgte programvindue åbner. Juster scanneindstillingerne og start scanningen. Se programmets brugervejledning for detaljer.

 **BEMÆRK:** Hvis følgende dialogboks vises på din pc, skal du vælge 2135cn MFP Scan Button Manager, og derefter klikke på OK.

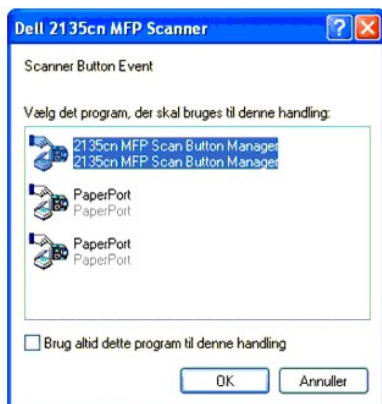

 **BEMÆRK:** Har du markeret **Brug altid dette program til denne handling** afkrydsningsfeltet, når du vælger 2135cn MFP Scan Button Manager, vælges dette program automatisk, uden at programvalgsvinduet vises.

 **BEMÆRK:** Bemærk, at du er nødt til at anvende ScanKnap-kontrollen på din computer til at ændre indstillingerne for scanning. Se "[Printerindstillinger-hjælpeprogram](#)" angående yderligere oplysninger.

Scanning med TWAIN-driveren

Din printer understøtter TWAIN-driveren (Tool Without An Interesting Name) til scanning af billeder. TWAIN er en af standardkomponenterne, der kommer med Microsoft® Windows® 2000, Windows XP, Windows Server® 2003, Windows Server 2008 og Windows Vista® og som fungerer med mange forskellige scannere.

Sådan scanner du et billede fra tegneprogrammet:

- Ilæg dokument(erne) vendende opad med den øverste kant ind først i ADI'en.

Eller

Placer et enkelt dokument med siden vendende nedad på dokumentglasset.

Se "[Ilægning af et originaldokument](#)" angående detaljer for ilægning af et dokument.

- Start et tegneprogram såsom **Imaging** for Windows.

 **BEMÆRK:** Når du anvender Windows XP, Windows Server 2003 eller Windows Vista, brug **PaperPort** i stedet for **Imaging**.

- Klik på **File**→**Scan or Get Photo...**

Available Scanner dialogboksen vises.

 **BEMÆRK:** Hvis **Available Scanner** dialogboksen ikke vises, skal du klikke på **Select...** knappen i panelet i venstre side af **Scan or Get Photo** vinduet.

- I **Available Scanner** dialogboksen, skal du vælge **TWAIN: Dell 2135cn MFP Scanner**, og derefter klikke på **OK**.

- I panelet til venstre i **Scan or Get Photo** vinduet skal du markere afkrydsningsfeltet **Display scanner dialog box** og derefter klikke på **Scan**.

Dell 2135cn MFP Scanner vinduet vises.

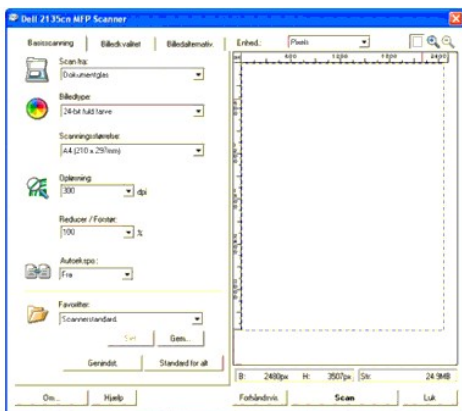



 **BEMÆRK:** Illustrationen kan variere for forskellige operativsystemer.

6. Vælg dine scanningsindstillinger og klik på **Forhåndsvis**, for at vise det forhånds viste billede.
7. Vælg de ønskede indstillinger fra **Billedkvalitet** og **Billedalternativ**, fanerne.
8. Klik på **Scan** for at starte scanning.
9. Indtast et billednavn og vælg et filformat og en placering hvor billedet skal gemmes.
10. Følg instruktionerne på skærmen for at redigere billedet efter det er kopieret over på din computer.

Scanning vha. Windows Image Acquisition (WIA) Driver

Din printer understøtter også WIA-driveren til scanning af billeder. WIA er en af standardkomponenterne, der kommer med Microsoft Windows XP og nyere operativsystemer, og som fungerer med digitalkameraer og scannere. I modsætning til TWAIN-driveren, kan du med WIA-driveren scanne et billede og nemt rette i disse billeder uden brug af yderligere software.

 **BEMÆRK:** WIA er ikke til rådighed for Windows 2000.

 **BEMÆRK:** Sørg for, at printeren er tilsluttet til computeren vha. USB-kablet.

Sådan scanner du et billede fra tegneprogrammet:

1. Ilæg dokument(erne) vendende opad med den øverste kant ind først i ADI'en.
 Eller
 Placer et enkelt dokument med siden vendende nedad på dokumentglasset.
 Se "[Ilægning af et originaldokument](#)" angående detaljer for ilægning af et dokument.

2. Start et tegneprogram såsom **Paint** for Windows.

 **BEMÆRK:** Når du anvender Windows Vista eller Windows Server 2008 skal du bruge **Windows Billedgalleri** i stedet for **Paint**.

3. Klik på **Filer**→**Fra scanner eller kamera**.

Scanner ved hjælp af Dell 2135cn MFP Scanner vinduet vises.

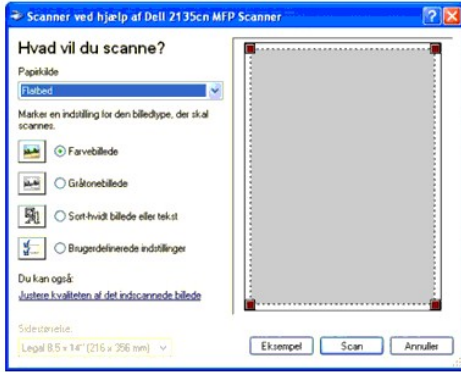

BEMÆRK: Illustrationen kan variere for forskellige operativsystemer.

4. Vælg dine scanningsindstillinger og klik på **Justere kvaliteten af det indscannede billede** for at vise **Avancerede egenskaber** dialogboksen.
5. Vælg de ønskede indstillinger inklusive lysstyrke og kontrast, og klik derefter på **OK**.
6. Klik på **Scan** for at starte scanning.
7. Indtast et billednavn og vælg et filformat og en placering hvor billedet skal gemmes.
8. Følg instruktionerne på skærmen for at redigere billedet efter det er kopieret over på din computer.

Sådan scanner du et billede fra **Kontrolpanel**:

1. Ilæg dokument(erne) vendende opad med den øverste kant ind først i ADI'en.
 Eller
 Placer et enkelt dokument med siden vendende nedad på dokumentglasset.
 Se "[Ilægning af et originaldokument](#)" angående detaljer for ilægning af et dokument.
2. Klik på **start**→**Kontrolpanel**→**Printere og anden hardware**→**Scannere og kameraer**.
3. Dobbeltklik på scanner-ikonet. **Guiden Scanner og kamera** starter op.
4. Klik på **Næste** for at vise siden **Vælg scanningsindstillinger**.

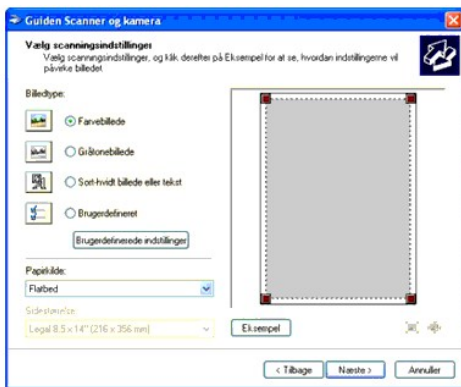

BEMÆRK: Illustrationen kan variere for forskellige operativsystemer.

5. Vælg dine scanningsindstillinger og klik på **Næste**.
6. Indtast et billednavn og vælg et filformat og en placering hvor billedet skal gemmes.
7. Klik på **Næste** for at starte scanning.

8. Følg instruktionerne på skærmen for at redigere billedet efter det er kopieret over på din computer.

Brug af en scanner på netværket

Scan til server/computer-funktionen giver dig mulighed for at scanne et dokument fra printeren og gemme det i en mappe på din computer via FTP (File Transfer Protocol) eller SMB (Server Message Block). Sådan henter du det scannede dokument fra computeren:

1. Opret en delt mappe på din computer for Scan til computer. Se "[Deling af en mappe på din computer](#)" angående yderligere information.
2. Opsæt adressebogen vha. **Dell Printer Configuration Web Tool**. Se "[Indstilling af Adressebog](#)" angående yderligere information.
3. Opret en delt mappe med undermappe på din computer for Scan til computer. Se "[Deling af en mappe med undermappe på din computer](#)" angående yderligere information.
4. Start med at sende den scannede fil på netværket. Se "[Sending af den scannede fil på netværket](#)" angående yderligere information.

Her er nogle yderligere instruktioner du behøver for at oprette et kodeord til din brugerkonto eller for at lokalisere din computers IP-adresse.

1. Opret et kodeord til din brugerlogin-konto.
1. Lokaliser din computers IP-adresse.

Deling af en mappe på din computer

Hvis du bruger Microsoft Windows XP eller Windows 2000, kan du dele en mappe vha. følgende instruktioner:

1. Opret en mappe i det ønskede katalog op din computer (Eksempel på et mappenavn, Delemappe).
2. Højreklik på mappen og vælg derefter **Egenskaber**.
3. **Egenskaber** dialogboksen vises, klik på **Deling** fanen og vælg derefter **Del denne mappe**.
4. Indtast et delt navn i **Sharenavn** boksen.

 **BEMÆRK:** Skriv sharenavnet ned, fordi du vil få brug for dette navn i den næste indstillingsprocedure.

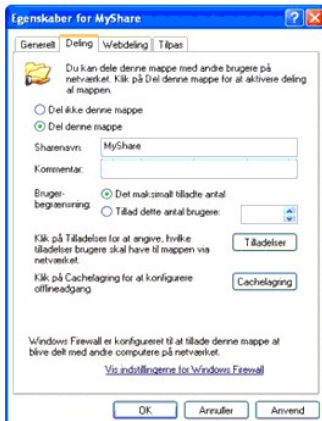

5. Klik på **Tilladelser** for at oprette en skrivetilladelse for denne mappe.
6. Klik på **Tilføj**.
7. Indtast dit brugerlogin-navn i **Skriv objektnavnet, der skal vælges** boksen (Eksempel på brugerlogin-navn, mig).



BEMÆRK: En brugerlogin-konto uden kodeord afvises i Scan til mappe-godkendelsen. Sørg for, at alle brugerlogin-konti har et gyldigt og ikke-tomt kodeord. Se "[Oprettning af kodeord til din brugerlogin-konto](#)" angående yderligere oplysninger om hvordan du tildeler et kodeord til din brugerlogin-konto.

8. Klik på **OK**.

BEMÆRK: Brug ikke **Alle** som brugerlogin-navn.

9. Klik på **det brugerlogin-navn** som du lige har indtastet. Marker **Fuld kontrol** afkrydsningsfeltet. Dette giver dig tilladelse at sende dokumentet ind i denne mappe.

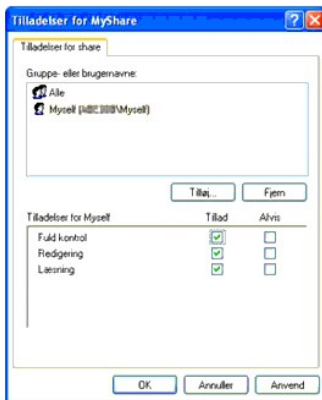

Hvis du bruger Windows Vista eller Windows Server 2008, kan du dele en mappe vha. følgende eller lignende instruktioner:

1. Opret en mappe i det ønskede katalog op din computer (Eksempel på et mappenavn, De1emappe).
2. Højreklik på mappen og vælg derefter **Egenskaber**.
3. **Egenskaber** dialogboksen vises, klik på **Deling** fanen og vælg derefter **Avanceret deling**.

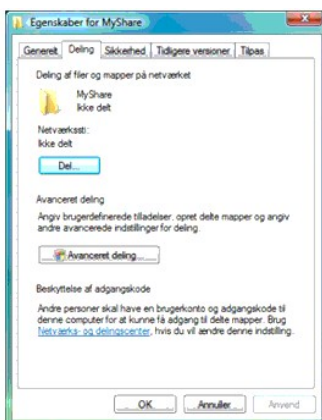

4. Marker **Del denne mappe** afkrydsningsfeltet.

5. Indtast et delt navn i **Sharenavn** boksen.

 **BEMÆRK:** Skriv sharenavnet ned eftersom du skal bruge dette navn i den næste indstillingsprocedure.

- Klik på **Tilladelser** for at oprette en skrive tilladelse for denne mappe.

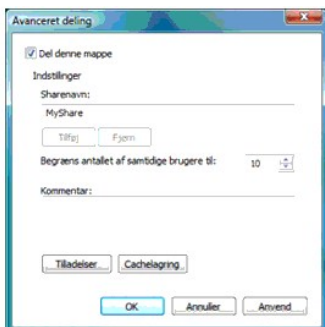

- Klik på **Tilføj**.

- Indtast dit brugerlogin-navn i **Skriv objektnavnet, der skal vælges** boksen (Eksempel på brugerlogin-navn, Mig).

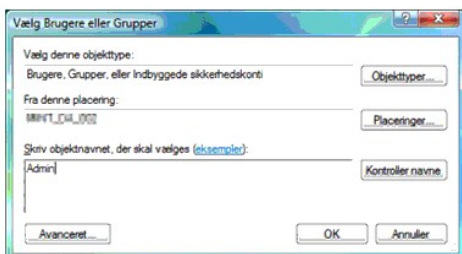

 **BEMÆRK:** En brugerlogin-konto uden kodeord afvises i Scan til mappe-godkendelsen. Sørg for, at alle brugerlogin-konti har et gyldigt og ikke-tomt kodeord. Se "[Oprettning et kodeord til din brugerlogin-konto](#)" angående yderligere oplysninger om hvordan du tildeler et kodeord til din brugerlogin-konto.

- Klik på **OK** når du er færdig.

- Klik på det brugerlogin-navn som du lige har indtastet. Marker **Fuld kontrol** afkrydsningsfeltet. Dette giver dig tilladelse at sende dokumentet ind i denne mappe.



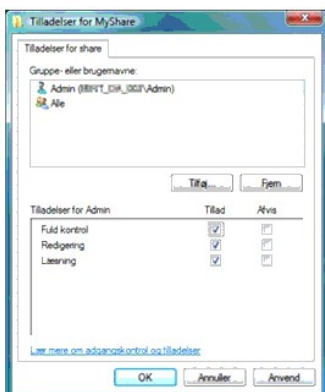

 **BEMÆRK:** Brug ikke **Alle** som brugerlogin-navn.



Indstilling af Adressebog

For at indstille Scan til server/computer adressebogen gennem netværket, skal du først lokalisere din printers IP-adresse. Du kan få oplyst denne IP-adresse fra systemindstillinger-siden ved at udføre følgende trin:

Fra printerens betjeningspanel

1. Tryk på  indtil >OPSÆT. vises og tryk derefter på .
 2. Tryk på  indtil >Rapporter vises og tryk derefter på .
 3. Systemindstil. vises. Tryk på .
- Systemindstillinger-siden udskrives.

Fra din computer

1. Klik på start→ Alle programmer→ Dell Printere→ Supplerende farvelasersoftware→ **Hurtigstart hjælpeprogram**.
Hurtigstart hjælpeprogram dialogboksen åbner.
2. Klik på **Værktøjskasse** knappen.
Værktøjskasse dialogboksen åbner.
3. Vælg printeren fra **Printernavn**.
Værktøjsskassen åbner.
4. Klik på **Rapport om printerindstillinger** fanen.
5. Vælg **Rapporter** fra listen til venstre på siden.
Rapporter siden vises.
6. Klik på **Systemindstillinger** knappen.
Systemindstillinger-siden udskrives.

Når du først har fået din printers IP-adresse, kan du opsætte Adressebogen ved at udføre følgende trin.

1. Åbn en webbrowser.
2. Indtast printerens IP-adresse i adresselinjen og klik på **Gå**. Printerens webside vises.
3. Klik på **Adressebog**, klik derefter på **Serveradresse** fanen og klik derefter på **Tilvirk** knappen. Hvis der vises en sikkerhedslogin-dialogboks, skal du indtaste det korrekte **Brugernavn** og **Kodeord**.

Dell 2135cn MFP - Microsoft Internet Explorer

Ejer Bedrager Vis Foretrukne Funktioner Hjælp

Tilbage Søg Foretrukne

Adresse http://128.235.100.100/index.htm G8

DELL

Printerstatus
Printerjobs
Printerindstillinger
Udskrivningsserverindstillinger
Kopier printerindstillinger
Udskrivningsvolumen
Adressebog
Printerinformation
Bakke-indstillinger
E-mail alarm
Indstil kodeord
Online hjælp
Bestil tilbehør på:
www.dell.com/supplies
Kontakt Dell-understøttelse på:
support.dell.com

Dell 2135cn MFP
IPv4: 128.235.100.100
Lokalitet:
Kontaktperson:



E-mailadresse Serveradresse Telefonbog

Serveradresse

Adresseliste til: 01-20 21-32

ID:Navn:	Serveradresse	
01:(ikke i brug)		Tilvirk
02:(ikke i brug)		Tilvirk
03:(ikke i brug)		Tilvirk
04:(ikke i brug)		Tilvirk
05:(ikke i brug)		Tilvirk
06:(ikke i brug)		Tilvirk
07:(ikke i brug)		Tilvirk
08:(ikke i brug)		Tilvirk
09:(ikke i brug)		Tilvirk
10:(ikke i brug)		Tilvirk
11:(ikke i brug)		Tilvirk
12:(ikke i brug)		Tilvirk
13:(ikke i brug)		Tilvirk
14:(ikke i brug)		Tilvirk
15:(ikke i brug)		Tilvirk
16:(ikke i brug)		Tilvirk
17:(ikke i brug)		Tilvirk
18:(ikke i brug)		Tilvirk

Internet

Indtast oplysningerne som følger for at udfylde felterne:

Navn	Indtast et venligt navn som du vil have, det skal vises i adressebogen.
Servertype	Vælg SMB (Server Message Block) hvis du gemmer dokumentet i en delt mappe på dit Microsoft Windows operativsystem. Vælg FTP hvis du har en FTP-server. BEMÆRK: FTP-serverne afhænger af Microsoft Internet Information Services (IIS) og kan muligvis ikke installeres på din computer. Se Microsoft dokumentationen angående yderligere instruktioner om opsætning af en FTP-server.
Serveradresse	Indtast IP-adressen for den computer eller FTP-server du deler. (Se " Find din computers IP-adresse " for yderligere oplysninger)
Serverportnummer	Indtast serverportnummeret. Hvis du ikke er sikker, kan du indtaste standardværdien 139 for SMB og 21 for FTP.
Loginnavn	Indtast det bruger-lognavn der har adgang til den delte mappe på din computer eller FTP-server.
Loginkodeord	Marker Aktiver kodeord og indtast det kodeord, der svarer til det ovenstående lognavn. BEMÆRK: Et tomt kodeord er ikke gyldigt i Scan til computer-funktionen. Sørg for, at du har et gyldigt kodeord til brugerlogin-kontoen. Se " Opretning et kodeord til din brugerlogin-konto " angående yderligere oplysninger om hvordan du tilføjer et kodeord til din brugerlogin-konto.
Fællesnavn	Indtast navnet på den delte mappe på modtagercomputeren. Kun for SMB.
Serversti	Indtast stien til der hvor du ønsker, det scannede dokument skal gemmes. Sørg for, at stien allerede er oprettet i den delte mappe eller på FTP-serveren.

4. Klik på **Anvend nye indstillinger** knappen.

Eksempel på en indskrivning til Scan til computer, SMB.

Dell 2135cn MFP - Microsoft Internet Explorer

Ejer Bedrager Vis Foretrukne Funktioner Hjælp

Tilbage Søg Foretrukne

Adresse http://192.168.1.100/index.htm

DELL

Dell 2135cn MFP
 IPv4: 192.168.1.100
 Lokaltid:
 Kontaktperson:



Printerstatus
 Printerjobs
 Printerindstillinger
 Udskrivningsserverindstillinger
 Kopier printerindstillinger
 Udskrivningsvolumen
 Adressebog
 Printerinformation
 Bakke-indstillinger
 E-mail alarm
 Indstil kodeord
 Online hjælp
 Bestil tilbehør på:
www.dell.com/supplies
 Kontakt Dell-understøttelse på:
support.dell.com

E-mailadresse Serveradresse Telefonbog

Serveradresse

Serveradresse

ID 01 (Ny Registrering)

Navn
 e.g. PeterShare, Shared Folder

Servertype FTP SMB
 FTP (ftp://Server Address/Server Path)
 SMB (\Server Address\Share Name\Server Path)

Serveradresse
 e.g. myPC, XXX.XXX.XXX.XXX

Fællesnavn
 e.g. SMB(Share, Sharedfolder)

Serversti
 e.g. FTP(pub, pub/share), SMB(finance, finance\Peter, finance\Peter\Sales)

Serverportnummer FTP(21, 5000 - 65535), SMB(139, 5000 - 65535)

Loginnavn
 e.g. FTP(anonymous, Peter), SMB(Peter, Domain\Peter)

Internet

Eksempel på en indskrivning til Scan til server, FTP.

Dell 2135cn MFP
 IPv4: 192.168.1.100
 Lokaltitet:
 Kontaktperson:

Serveradresse

ID: 01 (Ny Registrering)

Navn: MyShareName
 e.g. PeterShare, Shared Folder

Servertype: FTP SMB
 FTP (ftp://Server Address/Server Path)
 SMB (\Server Address\Share Name\Server Path)

Serveradresse: [Redacted]
 e.g. myPC, XXXXXX\XXX\XXX

Fællesnavn: MyShare
 e.g. SMB(Share, Sharedfolder)

Serversti: pub/share
 e.g. FTP(pub, pub/share), SMB(finance, finance\Peter, finance\Peter\Sales)

Serverportnummer: 21 FTP(21, 5000 - 65535), SMB(139, 5000 - 65535)

Loginnavn: MySelf
 e.g. FTP(anonymous, Peter), SMB(Peter, Domain\Peter)

BEMÆRK: Sørg for, at du indtaster en IP-adresse i **Serveradresse** boksen korrekt.

Deling af en mappe med undermappe på din computer

Følg trinene i "[Deling af en mappe på din computer](#)" angående opretning og deling af en mappe. For at tilføje en undermappe, er du nødt til at oprette en undermappe i din delemappe.

1. Opret en mappe i det ønskede katalog op din computer (Eksempel på et mappenavn, Delemappe).
2. Opret din ønskede undermappe i mappen. (Eksempel på undermappenavn, MyPic\John. Du skulle nu kunne se MyShare\MyPic\John i dit katalog)

Efter du har oprettet en mappe og undermappe, er du nødt til at opsætte Adressebogen. Se "[Indstilling af Adressebog](#)" angående yderligere information.

Eksempel på en indskrivning til Scan til computer med undermappe, SMB.

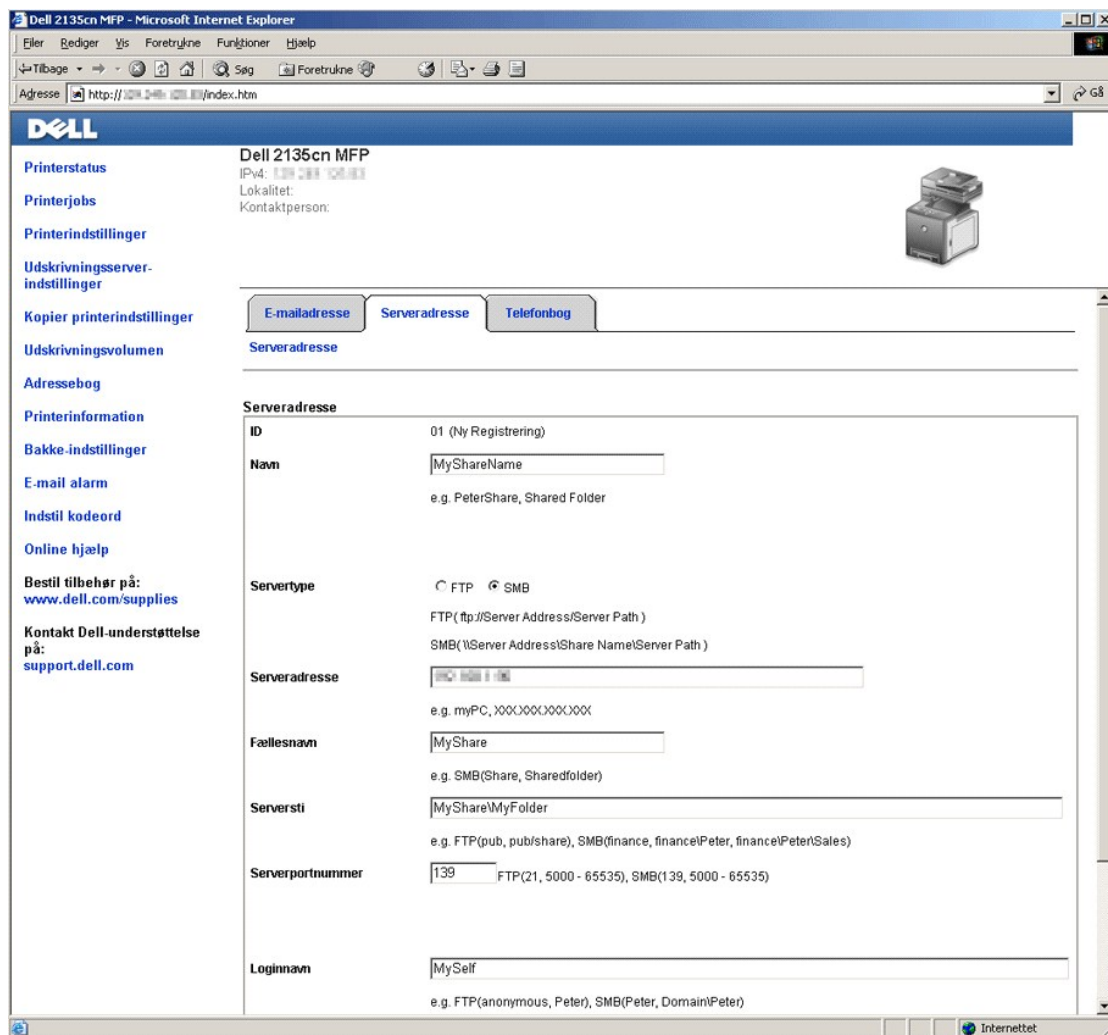

BEMÆRK: Sørg for, at du indtaster en IP-adresse i **Serveradresse** boksen korrekt.

Sending af den scannede fil på netværket

1. På betjeningspanelet skal du trykke på ▼ indtil >SCAN vises, og tryk derefter på ✓ .
2. Tryk på ▼ indtil Scan til netværk kommer frem.
3. Tryk på ◀ eller ▶ for at vælge den indstilling du valgte i "[Indstilling af Adressebog](#)", og tryk derefter på ✓ .

Server: Gemmer det scannede billede på serveren vha. FTP protokollen.

Computer: Gemmer det scannede billede på computeren vha. SMB protokollen.

Søg Adresse: Vælg den serveradresse, der er registreret i Adressebog.

BEMÆRK: Brugere skal være registreret, før du kan vælge Server eller Computer på betjeningspanelet.

4. Tryk på ▶ for at sende de scannede filer.

Oprettning et kodeord til din brugerlogin-konto

Scan til computer/server-funktionen kræver en brugerlogin-konto med et gyldigt og ikke-tomt kodeord til brug for godkendelse. Hvis du ikke bruger et kodeord

i din brugerlogin, kan du oprette et kodeord på din brugerlogin-konto vha. følgende instruktioner.

For Microsoft Windows XP og Windows 2000

1. Klik på start→ Kontrolpanel→ Brugerkonti.
2. Klik på **Ændring af en konto**.
3. Klik på **Ændre mit billede** og tilføj en adgangskode til din brugerlogin- konto.

For Windows Vista

1. Klik på Start→ Kontrolpanel.
2. Vælg Brugerkonti og Familiesikkerhed.
3. Klik på Brugerkonti.
4. Klik på **Ændre mit billede** og tilføj en adgangskode til din brugerlogin- konto.

For Windows Server 2008

1. Klik på Start→ Kontrolpanel.
2. Dobbeltklik på Brugerkonti.
3. Klik på **Ændre mit billede** og tilføj en adgangskode til din brugerlogin- konto.

Find din computers IP-adresse

Du kan finde din computers IP-adresse vha. følgende instruktioner.

1. Klik på start→ **Kør**.
For Windows 2000/Windows Server 2003/Windows Server 2008: Klik på Start→ **Kør**.
For Windows Vista: Klik på Start→ **Alle programmer**→ **Tilbehør**→ **Kør**.
 2. Skriv cmd i tekstfeltet og klik på **OK**. Der åbner et kommandoprompt- vindue.
 3. Skriv ipconfig og tryk på **Enter**.
 4. Skriv IP-adressen ned xxx.xxx.xxx.xxx.
-

Sending af en e-mail med det scannede billede

For at sende en e-mail, hvor det scannede billede er vedhæftet fra din printer, skal du følge trinene nedenunder:

- 1 Indstil E-mail alarm
- 1 Registrer en bruger
- 1 Start med at sende e-mail med den scannede fil

Indstilling af en e-mail alarm

1. Fra **Dell Printer Configuration Web Tool** skal du klikke på **E-mail alarm**.
E-mail server-indstillinger siden vises.

2. Specificer indstillingerne for E-mail alarm som følger:

Primær SMTP-protokolomsætter: Indtast e-mailserverens IP-adresse.

Godkendelse af E-mail-afsendelse: Specificer Ugyldig for at aktivere e-mailserveren.

 **BEMÆRK:** Hvis fejlmeddelelsen, der indeholder 016-506 eller 016-764, vises, skal du kontakte din serveradministrator angående indstillingerne for Godkendelse af E-mail-afsendelse.

3. Klik på **Anvend nye indstillinger** knappen.

Registrering af en ny bruger

1. Fra Dell Printer Configuration Web Tool skal du klikke på **Adressebog**, og derefter klikke på **E-mailadresse** fanen.

2. Klik på **Tilvirk** knappen.

E-mailadresse siden for registrering af en ny bruger vises.

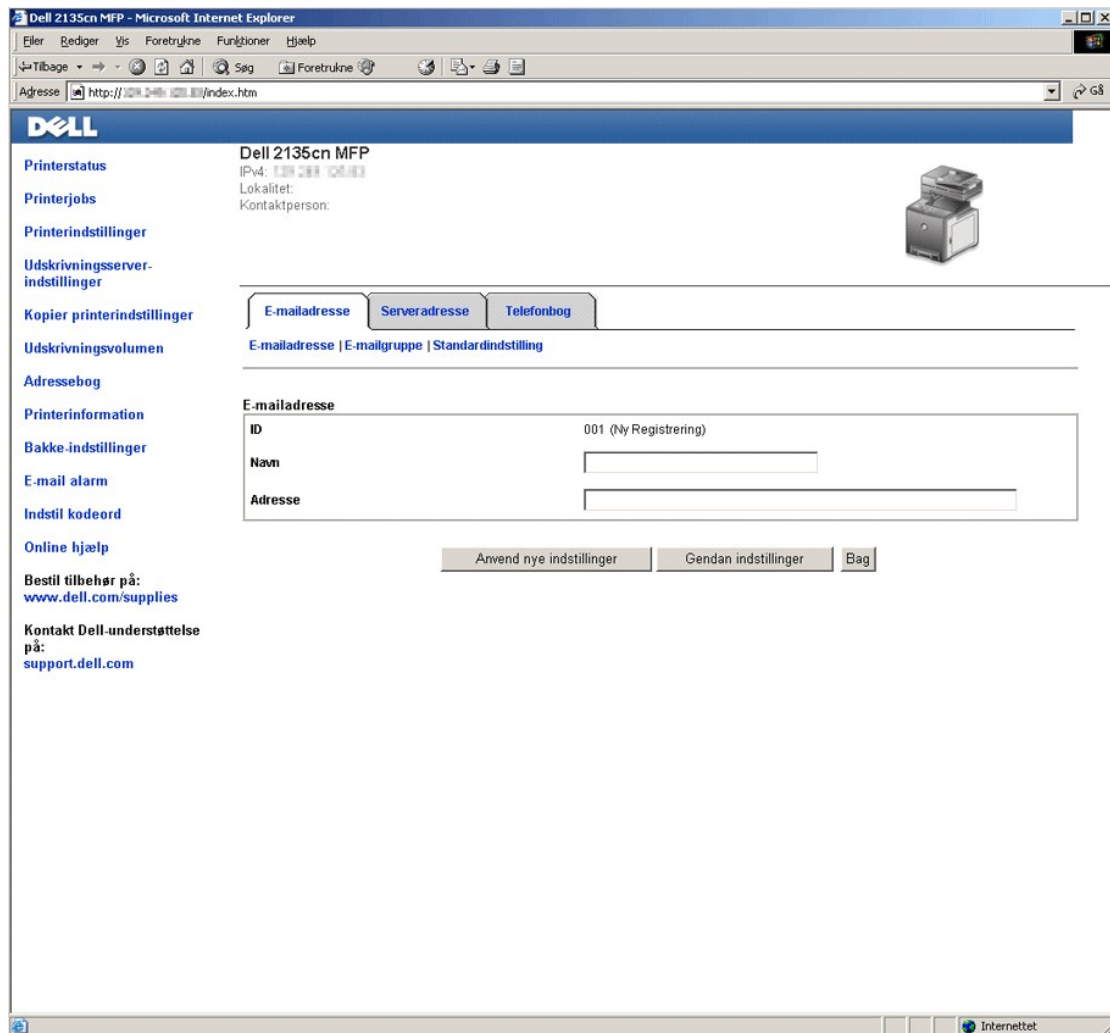







3. Indtast følgende:

- 1 Navn
- 1 Adresse

4. Klik på **Anvend nye indstillinger** knappen.

Sending af en e-mail med det scannede billede

1. På betjeningspanelet skal du trykke på  indtil >SCAN vises, og tryk derefter på .
2. Tryk på  indtil Scan til email vises, og tryk derefter på .
3. Tryk på  eller  for at vælge den nedenstående indstilling, og tryk derefter på .

Indtast Email: Indtast e-mailadressen direkte.

Adressebog: Vælg den e-mailadresse der er registreret i Adressebog.

 **BEMÆRK:** Brugere skal være registrerede, før du kan vælge Adressebog på betjeningspanelet.

4. Tryk på  for at vælge TO eller BCC.

5. Tryk på  for at sende e-mail.

[Tilbage til indholdsfortegnelse Side](#)

Faxning

- [Landindstilling for fax](#)
 - [Indstilling af printer-ID](#)
 - [Brug af nummertastaturet til indtastning af tegn](#)
 - [Indstilling af tid og dato](#)
 - [Ændring af ur-indstillingen](#)
 - [Indstilling af lyde](#)
 - [Specificering af faxindstillingerne](#)
 - [Sending af en fax](#)
 - [Sending af en forsinket fax](#)
 - [Sending af en fax fra driveren \(Direkte fax\)](#)
 - [Modtagning af en fax](#)
 - [Automatisk opkald](#)
 - [Andre måder at faxe på](#)
 - [Udskrivning af en rapport](#)
 - [Ændring af indstillingsfunktionerne](#)
-

Landindstilling for fax

Landindstillingen for fax anvendes til at indstille det land, hvor din printer anvendes. Dette er nødvendigt for at anvende faxservicen på printeren.

Der er to måder at indstille landindstillinger på:







- 1 FAX første opsætning - er en del af installationssoftwaren
- 1 Printerens betjeningspanel -, følg ["Landindstillingsprocedure for fax"](#)

Du er nødt til at bruge betjeningspanelet og følge instruktionerne nedenfor, hvis:









- 1 Du har købt din printer sammen med en ny Dell-computer
- 1 Du har afsluttet opsætningen med Windows Installer uden at gennemføre FAX første opsætning
- 1 Du ønsker at ændre landindstillingerne for der, hvor du anvender din printer

Landindstillingsprocedure for fax

Sådan indstilles landindstillingerne fra printerens betjeningspanel:

1. Tryk på  indtil >OPSET. vises og tryk derefter på .
2. Tryk på  indtil >Admin. menu vises, og tryk derefter på .
3. Tryk på  indtil >Faxindstillinger vises, og tryk derefter på .
4. Tryk på  indtil >Land er kommet frem, og tryk derefter på .
5. Vælg det land hvor printeren benyttes.

Printeren skal genstartes, efter du har indstillet landindstillingerne. Når der vises en meddelelse, der beder dig om at genstarte printeren, skal du vælge Ja. Efter printeren har genstartet, vises topmenuen på betjeningspanelet.

6. Tryk på  indtil >OPSET. vises og tryk derefter på .
7. Tryk på  indtil >Admin. menu vises, og tryk derefter på .
8. Tryk på  indtil >Systemindstil. vises, og tryk derefter på .
9. Tryk på  indtil >Tidsindstillinger vises, og tryk derefter på .

10. >Indstil dato vises. Tryk på ✓.
11. Specificer den dato vha. nummertastaturet og tryk derefter på ✓.
12. Tryk på ▼ indtil >Indstil tid vises, og tryk derefter på ✓.
13. Specificer tiden vha. nummertastaturet og tryk derefter på ✓.
14. Tryk på ▼ indtil >Datoformat vises, og tryk derefter på ✓.
15. Specificer datoformatet vha. ► eller ◀ og tryk derefter på ✓.
16. Tryk på ▼ indtil >Tidsformat vises, og tryk derefter på ✓.
17. Specificer tidsformatet vha. ► eller ◀ og tryk derefter på ✓.
18. Tryk på ▼ indtil >Tidszone vises, og tryk derefter på ✓.
19. Specificer tidszonen vha. ► eller ◀ og tryk derefter på ✓.

 **BEMÆRK:** I begge tilfælde initialiseres den information, som registreres på enheden, når du konfigurerer landindstillingen.

Indstilling af printer-ID

I de fleste lande kræves det ved lov, at du indikerer dit faxnummer, på enhver fax du sender. Printer-ID'et, der indeholder dit telefonnummer og navn eller firmanavn, skrives øverst på hver side, der sendes fra din printer.

 **BEMÆRK:** Følgende indstillinger kan også konfigureres vha. **FAX første opsætning** på Windows Installer.

1. Tryk på ▼ indtil >OPSÆT. vises og tryk derefter på ✓.
2. Tryk på ▼ indtil >Admin. menu vises, og tryk derefter på ✓.
3. Tryk på ▼ indtil >Faxindstillinger vises, og tryk derefter på ✓.
4. Tryk på ▼ indtil >Faxnummer vises, og tryk derefter på ✓.
5. Indtast dit faxnummer ved hjælp af nummertastaturet.

 **BEMÆRK:** Hvis du indtaster forkert, når du indtaster numre, skal du trykke på ◀ for at slette det sidste ciffer.

6. Tryk på ✓ når nummeret på displayet er korrekt.
7. Tryk på ▼ indtil >Faxhovednavn vises, og tryk derefter på ✓.
8. Indtast dit navn eller firmanavn med brug af nummertastaturet.

Du kan indtaste alfanumeriske tegn ved hjælp af nummertastaturet, inklusive symbolsymboler, ved at trykke på 1, * og # -knapperne.

Se "[Brug af nummertastaturet til indtastning af tegn](#)" angående detaljer om hvordan du anvender nummertastaturet til at indtaste alfanumeriske tegn.

9. Tryk på ✓ når navnet på displayet er korrekt.
10. Klik på X for at vende tilbage til standbyindstillingen.

Brug af nummertastaturet til indtastning af tegn

Efterhånden som du udfører forskellige opgaver, er du måske nødt til at indtaste navne og numre. For eksempel når du opsætter din printer, skal du indtaste dit navn eller dit firmas navn og telefonnummer. Når du gemmer hurtigopkald eller gruppeopkaldsnumre, er du eventuelt nødt til at indtaste de tilsvarende navne.



1 Når du bliver bedt om at indtaste et bogstav, skal du trykke på den passende knap, indtil det korrekte bogstav kommer frem på skærmen.

For fx at indtaste bogstavet O skal du trykke på 6.

- o Hver gang du trykker på 6, viser displayet et andet bogstav, M,N O og til sidst 6.
- o For at indtaste yderligere bogstaver skal du gentage det første trin.
- o Tryk på  når du er færdig.

Tastaturbogstaver og tal

Tast	Tildelte numre, bogstaver og tegn
1	@ : . / 1
2	a b c A B C 2
3	d e f D E F 3
4	g h i G H I 4
5	j k l J K L 5
6	m n o M N O 6
7	p q r s P Q R S 7
8	t u v T U V 8
9	w x y z W X Y Z 9
0	0
*	- _ -
#	@ . ¥ _ ! " # \$ % & ' ~ ^ ` ; : , (mellemlum) + - * / = () [] { } < >

Ændring af numre eller navne

Hvis du indtaster forkert, når du indtaster et nummer eller navn, skal du trykke på  for at slette det sidste ciffer eller tegn. Derefter skal du indtaste det korrekte nummer eller tegn.

Indsætning af en pause









På nogle telefonsystemer er det nødvendigt at taste en adgangskode og lytte efter en anden opkaldstone. Det er nødvendigt at indsætte en pause for at få adgangskoden til at fungere. Indtast fx adgangskoden 9 og tryk derefter på  inden du indtaster telefonnummeret. "-" vises på displayet for at indikere, hvornår der er indtastet en pause.

Indstilling af tid og dato

 **BEMÆRK:** Det kan være nødvendigt at genindstille den korrekte tid og dato, hvis printeren har været udsat for et strømsvigt.

 **BEMÆRK:** Følgende indstillinger kan også konfigureres vha. **FAX første opsætning** på Windows Installer.

For at indstille tiden og datoen:

1. Tryk på  indtil >OPSÆT. vises og tryk derefter på .
2. Tryk på  indtil >Admin. menu vises, og tryk derefter på .
3. Tryk på  indtil >Systemindstil. vises, og tryk derefter på .
4. Tryk på  indtil >Tidsindstillinger vises, og tryk derefter på .

5. >Indstil dato vises. Tryk på ✓ .

6. Indtast den korrekte dato vha. nummertastaturet.

 **BEMÆRK:** Hvis du indtaster forkert, når du indtaster numre, skal du trykke på ⬅ for at genindtaste cifferet.

7. Tryk på ✓ når datoen på displayet er korrekt.

8. Tryk på ▼ indtil >Indstil tid vises, og tryk derefter på ✓ .

9. Indtast den korrekte tid med brug af nummertastaturet.

10. Tryk på ✓ når tiden på displayet er korrekt.

11. Klik på X for at vende tilbage til standbyindstillingen.

 **BEMÆRK:** Printerens bipper, og du kan ikke gå videre til næste trin, hvis der er indtastet et forkert nummer.

Ændring af ur-indstillingen

Du kan sætte klokken til enten et 12-timers eller 24-timers format.

 **BEMÆRK:** Følgende indstillinger kan også konfigureres vha. **FAX første opsætning** på Windows Installer.

1. Tryk på ▼ indtil >OPSÆT. vises og tryk derefter på ✓ .

2. Tryk på ▼ indtil >Admin. menu vises, og tryk derefter på ✓ .

3. Tryk på ▼ indtil >Systemindstil. vises, og tryk derefter på ✓ .

4. Tryk på ▼ indtil >Tidsindstillinger vises, og tryk derefter på ✓ .

5. Tryk på ▼ indtil >Tidsformat vises, og tryk derefter på ✓ .

6. Tryk på ▼ indtil det ønskede format vises og tryk derefter på ✓ .

7. Klik på X for at vende tilbage til standbyindstillingen.

Indstilling af lyde

Lydstyrke for højttaler

1. Tryk på ▼ indtil >OPSÆT. vises og tryk derefter på ✓ .

2. Tryk på ▼ indtil >Admin. menu vises, og tryk derefter på ✓ .





3. Tryk på ▼ indtil >Faxindstillinger vises, og tryk derefter på ✓ .

4. Tryk på ▼ indtil >Linjemonitor vises, og tryk derefter på ✓ .

5. Tryk på ➤ indtil den ønskede lydstyrke vises, og tryk derefter på ✓ .













6. Genstart printerens ved at slukke og tænde for den igen.

Ringstyrke

1. Tryk på  indtil >OPSÆT. vises og tryk derefter på .
2. Tryk på  indtil >Admin. menu vises, og tryk derefter på .
3. Tryk på  indtil >Faxindstillinger vises, og tryk derefter på .
4. Tryk på  indtil >Ringetonestyrke vises, og tryk derefter på .
5. Tryk på  indtil den ønskede lydstyrke vises, og tryk derefter på .
6. Genstart printeren ved at slukke og tænde for den igen.

Specificering af faxindstillingerne

Ændring af faxindstillingsfunktionerne

1. Tryk på  indtil >OPSÆT. vises og tryk derefter på .
2. Tryk på  indtil >Admin. menu vises, og tryk derefter på .
3. Tryk på  indtil >Faxindstillinger vises, og tryk derefter på .
4. Tryk på  indtil den ønskede menupost vises, og tryk derefter på .
5. Brug  til at få status eller anvend nummertastaturet til at indtaste værdien for den funktion du har valgt.
6. Tryk på  for at gemme valget.
7. Tryk på  for at vende tilbage til den forrige skærm.
8. Gentag trin 4 til 7 hvis nødvendigt.
9. For at vende tilbage til standbyindstillingen skal du trykke på .

Tilgængelige faxindstillingsfunktioner



Du kan anvende de følgende funktioner til konfiguration af faxsystemet:

Funktion	Beskrivelse
Modtagetilstand	<p>Du kan vælge den standard faxmodtagetilstand.</p> <ul style="list-style-type: none"> 1 Fax: (automatisk modtagetilstand) 1 Telefon (manuel modtagetilstand): Automatisk faxmodtagning er slået fra. Du kan modtage en fax ved at tage håndsættet til den eksterne telefon og trykke fjernmodtagingskoden eller ved at sætte OnHook til Til (du kan høre en stemme eller faxtoner fra fjernmaskinen) og så trykke på . 1 Telefon/Fax: Når printerens modtager en indgående fax, ringer den eksterne telefon i det tidsrum, der er specificeret i Automodt.. Fax/Tlf, og derefter modtager printerens automatisk en fax. Hvis et indgående opkald ikke er en fax, bipper printerens fra den interne højtaler og angiver derved, at opkaldet er et telefonopkald. 1 Telefonsvarer/Fax: Printerens kan dele en telefonlinje med en telefonsvarer. I denne indstilling overvåger printerens faxsignalet og opfanger linjen, hvis der er faxtoner. Hvis telefontekommunikationen bruger seriel transmission i dit land (som fx Tyskland, Sverige, Danmark, Østrig, Belgien, Italien, Frankrig og Schweiz), er denne indstilling ikke understøttet. 1 DRPD: Inden du anvender DRPD (Distinctive Ring Pattern Detection)-funktionen, skal distinktiv ringetjeneste være installeret på din telefonlinje af dit telefonselskab. Når telefonselskabet har givet dig et separat nummer til fax med et særligt ringemønster, skal du konfigurere faxopsætningen til at overvåge dette specifikke ringemønster.
Automodt.fax	Indstiller intervallet for hvornår, printerens går ind i faxmodtagetilstand efter at have modtaget et indgående opkald. Intervallet kan specificeres inden for et område af 0 til 255 sekunder. Standarden er 0 sekunder.
Automodt. Fax/Tlf	Indstiller intervallet for hvornår printerens går ind i faxmodtagetilstand, efter den eksterne telefon har modtaget et indgående opkald. Intervallet kan specificeres inden for et område af 0 til 255 sekunder. Standarden er 6 sekunder.
Automodt.Svar/Fax	Indstiller intervallet for hvornår printerens går ind i faxmodtagetilstand, efter den eksterne telefonsvarer har modtaget et indgående opkald. Intervallet kan specificeres inden for et område af 0 til 255 sekunder. Standarden er 21 sekunder.

Linjemonitor	Indstiller lydstyrken for linjemonitoren, der overvåger en transmission ved hjælp af lyd gennem den interne højttaler, indtil der er oprettet en forbindelse.
Ringetonstyrke	Indstiller lydstyrken på den ringtone, der angiver, at et indgående opkald er et telefonopkald, gennem den interne højttaler, når Modtagetilstand er indstillet til Telefon/Fax.
Linjetype	Du kan vælge standardlinjetypen. <ul style="list-style-type: none"> 1 PSTN 1 PBX
Tone/Impuls	Du kan vælge opkaldstypen. <ul style="list-style-type: none"> 1 Tone 1 Impuls (10PPS) 1 Impuls (20PPS)
Gensend. forsink.	Du kan specificere intervallet mellem transmissionsforsøgene inden for et område af 3 til 255 sekunder. Standarden er 8 sekunder.
Genopkaldsforsøg	Du kan specificere antallet af genopkaldsforsøg, når destinationens faxnummer er optaget, inden for et område af 0 til 13. Hvis du indtaster 0, kalder printeren ikke op igen.
Genopkald.forsink.	Din printer kan automatisk genopkalde en fjern faxmaskine, hvis den var optaget. Der kan indtastes intervaller fra 1-15 minutter.
Junkfax-opsætning	Du kan afvise faxer som sendes fra uønskede stationer. Systemet accepterer kun faxer fra fjerne stationer, der er registreret i hurtigopkald. Denne egenskab er god til blokering for uønskede faxer. Vælg Fra for at slå denne egenskab fra. Alle kan sende fax til dig. Vælg Til for at slå denne egenskab til.
Fjernmodtagning	Du kan modtage en fax ved at trykke fjernmodtagingskoden på den eksterne telefon, efter at du har taget telefonens håndsat.
Fjernmodtagetone	Du kan specificere tonen, når Fjernmodtagning er sat Til.
Faxhoved	Udskriver afsenderoplysningerne på sidehovedet af faxer Vælg Fra for at slå denne egenskab fra. Vælg Til for at slå denne egenskab til.
Faxhovednavn	Specificerer det afsendernavn, der udskrives på sidehovedet af faxerne.
Faxnummer	Specificerer printerens faxnummer, der udskrives på sidehovedet på faxer. Denne egenskab er til rådighed, når du sætter Faxhoved til Til. Det nummer, der er specificeret i Faxnummer, bruges i printer-ID'et.
Fax-forside	Du kan indstille, om der skal vedhæftes en forside til faxer, når du sender faxer.
DRPD mønster	Inden du anvender DRPD (Distinctive Ring Pattern Detection)-funktionen, skal distinktiv ringetjeneste være installeret på din telefonlinje af dit telefonselskab. Når telefonselskabet har givet dig et separat nummer til fax med et særligt ringemønster, skal du konfigurere faxopsætningen til at overvåge dette specifikke ringemønster.
Videresendt fax	Du kan indstille din printer til at videresende indgående faxer til et andet faxnummer. Når en fax ankommer til din printer, gemmes den i hukommelsen. Derefter kalder printeren det faxnummer op, som du har specificeret, og sender faxen. Vælg Kun ved fejl for at videresende indgående faxer når der opstår en fejl. Vælg Til for altid at videresende indgående faxer. Vælg Fra for ikke at videresende indgående faxer.
Fax videresendnr.	Du kan indtaste faxnummeret på den destination, som indgående faxer videresendes til.
Fax v.send udskr.	Du kan indstille om alle videresendte, indgående faxer skal udskrives.
Fax vsd fjl udskr	Udskriver indgående faxer, hvor videresendingen fejlede, når Fax v.send udskr. er indstillet til Fra.
Foropkald	Du kan vælge om der skal indstilles et foropkaldsnummer eller ej.
Foropkaldsnum.	Du kan indstille et foropkaldsnummer på op til fem cifre. Dette nummer sættes ind, før ethvert autoopkaldsnummer startes. Det er anvendeligt for adgang til PABX-udveksling (Private Automatic Branch Exchange).
Annuler str.	Når der modtages et dokument, der er lige så langt eller længere end det papir, som du har installeret i din printer, kan du indstille printeren til at annullere enhver overskridelse af sidens bund. Hvis den modtagne side er udenfor den margin, som du har sat, udskrives den på to ark papir i aktuel størrelse. Når dokumentet er inden for marginen, og Annuler str. er sat til Autoreduktion, reducerer printeren dokumentet, så det passer til den passende papirstørrelse, og intet annulleres. Hvis Annuler str. er sat til andet end Autoreduktion, annulleres dataene inden for marginen.
ECM	Du kan indstille om ECM (Fejlkorrektionstilstand) skal aktiveres eller deaktiveres.
Modemhastighed	Du kan indstille modemhastigheden.
Land	Du kan vælge det land, hvor printeren benyttes.
Faxaktivitet	Du kan indstille om der automatisk skal udskrives en faxaktivitetsrapport efter hver 50 indgående og udgående faxkommunikationer.
Fax transmit	Du kan indstille, om der skal udskrives et transmissionsresultat efter en faxtransmission.
Faxudsendelse	Du kan indstille, om der skal udskrives et transmissionsresultat efter en faxtransmission til flere lokationer.
Faxprotokol	Du kan indstille om protokolmonitortrapporten skal udskrives efter en faxtransmission for at overvåge faxprotokolproblemer.

 **BEMÆRK:** Foropkald understøtter kun de omgivelser, hvor du sender en fax til et nummer på den eksterne linje. Du skal foretage følgende fra betjeningspanelet for at kunne anvende Foropkald.

1. Brug  og  til at vælge **OPSET**. →Admin. menu→Faxindstillinger→Linjetype. Vælg **PBX** og tryk derefter på .



2. Brug  til at vælge **OPSET.** → **Admin.** menu → **Faxindstillinger** → **Foropkald.** Vælg **Til** og tryk derefter på .
3. Brug  til at vælge **OPSET.** → **Admin.** menu → **Faxindstillinger** → **Foropkaldsnum.** Indtast et præfiksnummer på maksimalt fem cifre, fra 0-9, * og #.

Avancerede faxindstillinger

 **BEMÆRK:** De avancerede faxindstillinger er kun til brug for avancerede brugere. Forkerte indstillinger på Dell™ 2135cn Color Laser Multifunction Printer kan beskadige apparatet.

Hvis du oplever faksendings- eller modtagningsfejl, er der en avanceret faxindstillingermenu, hvor du kan få adgang til indstillingerne og følgelig ændre dem.









Følg instruktionerne for at komme ind på Diagnosticeringsmenuen (Customer Mode).

1. Sluk Dell 2135cn Color Laser Multifunction Printer.
2. Afbryd alle netværk, telefonlinjen og USB-kablerne fra apparatet.
3. Sluk Dell 2135cn Color Laser Multifunction Printer, mens du holder nede på  og  knappen. Customer Mode menuen vises.
4. Når alle de avancerede faxindstillinger er udført, skal du slukke og tænde Dell 2135cn Color Laser Multifunction Printer'en for at anvende de nye indstillinger.









Datakodningsmetode for fax

Nogle ældre faxapparater understøtter ikke JPIB (Joint Bi-level Image Experts Group) datakodningsmetoden. Du kan opleve at faksende- eller modtagningsfejl på grund af denne datakodningsmetode. Du kan deaktivere JBIG og vælge MH (Modified Huffman), MR (Modified Read) eller MMR (Modified Modified Read) kodning vha. følgende instruktioner.

Du kan ændre modemtransmissionskodningen vha. følgende instruktioner.

1. Når printeren er i Customer Mode, vælg **Fax/Scanner Diag** og tryk på  knappen.
2. Tryk på  knappen indtil **Parameter** vises, tryk derefter på  knappen.
3. Tryk på  knappen indtil **FAX Parameter** vises, tryk derefter på  knappen.
4. Tryk på  knappen indtil **G3M TX Coding** vises, tryk derefter på  knappen.
5. Tryk på  knappen indtil **MMR** vises, tryk derefter på  knappen for at aktivere MMR kodning, vælg **MR** for at aktivere MR kodning, eller vælg **MH** for at aktivere MH kodning.

Du kan ændre modemmodtagningskodningen vha. følgende instruktioner.

1. Når printeren er i Customer Mode, vælg **Fax/Scanner Diag** og tryk på  knappen.
2. Tryk på  knappen indtil **Parameter** vises, tryk derefter på  knappen.
3. Tryk på  knappen indtil **FAX Parameter** vises, tryk derefter på  knappen.
4. Tryk på  knappen indtil **G3M RX Coding** vises, tryk derefter på  knappen.
5. Tryk på  knappen indtil **MMR** vises, tryk derefter på  knappen for at aktivere MMR kodning, vælg **MR** for at aktivere MR kodning, eller vælg **MH** for at aktivere MH kodning.

Sending af en fax

Du kan faxe data fra din printer. Du kan også direkte faxe data, der er overført fra en computer, der kører et Microsoft® Windows® operativsystem.

Ilægning af et originaldokument

Du kan anvende ADI'en eller dokumentglasset til at ilægge et originaldokument til faxning. Anvender du ADI'en, kan du ilægge op til 35 ark af 75 g/m2 (20 lb) papir på en gang. Anvender du dokumentglasset, kan du ilægge et ark af gangen.

BEMÆRK: For at få den bedste kvalitet, især for gråtoner-billeder, skal du anvende dokumentglasset i stedet for ADI'en.

For at faxe et dokument med Automatisk Dokumentilægger (ADI):

1. Placer dokument(et/erne) vendende opad i ADI'en med dokumenternes øverste kant ind først. Indstil dokumentstyrene til den rigtige dokumentstørrelse.

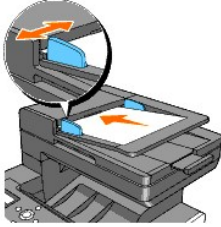

2. Se "[Justering af dokumentopløsningen](#)" for justering af dokumentopløsningen.

Sådan faxes et dokument fra dokumentglasset:

1. Åbn dokumentdækslet op.



2. Placer dokumentet med siden vendende nedad mod dokumentglasset og ret det ind efter vejledningen øverst i venstre hjørne på glasset.

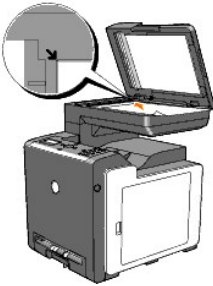

3. Se "[Justering af dokumentopløsningen](#)" for justering af dokumentopløsningen.

4. Luk dokumentdækslet til.



BEMÆRK: Sørg for, at der ikke er nogen dokumenter i ADI'en. Hvis der registreres et dokument i ADI'en, har det en højere prioritet end dokumentet på dokumentglasset.

BEMÆRK: Hvis du faxes en side fra en bog eller et blad, skal du løfte dækslet op, indtil at dets hængsler fanges af stopperen og derefter lukke dækslet til. Hvis bogen eller bladet er tykkere end 30 mm, skal du faxe med dækslet åbent.

Justering af dokumentopløsningen

Anvend Dokumentopløsning-indstillingen til at forbedre outputkvaliteten på originalen eller ved scanning af fotografiske materialer.

1. Tryk på ▼ indtil >FAX vises, og tryk derefter på ✓ .
2. Tryk på ▼ indtil Opløsning vises.

- Tryk på  for at vælge den ønskede indstilling, og tryk derefter på .

 **BEMÆRK:** * angiver fabriksstandardindstillingen.





Standard*	Anvendes til dokumenter med tegn i normalstørrelse.
Fin	Anvendes til dokumenter der indeholder små tegn eller tynde linjer, eller dokumenter der er udskrevet på en dot-matrix printer.
Superfin	Anvendes til dokumenter der indeholder ekstremt fine detaljer. Den superfine indstilling er kun aktiveret, hvis den fjerne maskine også understøtter Superfin opløsningen. Se bemærkningen nedenunder.
Foto	Bruges til dokumenter, der indeholder fotografiske billeder.

 **BEMÆRK:** Faxer, der er scannet i Superfin opløsning, transmitteres med den af modtagerapparatets højest understøttede opløsning.

Lysere/Mørkere

Justerer densiteten så faxen gøres lysere eller mørkere end originalen.

Sådan justeres kontrasten:







- Læg det dokument der skal faxes på dokumentglasset og luk dækslet.
- Tryk på  indtil >FAX vises, og tryk derefter på .
- Tryk på  indtil *Lysere/Mørkere* kommer frem.
- Tryk på  for at vælge den ønskede indstilling, og tryk derefter på .

 **BEMÆRK:** * angiver fabriksstandardindstillingen.



Normal*	Virker godt med almindeligt skrevne eller trykte dokumenter.
Mørkere1	
Mørkere2	Virker godt med lyst tryk eller svage blyantsmarkeringer.
Mørkere3	
Lysere3	
Lysere2	Virker godt med mørkt tryk.
Lysere1	

- Tryk på  for at starte faxning.

Automatisk sending af en fax



- Ilæg dokument(erne) vendende opad med den øverste kant ind først i ADI'en.
Eller
Placer et enkelt dokument med siden vendende nedad på dokumentglasset.
Se "[Ilægning af et originaldokument](#)" angående detaljer for ilægning af et dokument.
- Tryk på  indtil >FAX vises, og tryk derefter på .
- Juster dokumentopløsningen så den passer til dine faxbehov (se "[Justering af dokumentopløsningen](#)").
Se "[Lysere/Mørkere](#)" hvis du behøver at ændre kontrasten.
- Tryk på  indtil Telefonbog vises, og tryk derefter på .
- Du kan anvende hurtigopkalds- eller gruppeopkaldsnumre. Se "[Automatisk opkald](#)" angående yderligere oplysninger.
- Tryk på  indtil det ønskede nummer vises, og tryk derefter på .
- Tryk på .

- Tryk på .

Når der er lagt et dokument på dokumentglasset, spørger displayet dig, om du ønsker at ilægge en ny side. Tryk på  for at vælge Ja eller Nej, og tryk derefter på .

Efter alle siderne er scannet, skal du vælge Nej, når displayet viser "En anden side?".

- Nummeret ringes op, og printerens begynder at sende faxen, når den fjerne maskine er klar.

 **BEMÆRK:** Tryk på  for at annullere faxjobbet på et hvilket som helst tidspunkt, mens du sender faxen.

Manuel sending af en fax

- Ilæg dokument(erne) vendende opad med den øverste kant ind først i ADI'en.

Eller

Placer et enkelt dokument med siden vendende nedad på dokumentglasset.



Se "[Ilægning af et originaldokument](#)" angående detaljer for ilægning af et dokument.

- Tryk på  indtil >FAX vises, og tryk derefter på .

- Juster dokumentopløsningen så den passer til dine faxbehov (se "[Justering af dokumentopløsningen](#)").

Se "[Lysere/Mørkere](#)" hvis du behøver at ændre kontrasten.



- Tryk på  indtil >OnHook vises.

- Tryk på  for at vælge Til, og tryk derefter på .

- Indtast nummeret på den fjerne faxmaskine med brug af nummertastaturet.

- Hvis dokumentet ilægges på ADI'en, skal du trykke på .

- Hvis dokumentet ikke lægges på ADI'en, skal du trykke på , trykke på  indtil den ønskede indstilling vises og derefter trykke på .

 **BEMÆRK:** Tryk på  og  for at annullere faxjobbet på et hvilket som helst tidspunkt, mens du sender faxen.

Bekræftelse af transmissioner

Når den sidste side i dit dokument er blevet sendt vellykket af sted, bipper printerens og vender tilbage til standbyindstillingen.

Hvis der går noget galt, imens du sender din fax, vises der en fejlmeddelelse på displayet.

Hvis du modtager en fejlmeddelelse, skal du trykke på  for at fjerne meddelelsen og forsøge at sende dokumentet igen.

Du kan sætte din printer til at udskrive en bekræftelsesrapport efter hver faxtransmission. Se "[Udskrivning af en rapport](#)" angående yderligere oplysninger.

Automatisk genopkald

Hvis det nummer, du har ringet op, er optaget, eller der ikke er noget svar, når du sender en fax, genopkalder printerens automatisk nummeret hvert minut i henhold til det antal, der er indstillet under genopkaldsindstillingerne.

Se "[Tilgængelige faxindstillingsfunktioner](#)" angående ændring af tidsintervallet mellem genopkald og antallet af genopkaldsforsøg.

 **BEMÆRK:** Printerens genopkalder ikke automatisk et nummer, der var optaget, når nummeret blev manuelt indtastet.

Sending af en forsinket fax







Den forsinkede start-indstilling kan anvendes til at gemme scannede dokumenter, der skal transmitteres på et specifikt tidspunkt for at kunne udnytte lavere langdistancetakster.

- Ilæg dokument(erne) vendende opad med den øverste kant ind først i ADI'en.

Eller

Placer et enkelt dokument med siden vendende nedad på dokumentglasset.

Se "[Ilægning af et originaldokument](#)" angående detaljer for ilægning af et dokument.

2. Tryk på  indtil >FAX vises, og tryk derefter på .
3. Juster dokumentopløsningen så den passer til dine faxbehov (se "[Justering af dokumentopløsningen](#)").
Se "[Lysere/Mørkere](#)" hvis du behøver at ændre kontrasten.
4. Tryk på  indtil Forsinket start vises.
5. Tryk på  for at vælge Til, og tryk derefter på .
6. Indtast starttidspunktet vha. nummertastaturet og tryk derefter på .
7. Tryk på  indtil Telefonnummer vises.

8. Indtast nummeret på den fjerne maskine ved hjælp af nummertastaturet og tryk derefter på .

Du kan anvende hurtigopkald eller gruppeopkaldsnumre til at indtaste nummeret. Se "[Automatisk opkald](#)" angående yderligere oplysninger.

Tryk på  for at scanne data.

Når Forsinket start-indstilling er aktiveret, gemmer din printer alle de dokumenter, der skal faxes i dens hukommelse, og sender dem på det specificerede tidspunkt. Når faxning i Forsinket start-indstilling er afsluttet, slettes dataene i hukommelsen.

 **BEMÆRK:** Hvis du tænder og slukker for printeren, sendes de gemte dokumenter, så snart printeren aktiveres.

Sending af en fax fra driveren (Direkte fax)

Du kan sende en fax direkte fra din computer vha. driveren.

 **BEMÆRK:** Det er kun sort/hvide faxer, der kan sendes vha. Direkte fax.

Eksempel

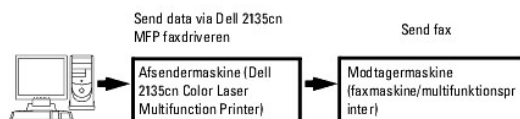

Procedure

 **BEMÆRK:** Navnene på dialogboksene og knapperne kan muligvis afvige fra dem, der gives i den følgende procedure, afhængigt af hvilket program du anvender.

1. Åbn den fil du vil sende med fax.
2. Åbn udskrivingsdialogboksen fra programmet og vælg derefter Dell 2135cn MFP Fax.
3. Klik på **Indstillinger**.

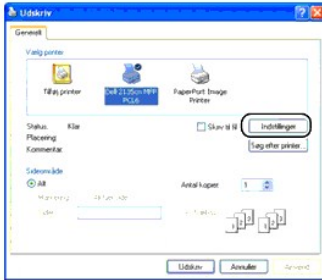

4. Dialogboksen **Udskriftsindstillinger** åbnes. Du kan anvende Faxindstillinger til at sætte følgende indstillinger.

BEMÆRK: De indstillinger, der udføres her, anvendes kun til et enkelt faxjob.

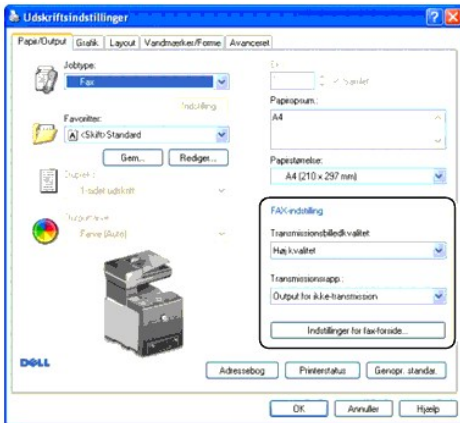

a. Transmissionsbilledkvalitet

Formål:

For at vælge outputkvaliteten.

Værdier:

BEMÆRK: * angiver fabriksstandardindstillingen.

Standard	For dokumenter med tegn i normalstørrelse.
Høj kvalitet*	For dokumenter der indeholder små tegn eller tynde linjer, eller dokumenter der er udskrevet på en dot-matrix printer.
Superhøj billedkvalitet	For dokumenter der indeholder ekstremt fine detaljer. Den superfine indstilling er kun aktiveret, hvis fjerntmaskinen også understøtter Superfin opløsning. Se bemærkningerne nedenunder.

BEMÆRK: Faxer, udskrevet i Superhøj billedkvalitet vha. Direkte faxdriver, sendes ved den højeste opløsning, som er understøttet af det modtagende apparat.

b. Transmissionsrapp.

Formål:

Til at specificere om et faxtransmissionsresultat skal udskrives eller ej.

Værdier:

BEMÆRK: * angiver fabriksstandardindstillingen.

Output regelmæs.	Udskriver et transmissionsresultat efter hver faxtransmission.
Output for ikke-transmission*	Udskriver kun et transmissionsresultat, når der opstår en fejl.
Undlad output	Udskriver ikke faxtransmissionsresultater.

c. Indstillinger for fax-forside

Klikker du på denne knap, vises dialogboksen **Indstillinger for fax-forside**.

Du kan angive, om du ønsker at vedhæfte en forside til din fax.

Fax-forside

Formål:

Denne indstilling giver dig mulighed for at specificere, om der skal vedhæftes en forside til din fax.

Værdier:

 **BEMÆRK:** * angiver fabriksstandardindstillingen.

Anvend printerindstillinger	Bestemmer, om der skal vedhæftes en forside til din fax, afhængigt af den indstilling du specificerer i <i>Fax-forside</i> på dit betjeningspanel.
Vedhæft	Vedhæfter en forside til din fax.
Ingen*	Vedhæfter ingen forside til din fax.

Afsender

Formål:

Vælg om afsendernavnet skal udskrives på fax-forsiden.

Værdier:

 **BEMÆRK:** * angiver fabriksstandardindstillingen.

Anvend printerindstillinger*	Bestemmer om afsendernavnet skal udskrives eller ej på fax-forsiden baseret på printerindstillingerne.
Indtast et afsendernavn	Giver dig mulighed for at indtaste et afsendernavn, der udskrives på fax-forsiden i Afsendernavn .

Afsendernavn

Denne funktion giver dig mulighed for at indtaste et afsendernavn, der udskrives på fax-forsiden.

Afsendernavnet kan være på op til 30 tegn. Hvis det overstiger 30 tegn, er det kun de første 30 tegn, der er gyldige.

- Klik på **OK** for at lukke **Udskriftsindstillinger** dialogboksen.
- Klik på **Udskriv. Indst./kontrol. faxtransmission:** dialogboksen åbner.
- Indtast destinationen for modtageren. Den følgende procedure er for indtastning af destinationen. Angående detaljer om hvordan man indtaster destinationen, kan du se **Hjælp**-filen for driveren.
 - Indtast navnet og telefonnummeret direkte.
 - Specificer en destination der kan gemmes i Telefonbogen på pc'en.
 - Specificer en destination der gemmes i Adressebogen på Dell 2135cn Color Laser Multifunction Printer.*

* Dette kan kun anvendes, hvis pc'en og Dell 2135cn Color Laser Multifunction Printer'en tilsluttes vha. et USB-kabel.

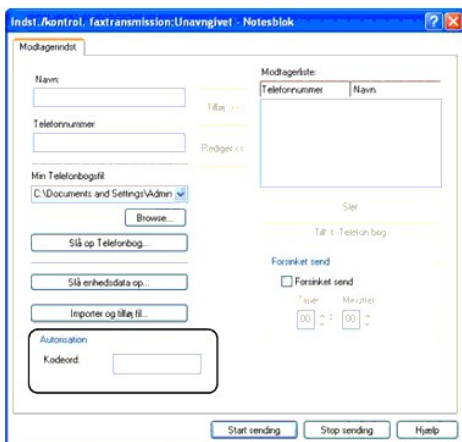

BEMÆRK: Indtast kodeordet i **Kodeord** feltet i **Autorisation** området inden du sender en Fax, hvis Fax servicen er låst med et kodeord (OPSET. → Admin. menu → Sikkerhedsindst. → Funktion aktiv.). Hvis du ikke indtaster det korrekte kodeord, vil faxen ikke blive sendt. Du kan kontrollere om faxen blev korrekt sendt på Jobhistorierapporten (OPSET. → Rapporter → Jobhistorie).

Modtagning af en fax.

Om modtagningsindstillinger

BEMÆRK: For at anvende Telefon/Fax eller Telefonsvarer/Fax indstillingen skal du tilslutte en telefonsvarer til telefonstikket (☎) på bagsiden af din printer.

Når hukommelsen er fyldt op, modtages faxen i Telefon indstillingen.

Ilægning af papir til modtagning af faxer

Instruktionerne for at ilægge papir i papirbakken er de samme, som når du udskriver, faxer eller kopierer med undtagelse af, at faxer kun kan udskrives på Brev-, A4- eller Legal-størrelse papir. Se "[Ilægning af udskrivningsmedia](#)" angående detaljer for ilægning af papir. Se "[Retningslinier for udskrivningsmedia](#)" angående detaljer omkring indstilling af papirtype og størrelse i bakken.

Automatisk modtagning af en fax i Fax-indstillingen

Din printer er forudindstillet til fax-indstilling fra fabrikken.

Hvis du modtager en fax, går printeren automatisk ind i fax-indstilling efter en specificeret tidsperiode og modtager faxen.

Se "[Tilgængelige faxindstillingsfunktioner](#)" angående indstilling af intervallet for hvornår, printeren går ind i fax-indstilling efter at have modtaget et indgående opkald.

Manuel modtagning af en fax i Telefon-indstilling

Du kan modtage en fax ved at tage håndsættet til den eksterne telefon og trykke fjernmodtagningskoden (se "[Tilgængelige faxindstillingsfunktioner](#)"), eller ved at sætte OnHook til Til (du kan høre en stemme eller faxtoner fra fjernmaskinen) og så trykke på **▶**.

Printeren begynder at modtage en fax og vender tilbage til standbyindstilling, når modtagningen er gennemført.

Automatisk modtagning af en fax i Telefon/Fax eller Telefonsvarer/Fax-indstillingen

For at anvende Telefon/Fax eller Telefonsvarer/Fax indstillingen skal du tilslutte en ekstern telefon til telefonstikket (☎) på bagsiden af din printer.

Hvis opkalderen efterlader en besked, gemmer telefonsvareren beskeden, som den normalt vil gøre. Hvis din printer hører en faxtone på linjen, starter den automatisk med at modtage faxen.

BEMÆRK: Hvis du har indstillet din printer til Telefonsvarer/Fax og din telefonsvarer er slukket, eller der ikke er tilsluttet nogen telefonsvarer til din printer, går din printer automatisk ind i Fax indstilling efter et forudindstillet tidsrum.

Manuel modtagning af en fax vha. en ekstern telefon

Denne egenskab virker bedst, når du anvender en ekstern telefon, der er tilsluttet til telefonstikket (☎) på bagsiden af din printer. Du kan modtage fax, fra nogen du taler med på den eksterne telefon, uden at du behøver at gå hen til printerens.

Når du modtager et opkald på den eksterne telefon og hører faxtoner, skal du trykke de to-cifrede taster på den eksterne telefon, eller indstille OnHook til Fax og derefter trykke på ▶.

Printeren modtager dokumentet.

Tryk på knapperne i langsom rækkefølge. Hvis du stadig kan høre faxtonen fra den fjerne maskine, skal du prøve at trykke på de to-cifrede taster en gang til.

Fjernmodtagingskoden er fra fabrikken sat til Fax. Du kan ændre det to-cifrede nummer til det, du har lyst til. Se "[Tilgængelige faxindstillingsfunktioner](#)" angående oplysninger omkring ændring af koden.

 **BEMÆRK:** Indstil opkaldssystemet for din eksterne telefon til DTMF.

Modtagning af faxer vha. DRPD

DRPD er en service fra telefonselskabet, der gør brugeren i stand til at anvende en enkelt telefonlinje til at besvare flere forskellige telefonnumre. Det nummer, du ringes op på, identificeres ved de forskellige ringemønstre, der består af forskellige kombinationer af lange og korte ringetoner.

Inden du anvender Distinctive Ring Pattern Detection (DRPD) alternativet, skal den særlige ringeservice installeres på din telefonlinje af telefonselskabet. For at sætte Distinctive Ring Pattern Detection op behøver du en anden telefonlinje på stedet, hvor du befinder dig, eller nogen der er i stand til at ringe dit faxnummer op udefra.

Sådan opsættes DRPD:

1. Tryk på ▼ indtil >OPSÆT. vises og tryk derefter på ✓.
2. Tryk på ▼ indtil >Admin. menu vises, og tryk derefter på ✓.
3. Tryk på ▼ indtil >Faxindstillinger vises, og tryk derefter på ✓.
4. Tryk på ▼ indtil >DRPD mønster vises.
5. Anvend ▶ for at vælge den ønskede indstilling, og tryk derefter på ✓.
6. For at vende tilbage til standbyindstillingen skal du trykke på X.

For at modtage faxer i DRPD skal du indstille menuen til DRPD; se "[Tilgængelige faxindstillingsfunktioner](#)".

Din printer understøtter syv DRPD-mønstre. Hvis denne service tilbydes af dit telefonselskab, skal du spørge dit telefonselskab om hvilket mønster, du skal vælge for at kunne anvende denne service.

Modtagning af faxer i hukommelsen

Eftersom din printer er et multitasking-apparat, kan den modtage faxer, mens du kopierer eller udskriver. Hvis du modtager en fax, mens du kopierer, udskriver, er løbet tør for papir eller toner, gemmer din printer indgående faxer i hukommelsen. Så snart at du er færdig med at kopiere, udskrive eller udskifte forbrugsstoffer, udskriver printerens automatisk faxen.

Forespørgselsmodtagning

Du kan modtage faxer fra den fjerne faxmaskine, når du ønsker at modtage dem.

1. Tryk på ▼ indtil >FAX vises, og tryk derefter på ✓.
2. Tryk på ▼ indtil F-spørg.modtag. kommer frem.
3. Tryk på ▶ for at vælge Til, og tryk derefter på ✓.
4. Indtast den fjerne maskinens faxnummer.

 **BEMÆRK:** Se "[Manuel sending af en fax](#)" eller "[Automatisk sending af en fax](#)" angående oplysninger om hvordan du indtaster faxnummeret på fjernmaskinen.

5. Tryk på ▶.









Automatisk opkald

Hurtigopkald



Du kan gemme op til 200 ofte kaldte numre på hurtigopkaldsplaceringer (001-200).

Når der er et hurtigopkaldsjob specificeret i forsinket fax eller genopkald, kan du ikke ændre hurtigopkaldsnummeret fra betjeningspanelet eller Dell Printer Configuration Web Tool.







Lagring af nummer til hurtigopkald

1. Tryk på  indtil >FAX vises, og tryk derefter på .
2. Tryk på  indtil Tilføj t. tlf.-bog vises og tryk derefter på .
3. Tryk på  indtil >Hurtigopkald vises, og tryk derefter på .
4. Indtast det tre-cifrede hurtigopkaldsnummer mellem 001 og 200 med brug af nummertastaturet og tryk derefter på .
5. Indtast indstillingerne for Navn og Telefonnummer vha. ,  og nummertasterne.

Hvis der allerede er gemt et nummer på den placering, som du vælger, viser displayet nummeret, så du kan ændre det. For at starte forfra på et andet hurtigopkaldsnummer, skal du trykke på .

6. Indtast det nummer du ønsker at gemme med brug af nummertastaturet og tryk derefter på .
- For at indsætte en pause imellem numrene skal du trykke på . "-" kommer frem på displayet.
7. For at tildele et navn til nummeret skal du indtaste navnet. Se "[Brug af nummertastaturet til indtastning af tegn](#)" angående oplysninger om hvordan du indtaster navne.
Hvis du ikke ønsker at tildele et navn, skal du springe dette trin over.
8. For at gemme flere faxnumre skal du gentage trin 4 til 6.
For at vende tilbage til standbyindstillingen skal du trykke på .

Sending af en fax med hurtigopkald

1. Ilæg dokument(erne) vendende opad med den øverste kant ind først i ADI'en.
Eller
Placer et enkelt dokument med siden vendende nedad på dokumentglasset.
Se "[Ilægning af et originaldokument](#)" angående detaljer for ilægning af et dokument.
2. For at indtaste hurtigopkaldsnummeret skal du gøre et af følgende:
 - a. Tryk på  indtil >FAX vises, og tryk derefter på .
 - b. Tryk på  indtil Hurtigopkald vises.
 - c. Indtast det tre-cifrede hurtigopkaldsnummer mellem 001 og 200 med brug af nummertastaturet og tryk derefter på .Navnet på den tilsvarende indtastning vises kort. Tryk på  for at bekræfte navnet igen.
3. Juster dokumentopløsningen så den passer til dine faxbehov (se "[Justering af dokumentopløsningen](#)").
Se "[Lysere/Mørkere](#)" hvis du behøver at ændre kontrasten.
4. Tryk på .

5. Dokumentet scannes ind i hukommelsen.

Når dokumentet er lagt på dokumentglasset, spørger LCD-displayet dig, om du ønsker at sende en ny side. Tryk på **➤** for at vælge **Ja** for at tilføje flere dokumenter eller for at vælge **Nej** for at begynde at sende faxen med det samme og tryk derefter på **✓**.

6. Faxnummeret, der er gemt på hurtigopkaldsplaceringen, kaldes automatisk op. Dokumentet sendes, når den fjerne faxmaskine svarer.

 **BEMÆRK:** Med asterisken (*) i det første ciffer kan du sende et dokument til flere lokationer. Hvis du fx indtaster 00*, kan du sende et dokument til de lokationer, der er registreret imellem 001 og 009.

Gruppeopkald

Hvis du ofte sender det samme dokument til adskillige destinationer, kan du oprette en gruppe af disse destinationer og sætte dem under en etcifret gruppeopkaldsplacering. Derved kan du anvende gruppeopkaldsnummer-indstillingen til at sende det samme dokument til alle destinationerne i gruppen.

 **BEMÆRK:** Du kan ikke inkludere et gruppeopkaldsnummer i et andet gruppeopkaldsnummer.

Indstilling af gruppeopkald

1. Tryk på **▼** indtil **>FAX** vises, og tryk derefter på **✓**.
2. Tryk på **▼** indtil **Tilføj t. tlf.-bog** vises og tryk derefter på **✓**.
3. Tryk på **▼** indtil **>Gruppeopk.** er kommet frem, og tryk derefter på **✓**.

4. Indtast det et-cifrede gruppeopkaldsnummer mellem 1 og 6 med brug af nummertastaturet og tryk derefter på **✓**.

Hvis der allerede er gemt et nummer på den placering, som du vælger, viser displayet nummeret, så du kan ændre det. For at starte forfra på et andet gruppeopkaldsnummer, skal du trykke på **↺**.

5. Indtast det navn du ønsker at gemme med brug af nummertastaturet og tryk derefter på **✓**. Se ["Brug af nummertastaturet til indtastning af tegn"](#) angående oplysninger om hvordan du indtaster navne.
6. **Hurtigopkaldsnr.** vises. Tryk på **✓**.
7. Tryk på **▼** indtil det ønskede nummer vises, og tryk derefter på **✓**.
8. For at gemme flere gruppeopkaldsnumre skal du gentage trin 4 til 7.
For at vende tilbage til standbyindstillingen skal du trykke på **X**.









Redigering af gruppeopkaldsnumre

Du kan slette et specifikt hurtigopkaldsnummer fra en udvalgt gruppe eller tilføje et nyt nummer til en udvalgt gruppe.

1. Tryk på **▼** indtil **>FAX** vises, og tryk derefter på **✓**.
2. Tryk på **▼** indtil **Tilføj t. tlf.-bog** vises og tryk derefter på **✓**.
3. Tryk på **▼** indtil **>Gruppeopk.** er kommet frem, og tryk derefter på **✓**.
4. Indtast det et-cifrede hurtigopkaldsnummer mellem 1 og 6 med brug af nummertastaturet og tryk derefter på **✓**.
5. Indtast det et-cifrede gruppeopkaldsnummer mellem 1 og 6 med brug af nummertastaturet og tryk derefter på **✓**.
6. **>Navn** vises.

For at redigere navnet på et eksisterende gruppeopkaldsnummer eller indtaste et navn på et nyt gruppeopkaldsnummer, skal du trykke på **✓**.

7. Rediger eller indtast navnet og tryk derefter på **✓**.

8. For at redigere hurtigopkaldsnummeret til et eksisterende gruppeopkaldsnummer eller indtaste et hurtigopkaldsnummer til et nyt gruppeopkaldsnummer, skal du trykke på  indtil >Hurtigopkaldsnr. vises, og derefter trykke på .
 9. Rediger eller indtast hurtigopkaldsnummeret og tryk derefter på .
 10. For at slette et eksisterende gruppeopkaldsnummer, tryk på  indtil >Slet gruppe vises og tryk derefter på .
-  **BEMÆRK:** Når du sletter det sidste hurtigopkaldsnummer i en gruppe, slettes selv gruppen ikke.
-  **BEMÆRK:** For at annullere dit valg efter at have trykket på , skal du trykke på **X**.
11. Hvis du ønsker at redigere et andet gruppeopkaldsnummer eller indtaste et nyt gruppeopkaldsnummer, skal du gentage trin 4 til 9.
 12. For at vende tilbage til standbyindstillingen skal du trykke på **X**.

Sending en fax med gruppeopkald (Multiadresse transmission)

Du kan anvende gruppeopkald til Udsending eller Forsinkede transmissioner.







Følg proceduren for den ønskede operation (se "[Specificering af faxindstillingerne](#)" for Forsinket transmission).

Du kan anvende et eller flere gruppenummer til én operation. Fortsæt derefter proceduren for at fuldføre den ønskede operation.

Din printer scanner automatisk det dokument, der er lagt i den Automatiske Dokumentlægger eller på dokumentglasset, ind i hukommelsen. Printeren opkalder alle de numre, der er inkluderet i gruppen.

Udskrivning af en hurtigopkaldsliste

Du kan checke din automatiske opkaldsindstilling ved at udskrive en hurtigopkaldsliste.

1. Tryk på  indtil >OPSÆT. vises og tryk derefter på .
2. Tryk på  indtil >Admin. menu vises, og tryk derefter på .
3. Tryk på  indtil >Admin. rapporter er kommet frem, og tryk derefter på .
4. Hurtigopkald vises. Tryk på .

Der udskrives en liste over dine hurtigopkaldsindskrivninger.











Andre måder at faxe på







Anvendelse af sikker modtagningsindstilling

Det kan være, at du har behov for at forhindre, at de faxer, du modtager, er tilgængelige for uautoriserede folk. Du kan slå den sikre fax-indstilling til med **Sikker modtag.**-funktionen, for at forhindre at alle modtagne faxer udskrives, når printeren ikke er under opsyn. I den sikre fax-indstilling går alle indgående faxer ind i hukommelsen. Når indstillingen slås fra, udskrives de gemte faxer.

 **BEMÆRK:** Sørg for, at Panellås er aktiveret inden operation.

Sådan slår du sikker modtagningsindstilling til:

1. Tryk på  indtil >OPSÆT. vises og tryk derefter på .
2. Tryk på  indtil >Admin. menu vises, og tryk derefter på .
3. Tryk på  indtil >Sikkerhedsindst. vises, og tryk derefter på .
4. Tryk på  indtil >Sikker modtag. vises, og tryk derefter på .
5. Tryk på  indtil >Sik. modt. indst. vises, og tryk derefter på .





6. Tryk på  for at vælge **Aktiver**, og tryk derefter på .
7. Tryk på  knappen.
8. Tryk på  for at vælge **Ændr kodeord**, og tryk derefter på .
9. Indtast en firecifret kode som du ønsker at anvende med brug af nummertastaturet og tryk derefter på .

 **BEMÆRK:** Når du sætter **Sik. modt. indst.** til **Aktiver**, sættes 0000 som standard.

10. For at vende tilbage til standbyindstillingen skal du trykke på  knappen.



Når en der modtages en fax i sikker modtagningsindstilling, gemmer din printer den i hukommelsen og **JOBSTATUS** skærmen viser "Sikker modtag." for at fortælle dig, at der er gemt en fax.

Sådan udskrives modtagne dokumenter:

1. Tryk på  indtil **>JOBSTATUS** vises, og tryk derefter på .
2. Tryk på  indtil **>Sikker modtag.** vises, og tryk derefter på .
3. Indtast kodeordet, og tryk derefter på .

De faxer, der er gemt i hukommelsen, udskrives.

Sådan slår du sikker modtagningsindstilling fra:

1. Gå ind i **Sik. modt. indst.** menuen ved hjælp af de følgende trin 1 til 5 i "[Sådan slår du sikker modtagningsindstilling til.](#)".
2. Tryk på  for at vælge **Deaktiver**, og tryk derefter på .
3. For at vende tilbage til standbyindstillingen skal du trykke på .

Brug af en telefonsvarer

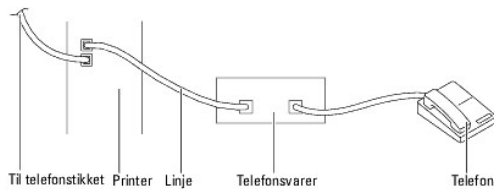

Du kan tilslutte en telefonsvarer (TS) direkte på bagsiden af din printer som vist ovenfor.

- 1 Indstil din printer til **Telefonsvarer/Fax** og indstil **Automodt. Svar/Fax** til at specificere tiden for telefonsvareren.
- 1 Når telefonsvareren besvarer opkaldet, overvåges det af printeren, der overtager linjen, hvis der modtages faxtoner, og derefter starter med at modtage faxen.
- 1 Hvis telefonsvareren er slukket, går printeren automatisk ind på **Fax**, når ringetonen har lydt i et forudindstillet tidsrum.
- 1 Hvis du besvarer opkaldet og hører faxtoner, besvarer printeren faxen, hvis du

→ sætter **OnHook** til **Til** (du kan høre en stemme eller faxtoner fra den fjerne maskine), og derefter trykker på  og lægger røret på.

Eller

→ Tast den to-cifrede fjernmodtagningskode og læg røret på.

Brug af et computermodem

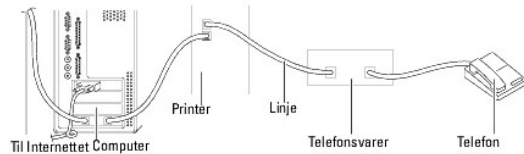

Hvis ønsker at anvende dit computermodem til faxning eller til opkobling på Internettet, skal du tilslutte computermodemet direkte på bagsiden af din printer med telefonsvareren (TS) som vist ovenfor.

- 1 Indstil din printer til Telefonsvarer/Fax og indstil Automodt. Svar/Fax til at specificere tiden for telefonsvareren.
- 1 Sluk for computermodemets faxmodtager-egenskab.
- 1 Du skal ikke anvende computermodemet, hvis din printer sender eller modtager en fax.
- 1 Følg instruktionerne der følger med dit computermodem og faxprogrammet til fax via computermodemet.

Udskrivning af en rapport

Følgende rapporter er til rådighed:

Hurtigopkald

Denne liste viser alle de numre, der indeværende er gemt i printerens hukommelse som hurtigopkaldsnumre.

Du kan udskrive denne Hurtigopkaldsliste fra betjeningspanelet; se ["Udskrivning af en hurtigopkaldsliste"](#).

Adressebog

Denne liste viser alle de adresser, der indeværende er gemt i printerens hukommelse som **Adressebog** information.

Serveradresse

Denne liste viser alle de numre, der indeværende er gemt i printerens hukommelse som Serveradresseinformation.

Faxaktivitet

Denne rapport viser information angående de faxer du for nylig har modtaget eller sendt.

Fax venter

Denne liste viser status over afventende faxer. Du kan eventuelt udskrive denne liste for at bekræfte ændringer, efter at du har ændret nogle indstillinger.

Udskr.måler

Denne rapport viser antallet af sider, der er udskrevet i alt. Rapporten navngives **Dell ColorTrack rapport**.

Fremgangsmåde:

1. Tryk på indtil >OPSÆT. vises og tryk derefter på .
2. Tryk på indtil >Admin. menu vises, og tryk derefter på .
3. Tryk på indtil >Admin. rapporter er kommet frem, og tryk derefter på .
4. Tryk på for at vælge den rapport eller liste du ønsker at printer ud.

Der udskrives en liste over dine hurtigopkaldsindskrivninger.









- 1 Hurtigopkald: Hurtigopkaldsliste
- 1 Adressebog: Adressebogsliste

- 1 Serveradresse: Serveradresseliste
- 1 Faxaktivitet: Faxaktivitetsinformation
- 1 Fax venter: Afventende faxer
- 1 Udskr.måler: Udskrivningsvolumenrapport

5. Tryk på .

Den valgte information skrives ud.

Ændring af indstillingsfunktionerne

1. Tryk på  indtil >FAX vises, og tryk derefter på .
 2. Tryk på  indtil Faxstandarder vises, og tryk derefter på .
 3. Tryk på  for at vælge den ønskede menupost, og tryk derefter på .
 4. Når den funktion du ønsker, vises på displayet, skal du trykke på  for at vælge den ønskede status eller indtaste den ønskede værdi med brug af nummertastaturet.
 5. Tryk på  for at gemme valget.
 6. Du kan til enhver tid afslutte opsætningsindstillingen ved at trykke på .
-

[Tilbage til Indholdsfortegnelse Side](#)

Forklaring af fonte

- [Skrifttyper og fonte](#)
- [Bitmapfonte og konturfonte](#)
- [Permanente fonte](#)
- [Symbolsæt](#)

Skrifttyper og fonte

En font er et sæt af tegn og symboler, som er lavet med et særskilt design. Det særskilte design kaldes en *skrifttype*. De skrifttyper, du vælger følger personlighed til et dokument. Velvalgte skrifttyper gør det nemmere at læse et dokument.

Printeren har flere permanente fonte i PCL 5/PCL 6. Se "[Permanente fonte](#)" angående en liste over alle permanente fonte.

Vægt og stil

Skrifttyper findes ofte i forskellig vægt og stil. Disse variationer modificerer den originale skrifttype, så du f.eks. kan fremhæve vigtige ord i teksten eller fremhæve bogtitler. Den forskellige vægt og stil er beregnet til at komplementere den originale skrifttype.

Vægt refererer til tykkelsen af de linjer, som danner tegnene. Tykkere linjer giver mørkere tegn. Nogle ord, som almindeligvis anvendes til at beskrive vægten af en skrifttype, er fed, medium, lys, sort og kraftig.

Stil refererer til andre modifikationer af skrifttypen, som f.eks. hældning og bredde. Kursiv og skrå er stilarter, hvor tegnene hælder. Smal, sammentrængt og bred er tre almindelige stilarter, som modificerer tegnbredderne.

Nogle fonte kombinerer flere vægt- og stilmodifikationer f.eks. Helvetica BdBold. En gruppe af flere vægt- og stilvariationer af en enkelt skrifttype kaldes en *skrifttype-familie*. De fleste skrifttypefamilier har fire variationer: almindelig, kursiv (skrå), fed og fed kursiv (fed skrå). Nogle familier har flere variationer, som den følgende illustration af Helvetica skrifttype-familien viser:

Helvetica	ABCDEFGHIJKLMNOabcdefghijklmnopqrstuvwxyz1234567890
Helvetica Oblique	ABCDEFGHIJKLMNOabcdefghijklmnopqrstuvwxyz1234567890
Helvetica Bold	ABCDEFGHIJKLMNOabcdefghijklmnopqrstuvwxyz1234567890
Helvetica Bold Oblique	ABCDEFGHIJKLMNOabcdefghijklmnopqrstuvwxyz1234567890
Helvetica Narrow	ABCDEFGHIJKLMNOabcdefghijklmnopqrstuvwxyz1234567890
Helvetica Narrow Oblique	ABCDEFGHIJKLMNOabcdefghijklmnopqrstuvwxyz1234567890
Helvetica Narrow Bold	ABCDEFGHIJKLMNOabcdefghijklmnopqrstuvwxyz1234567890
Helvetica Narrow Bold Oblique	ABCDEFGHIJKLMNOabcdefghijklmnopqrstuvwxyz1234567890

Pitch og punkt størrelse

Størrelsen af en font er specificeret som enten en pitch eller en punktstørrelse, afhængigt af, om fonten er fast mellemrum eller proportional.

I *fast mellemrum* fonte, har hvert tegn den samme bredde. *Pitch* anvendes til at specificere størrelsen af fonte med fast mellemrum. Den er et mål for det antal tegn, som udskrives på en enkelt vandret tommetype. F.eks. udskriver alle 10-pitch fonte 10 tegn pr. tomme (cpi) og alle 12-pitch fonte udskriver 12 cpi:

Courier	10 Pitch	1234567890
Courier-Bold	10 Pitch	1234567890
Courier	12 Pitch	123456789012
Courier-Bold	12 Pitch	123456789012

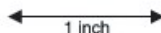

I *proportionale* (eller *typografiske*) fonte, kan hver karakter have en forskellig bredde. Da proportionale fonte har tegn med forskellige bredder, specificeres fontstørrelsen i punktstørrelse, ikke pitch. *Punktstørrelse* refererer til højden af tegnene i fonten. Et *punkt* defineres som 1/72 tomme. Tegnene i en font, som er udskrevet med 24-punkt, vil blive dobbelt så store som tegnene i den samme font, som er udskrevet med 12-punkt.

Den følgende illustration viser eksempler på en font, som er udskrevet i forskellige punktstørrelser:

48 point 36 point

24 point 18 point 12 point 10 point

Punktstørrelsen af en font er defineret som afstanden fra toppen af det højeste tegn til bunden af det laveste tegn i fonten. På grund af definitionen af punktstørrelsen kan forskellige fonte, som udskrives med den samme punktstørrelse, fremstå ret forskellige i størrelse. Dette skyldes, at der er andre

fontparametre, som påvirker udseendet af fonten. Punktstørrelsen af en font er imidlertid en udmærket specifikation af den relative størrelse af en font. De følgende eksempler illustrerer to meget forskellige proportionale fonter 14 punkt:

ITC Avant Garde
abcdefghijklmnopqrstuvwxyz
ITC Zapf Chancery
abcdefghijklmnopqrstuvwxyz

Bitmapfonte og konturfonte

Denne printer anvendes både bitmapfonte og skalerbare (kontur) fonte.

Bitmap fonte gemmes i printerens hukommelse som prædefinerede mønstre af dele, som repræsenterer en skrifttype med en specifik størrelse, stil og opløsning. Den følgende illustration viser et eksempel på et tegn fra en bitmapfont.



Bitmapfonte findes i forskellige skrifttypestile og punktstørrelser som fonte, der kan nedhentes.

Kontur fonte (også kaldet *vektor* fonte) gemmes som computerprogrammer, som definerer konturerne af tegnene i fonten. Hver gang du udskriver tegn fra en skalerbar konturfont, laver printeren en bitmap med tegn i den punktstørrelse, du vælger, og gemmer den midlertidigt i printerens hukommelse.



P P P P

Disse midlertidige bitmapfonte slettes, når du slukker for eller nulstiller computeren. Konturfonte giver udskrivningsfleksibilitet i mange forskellige punktstørrelser.

Din printer anvender forskellige skalerbare konturfontformater til nedhentning af fonte til printeren. PCL 5/PCL 6 anvender Intellifont og TrueType konturfonte. Der er tusinder af forskellige konturfonte til rådighed i disse forskellige fontformater fra forskellige font-producenter.

Hvis du agter at anvende mange bitmapfonte og skalerbare konturfonte, der kan nedhentes, eller hvis du agter at anvende mange forskellige størrelser af skalerbare konturfonte, kan det være nødvendigt at anskaffe ekstra hukommelse til din printer.

Permanente fonte

Din printer er udstyret med permanente fonte, som er gemt permanent i printerens hukommelse. Forskellige fonte er til rådighed i PCL 5/PCL 6. Nogle af de mest populære skrifttyper, som f.eks. Courier og TimesNew, er til rådighed for alle printersprog.

Den følgende oversigt viser alle de permanente fonte i din printer. Se "[Udskrivning af en liste med eksempler på fonte](#)" angående instruktioner for, hvordan man udskriver eksempler på fontene. Du kan vælge de permanente fonte fra dit softwareprogram eller fra betjeningspanelet.

Permanente konturfonte
PCL 5/PCL 6
CG Times
CG Times It
CG Times Bd
CG Times BdIt
Univers Md
Univers MdIt
Univers Bd
Univers BdIt
Univers MdCd
Univers MdCdIt
Univers BdCd
Univers BdCdIt

AntiqueOlv
AntiqueOlv It
AntiqueOlv Bd
CG Omega
CG Omega It
CG Omega Bd
CG Omega Bdl t
Garamond Antiqua
Garamond Krsv
Garamond Hlb
Garamond KrsvHlb
Courier
Courier It
Courier Bd
Courier Bdl t
LetterGothic
LetterGothic It
LetterGothic Bd
Albertus Md
Albertus XBd
Clarendon Cd
Coronet
Marigold
Arial
Arial It
Arial Bd
Arial Bdl t
TimesNew
TimesNew It
TimesNew Bd
TimesNew Bdl t
Symbol
Wingdings
Line Printer
Times Roman
Times It
Times Bd
Times Bdl t
Helvetica
Helvetica Ob
Helvetica Bd
Helvetica BdOb
CourierPS

CourierPS Ob
CourierPS Bd
CourierPS BdOb
SymbolPS
Palatino Roman
Palatino It
Palatino Bd
Palatino BdIt
ITCBookman Lt
ITCBookman LtIt
ITCBookmanDm
ITCBookmanDm It
HelveticaNr
HelveticaNr Ob
HelveticaNr Bd
HelveticaNr BdOb
N C Schbk Roman
N C Schbk It
N C Schbk Bd
N C Schbk BdIt
ITC A G Go Bk
ITC A G Go BkOb
ITC A G Go Dm
ITC A G Go DmOb
ZapfC Mdit
ZapfDingbats

Symbolsæt

Et symbolsæt er en samling af alfabetiske og numeriske tegn, tegnsætning og specielle tegn, som er til rådighed i den valgte font. Symbolsæt understøtter kravene om forskellige sprog eller specifikke programmer, som f.eks. matematiske symboler, som anvendes til videnskabelige tekster.

I PCL 5/PCL 6, definerer et symbolsæt også, hvilket tegn der udskrives for hver tast på tastaturet (eller mere specifikt, for hvert *kodepunkt*). Nogle programmer kræver forskellige tegn ved nogle kodepunkter. For at understøtte flere programmer og sprog, er din printer udstyret med 36 symbolsæt for de permanente PCL 5/PCL 6-fonte.

Symbolsæt for PCL 5/PCL 6

Ikke alle fontnavne understøtter alle de angivne symbolsæt.

Roman 8 (standard)	ISO 8859-1 Latin 1	ISO 8859-2 Latin 2
ISO 8859-9 Latin 5	ISO 8859-10 Latin 6	PC-8
PC-8 DN	PC-775 Baltic	PC-850 Multilingual
PC-852 Latin 2	PC-1004 OS/2	PC Turkish
Windows 3,1 Latin 1	Windows 3,1 Latin 2	Windows 3,1 Latin 5
DeskTop	PS Text	MC Text
Microsoft Publishing	Math 8	PS Math
Pi Font	Legal	ISO 4 United Kingdom
ISO 6 ASCII	ISO 11 Swedish:names	ISO 15 Italian
ISO 17 Spanish	ISO 21 German	ISO 60 Norwegian v1
ISO 69 French	Windows 3.0 Latin 1	Windows Baltic

[Tilbage til indholdsfortegnelse Side](#)

Afhjælpning af papirstop

- [Forebyggelse af papirstop](#)
- [Identifikation af stedet for papirstop](#)
- [Fjernelse af fastklemt papir fra ADI'en](#)
- [Fjernelse af fastklemt papir fra enkeltarkilæggeren](#)
- [Fjernelse af fastklemt papir fra bakke 1](#)
- [Fjernelse af fastklemt papir fra fuseren](#)

Omhyggeligt valg af udskrivningsmedia og korrekt papirilægning vil forebygge de fleste papirstop. Se "[Retningslinier for udskrivningsmedia](#)" angående yderligere oplysninger.

BEMÆRK: Det anbefales, at du afprøver en prøve først, inden du køber store mængder udskrivningsmedia.

Forebyggelse af papirstop

- 1 Anvend kun anbefalet udskrivningsmedia. Se "[Retningslinier for udskrivningsmedia](#)" angående yderligere oplysninger.
- 1 Se "[Ilægning af udskrivningsmedia i bakke 1](#)" og "[Ilægning i enkeltarkilæggeren](#)" angående korrekt ilægning af udskrivningsmedia.
- 1 Overbelast ikke udskrivningsmediakilderne. Sørg for, at stakken af udskrivningsmedia ikke overstiger den maksimale højde, som er indikeret af ilægningslinjemærkaterne i bakken.
- 1 Læg ikke rynket, furet, fugtigt og krøllet udskrivningsmedia i.
- 1 Bøj, udluft og udret udskrivningsmedia, inden det lægges i. Hvis der opstår papirstop i udskrivningsmediaen, kan du forsøge at ilægge et ark ad gangen gennem enkeltarkilæggeren.
- 1 Anvend ikke udskrivningsmedia, som du selv har beskåret eller trimmet.
- 1 Bland ikke udskrivningsmediastørrelser, -vægt eller -typer i den samme udskrivningsmediakilde.
- 1 Sørg for, at den anbefalede udskrivningsside vender opad, når du lægger udskrivningsmediaen i. Når du anvender enkeltarkilæggeren, skal den anbefalede udskrivningsside vende nedad.
- 1 Opbevar altid udskrivningsmedia under acceptable forhold. For mere information, se "[Lagring af udskrivningsmedia](#)".
- 1 Fjern ikke ilæggerbakken under et udskrivningsjob,
- 1 Tryk bakken godt ind, når den er sat i.
- 1 Sørg for, at alle kabler, som er sluttet til printeren, er korrekt tilsluttet.
- 1 Overstrømning af styrene kan medføre papirstop.
- 1 Tør retard roller'erne i bakkerne eller ilæggeren af med en klud der er let fugtet med vand, hvis der ofte opstår papirstop på grund af forkert fremføring.

Identifikation af stedet for papirstop

Den følgende illustration viser, hvor der kan opstå papirstop langs udskrivningsmediastien.

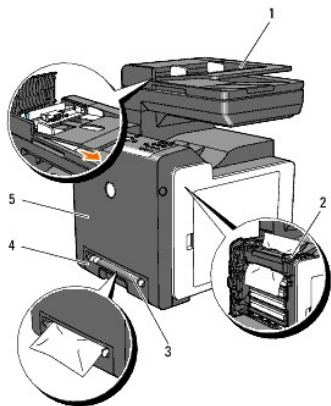

⚠ FORSIGTIG: Forsøg ikke at afhjælpe papirstop ved hjælp af værktøj eller instrumenter. Dette kan bevirke, at printeren lider permanent skade.

1	Automatisk Dokumentilægger (ADI)
2	Fuser

3	Enkeltarkilægger
4	Bakke 1
5	Frontdæksel

Fjernelse af fastklemt papir fra ADI'en

Når et dokument fastklemmes, mens det passerer igennem den Automatiske Dokumentilægger (ADI), fjernes papirstoppet med følgende procedure.

BEMÆRK: For at forhindre dokumentstop skal du anvende dokumentglasset til tykke, tynde og blandede dokumenter.

1. Fjern de tilbageværende dokumenter fra ADI'en.

Hvis dokumentet er fastklemt i papirfremføringsområdet:

- a. Åbn ADI-dækslet op.

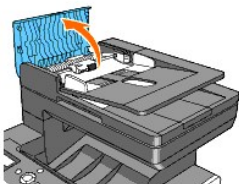

- b. Løft udløserarmen 90 grader og fjern dokumentet ved at trække det forsigtigt til højre.

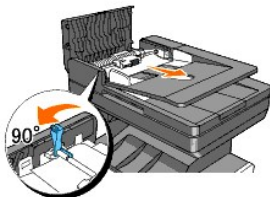

Hvis du har svært ved at trække i dokumentet:

- c. Tag udløser-rollerenheden ud og fjern dokumentet ved forsigtigt at trække det lige op.

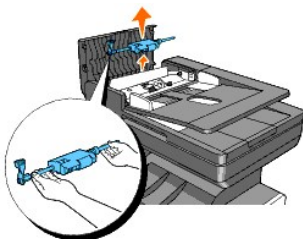

- d. Indsæt udløser-rollerenheden og tryk ned på udløserarmen.

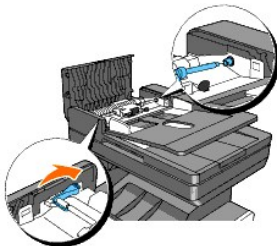

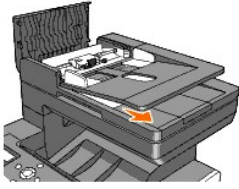

Hvis dokumentet er fastklemt i papirudgangsområdet:

- a. Fjern de fastklemt dokumenter fra ADI'en outputbakke.

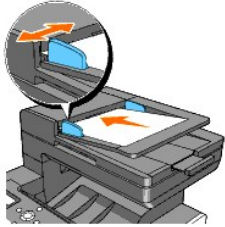

b. Luk ADI-dækslet i. Læg derefter dokumenterne tilbage i ADI'en.



 **BEMÆRK:** Sørg for, at du anvender ADI papirstopperen, inden du udskriver et dokument i Legal-størrelse.

2. Hvis du ikke kan se papiret, eller papiret ikke bevæger sig, da du trak, skal du åbne dokumentdækslet op.
3. Fjern dokumentet fra valsen eller fra fremføringsområdet ved forsigtigt at trække det til højre.
4. Luk dokumentdækslet til. Læg derefter dokumenterne tilbage i ADI'en.

Fjernelse af fastklemt papir fra enkeltarkilæggeren

 **OBS:** Beskyt PHD'ens (Printhoved-enhed) tromler imod skarpt lys. Hvis frontdækslet forbliver åbent i mere end tre minutter, kan udskriftskvaliteten muligvis forringes.

 **BEMÆRK:** For at løse meddelelsen, som vises på betjeningspanelet, skal du fjerne alle udskrivningsmedia fra udskrivningsmediastien.

1. Træk det fastklemt papir ud af enkeltarkilæggeren. Hvis der ikke synes at være noget fastklemt papir, eller det er svært at fjerne papiret, skal du gå videre til næste trin for at fjerne det fastklemt papir inde fra printeren.

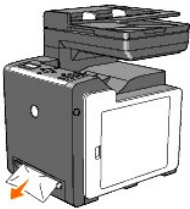

2. Tag bakke 1 ud fra printeren og træk derefter det resterende af det fastklemt papir ud fra printeren. Hvis der ikke synes at være noget fastklemt papir, eller det er svært at fjerne papiret, skal du gå videre til næste trin for at fjerne det fastklemt papir inde fra printeren.

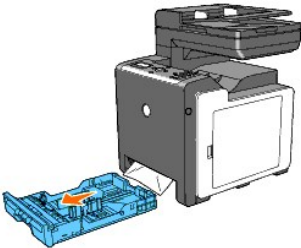

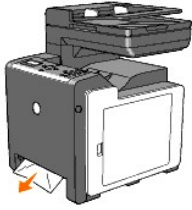

3. Tryk på sideknappen for at åbne frontdækslet og fjern det fastklemt papir. Bekræft derefter at der ikke er nogen papirrester tilbage inde i printeren.

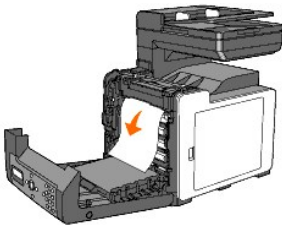
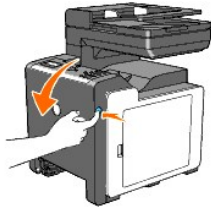

4. Luk frontdækslet.
5. Sæt bakken ind i printeren og tryk på den, indtil den stopper.

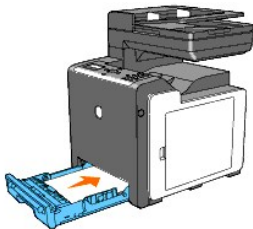

Fjernelse af fastklemt papir fra bakke 1

OBS: Beskyt PHD'ens (Printhoved-enhed) tromler imod skarpt lys. Hvis frontdækslet forbliver åbent i mere end tre minutter, kan udskriftskvaliteten muligvis forringes.

BEMÆRK: For at løse meddelelsen, som vises på betjeningspanelet, skal du fjerne alle udskrivningsmedia fra udskrivningsmediastien.

1. Træk forsigtigt bakken ud af printeren. Hold i bakken med begge hænder, løft den forreste del lidt op, og tag den ud af printeren.

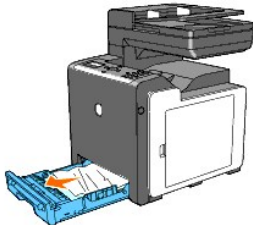

2. Fjern alt fastklemt og/eller krøllet papir fra bakken.



3. Træk forsigtigt det fastklemte papir ud så det ikke går i stykker. Hvis det stadig er svært at fjerne papiret, skal du gå videre til næste trin for at fjerne det fastklemte papir inde fra printeren.

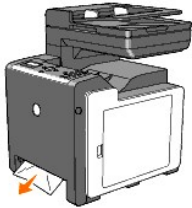

4. Tryk på sideknappen for at åbne frontdækslet og fjern det fastklemte papir. Bekræft derefter at der ikke er nogen papirrester tilbage inde i printeren.

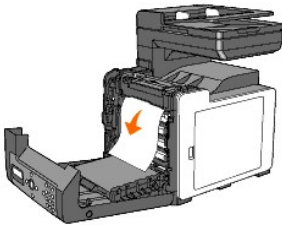
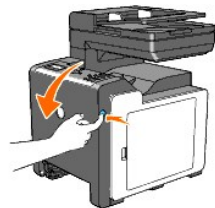

5. Luk frontdækslet.

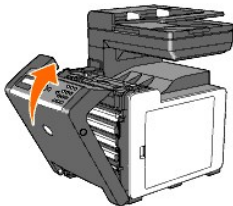

6. Sæt bakken ind i printeren og tryk på den, indtil den stopper.

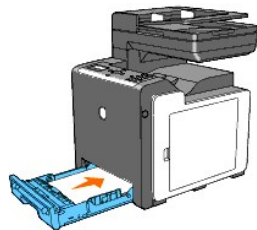

⚠ FORSIGTIG: Brug ikke for meget kraft på bakken. Dette kan bevirke, at bakken eller printerens indre lider skade.

Fjernelse af fastklemt papir fra fuseren

- ➔ **OBS:** Sørg for, at der ikke er noget, der berører eller ridser overfladen (sort-farvet film) på rem-enheden. Ridser, snavs eller olie fra dine hænder på rem-enhedens film kan forringe udskrivningskvaliteten.
- ➔ **OBS:** For at beskytte PHD'ens (Printhoved-enhed) tromler imod skarpt lys. Hvis frontdækslet forbliver åbent i mere end tre minutter, kan udskriftskvaliteten muligvis forringes.
- 🔍 **BEMÆRK:** For at løse meddelelsen, som vises på betjeningspanelet, skal du fjerne alle udskrivningsmedia fra udskrivningsmediastien.

1. Sluk for printeren og vent 30 minutter.
2. Tryk på sideknappen og åbn frontdækslet.

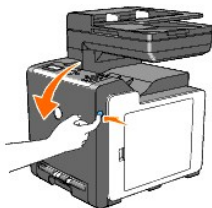

3. Løft grebene i begge ender af fuseren, og fjern det fastklemt papir. Hvis du ikke kan finde noget fastklemt papir, skal du gå videre til næste trin.

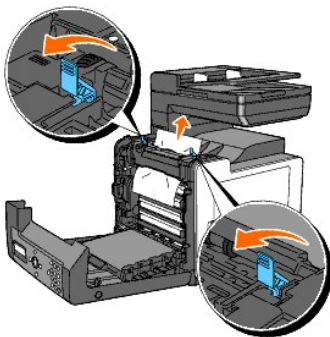

Fuseren er varm. Rør ikke ved fuseren, da du kan brænde dig.

4. Åbn fuserdækslet og fjern det fastklemt papir.
5. Luk fuserdækslet og tryk grebene ned i begge ender af fuseren.

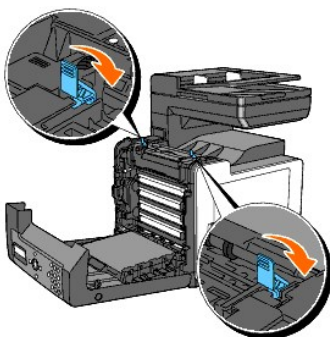

6. Bekræft, at der ikke er nogen papirrester tilbage inden i printeren og luk derefter frontdækslet.

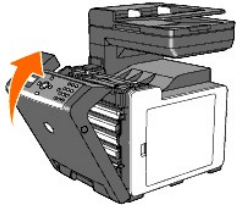

[Tilbage til Indholdsfortegnelse Side](#)

Fejlfindingsoversigt

- [Basale printerproblemer](#)
- [Display-problemer](#)
- [Udskrivningsproblemer](#)
- [Problemer med udskrivningskvaliteten](#)
- [Unormal støj](#)
- [Papirstop/lusteringsproblemer](#)
- [Kopieringsproblemer](#)
- [Faxproblemer](#)
- [Scanningsproblemer](#)
- [Problemer med alternativer](#)
- [Problemer med scannerdriver/printer-hjælpeprogram](#)
- [Andre problemer](#)
- [Kontakt til service](#)

Basale printerproblemer

Nogle printerproblemer kan nemt løses. Kontroller følgende, hvis der opstår et problem med din printer:



- 1 Netledningen er tilsluttet printeren og en korrekt jordet elektrisk stikkontakt.
- 1 Der er tændt for printeren.
- 1 Stikkontakten er ikke strømførende ved nogen kontakt eller afbryder.
- 1 Andet elektrisk udstyr, som er tilsluttet kontakten, fungerer.
- 1 Den ekstra hukommelse er korrekt installeret.

Hvis du har kontrolleret alt ovenstående, og der stadig er et problem, skal du slukke for printeren, vente 10 sekunder, og derefter tænde for printeren igen. Dette løser ofte problemet.

Display-problemer

Problem	Afhjælpning
Efter printeren er blevet tændt, er displayet på betjeningspanelet blankt, bliver ved med at vise Vent venligst... eller baggrundslyset er ikke tændt.	<ol style="list-style-type: none">1 Sluk for printeren, vent i 10 sekunder, og tænd derefter for printeren.1 En selvtastmeddelelse kommer frem på betjeningspanelet. Når testen er færdig, vises >Kopier Scan Fax.
Menuindstillinger, som er ændret fra betjeningspanelet, har ingen virkning.	Indstillinger i softwareprogrammet, printerdriveren eller printer-hjælpeprogrammerne tilsidesætter de indstillinger, som er udført på betjeningspanelet.

Udskrivningsproblemer

Problem	Afhjælpning
Jobbet blev ikke udskrevet eller forkerte tegn blev udskrevet.	Sørg for, at topmenuen vises på betjeningspanelet, inden du sender et job til udskrivning. Tryk på  for at vende tilbage til topmenuen.
	Kontroller, at udskrivningsmediaen er lagt i printeren. Tryk på  for at vende tilbage til >Kopier Scan Fax.
	Bekræft, at printeren anvender det korrekte side-beskrivelsessprog (PDL).
	Bekræft, at du anvender den korrekte printerdriver.
	Sørg for, at det korrekte Ethernet eller USB-kabel er ordentligt tilsluttet til printeren.
	Bekræft, at der anvendes den korrekte udskrivningsmediastørrelse.
	Hvis du anvender en spooler, skal du verificere, at spooleren ikke er stoppet.
	Kontroller, printerens interface fra Admin. menu menuen.
Bestem den værtsinterface, du anvender. Udskriv en panelindstillinger-side for at verificere, at de aktuelle interfaceindstillinger er korrekte.	
Sørg for, at den udskrivningsmedia, du anvender, opfylder specifikationerne for din printer.	

Udskrivningsmedia fremføres forkert, eller der fremføres flere samtidige media i bakke 1 eller enkeltarkilæggeren.	Se "Understøttede papirtyper" angående yderligere oplysninger.
	Luft udskrivningsmediaen inden du lægger den i bakke 1.
	Kontroller, at udskrivningsmediaen er lagt korrekt i printerens.
	Sørg for, at bredde- og længdestyrene til udskrivningsmediakilderne er korrekt indstillede.
	Sørg for, at bakke 1 er ordentligt indsat.
	Overfyld ikke udskrivningsmediakilderne.
	Tving ikke udskrivningsmedia ind i enkeltarkilæggeren, når du lægger den i, da den derved kan blive skæv eller bøje.
	Sørg for, at udskrivningsmediaen ikke er krummet.
	Læg den anbefalede udskrivningsside korrekt i for den type udskrivningsmedia, du anvender. Se "Ilægning af udskrivningsmedia i bakke 1" angående yderligere oplysninger.
	Vend udskrivningsmediaen om og prøv at udskrive igen for at konstatere, om fremføringen er blevet bedre.
	Bland ikke forskellige typer udskrivningsmedia.
	Bland ikke forskellige udskrivningsmediar.
	Fjern de øverste og nederste krummede ark i et ris, inden du lægger udskrivningsmediaen i.
Sæt kun en udskrivningsmediakilde i, hvis den er tom.	
Tør retard roller-valsene i bakken eller enkeltarkilæggeren af med en klud der er let fugtet med vand.	
Konvolutten er krøllet efter udskrivning.	Sørg for, at konvolutten er lagt i bakke 1 eller enkeltarkilæggeren som beskrevet i "Ilægning af konvolutter" eller "Ilægning af en konvolut" .
Sideskift på uventede steder.	Forøg værdien for Time-out på betjeningspanelet, Værktøjskassen eller Dell Printer Configuration Web Tool .
Udskrivningsmedia stables ikke pænt i outputmagasinet.	Vend udskrivningsmediastakken i bakken.
Kan ikke udføre manuel duplexudskrivning.	Vælg Vnd. på den k. kt. eller Vnd på den l. kt. fra Dupleks menuen på Papir/Output fanen i printerdriveren.
Kan ikke udskrive fra bakke 1, eftersom udskrivningsmediaen i bakken er krummet.	Læg udskrivningsmediaen ind i enkeltarkilæggeren.

Problemer med udskrivningskvaliteten

BEMÆRK: Nogle af de følgende procedurer, der anvender Værktøjskassen, kan også udføres vha. betjeningspanelet eller Dell Printer Configuration Web Tool. For oplysninger om brug af betjeningspanelet og Dell Configuration Web Tool, se ["Forklaring af menuerne"](#) og ["Dell Printer Configuration Web Tool"](#).

Alt output er for lyst.



Afhjælpning		Ja	Nej
1	Tonerpatronerne er ved at løbe tørre eller behøver at blive udskiftet. Bekræft mængden af toner, der er tilbage i hver tonerpatron. 1. Kontroller tonerniveauet på Status fanen i Status Monitor. 2. Udskift tonerpatronerne om nødvendigt. Er problemet løst?	Opgaven er fuldført.	Gå til handling 2.
2	Hvis du anvender Ikke-Dell tonerpatroner, skal Ikke-Dell toner funktionen deaktiveres. 1. Start Værktøjskassen og klik på Ikke-Dell toner på Vedligeholdelse af printer fanen. 2. Sørg for, at Til afkrydsningsfeltet ikke er markeret. Er problemet løst?	Opgaven er fuldført.	Gå til handling 3.
3	Deaktiver Tonerbesparelsesindstilling i printerdriveren. 1. På Avanceret fanen, sørg for at Tonerbesparelsesindstilling afkrydsningsfeltet ikke er markeret. Er problemet løst?	Opgaven er fuldført.	Gå til handling 4.
	Udskrivningsmediaoverfladen er muligvis uensartet. Prøv at ændre Papirtype indstillingen i printerdriveren. Skift fx fra plano-papir til tyk.		

4	<p>1. På Papir/Output fanen, ændr Papirtype indstillingen.</p> <p>Er problemet løst?</p>	Opgaven er fuldført.	Gå til handling 5.
5	<p>Bekræft, at det er den korrekte udskrivningsmedia, der anvendes. Se "Understøttede papirtyper". Hvis ikke, bør du anvende den udskrivningsmedia, der er anbefalet til printeren.</p> <p>Er problemet løst?</p>	Opgaven er fuldført.	Gå til handling 6.
6	<p>Sørg for, at de otte gule bånd er korrekt fjernet fra PHD-enheden (printhead-enhed). Se "Udskiftning af PHD-enheden (printhead-enhed)" og "Installerer af PHD-enheden". Hvis ikke skal du fjerne båndene.</p> <p>Er problemet løst?</p>	Opgaven er fuldført.	Gå til handling 7.
7	<p>Sørg for, at fremkaldermotoren fungerer korrekt.</p> <ol style="list-style-type: none"> 1. Start Værktøjskassen og klik på Kontrol af maskine på Diagnosticering fanen. 2. Vælg Kontrol af hovedmotorfunktion fra fald-ned-listeboksen og klik på Start knappen. 3. Klik på Afspilning af lyd knappen for at kontrollere motorlyden. <p>Fungerer motoren korrekt?</p>	Gå til handling 8.	Kontakt Dell.
8	<p>Sørg for, at doseringsmotoren for hver tonerpatron fungerer ordentligt.</p> <ol style="list-style-type: none"> 1. Start Værktøjskassen og klik på Kontrol af maskine på Diagnosticering fanen. 2. Vælg Kontrol af doseringsmotor (Gul), Kontrol af doseringsmotor (Magenta), Kontrol af doseringsmotor (Cyan) eller Kontrol af doseringsmotor (Sort) fra fald-ned-listeboksen, og klik på Start knappen. 3. Klik på Afspilning af lyd knappen for at kontrollere motorlyden. 4. Gentag trin 2 og 3 for at udføre Kontrol af doseringsmotor for resten af tonerpatronerne. <p>BEMÆRK: Du kan udføre Kontrol af doseringsmotor for CMYK i en hvilken som helst rækkefølge.</p> <p>Fungerer doseringsmotoren ordentligt?</p>	Gå til handling 9.	Kontakt Dell.
9	<p>Hvis du udskriver mange billeder med lav densitet, skal du aktivere Toneropfyldningsindstillingen.</p> <ol style="list-style-type: none"> 1. Start Værktøjskassen og klik på Genopfriskningsindstilling på Diagnosticering fanen. 2. Klik på Gul knappen under Toneropfyldningsindstilling. 3. Gentag trin 3 for Magenta, Cyan og Sort knapperne. <p>FORSIGTIG: Anvendelse af Genopfriskningsindstilling forbruger ekstra toner.</p> <ol style="list-style-type: none"> 4. Når du har fuldført Genopfriskningsindstilling, skal du vælge Tabeludskrift fra listen på Diagnosticering fanen. 5. Klik på 4 farver-konfigurationstabel knappen. <p>4 farver-konfigurationstabellen udskrives.</p> <p>Er problemet løst?</p>	Opgaven er fuldført.	Gå til handling 10.
10	<p>Udskift PHD-enheden hvis du har en ekstra enhed.</p> <ol style="list-style-type: none"> 1. Udskift PHD-enheden. Se "Udskiftning af PHD-enheden (printhead-enhed)" og "Installerer af PHD-enheden". 2. Når du har udskiftet PHD-enheden, skal du klikke på Tabeludskrift på Diagnosticering fanen. 3. Klik på 4 farver-konfigurationstabel knappen. <p>4 farver-konfigurationstabellen udskrives.</p> <p>Er problemet løst?</p>	Opgaven er fuldført.	Kontakt Dell.

En del af output er for lyst.

Afhjælpning		Ja	Nej
1	<p>Hvis du udskriver mange billeder med lav densitet, skal du aktivere Toneropfyldningsindstillingen.</p> <ol style="list-style-type: none"> 1. Start Værktøjskassen og klik på Genopfriskningsindstilling på Diagnosticering fanen. 2. Klik på Gul knappen under Toneropfyldningsindstilling. 3. Gentag trin 3 for Magenta, Cyan og Sort knapperne. <p>FORSIGTIG: Anvendelse af Genopfriskningsindstilling forbruger ekstra toner.</p> <ol style="list-style-type: none"> 4. Når du har fuldført Genopfriskningsindstilling, skal du vælge Tabeludskrift fra listen på Diagnosticering fanen. 5. Klik på 4 farver-konfigurationstabel knappen. <p>4 farver-konfigurationstabellen udskrives.</p> <p>Er problemet løst?</p>	Opgaven er fuldført.	Gå til handling 2.
	Udskift PHD-enheden hvis du har en ekstra enhed.		

2	<ol style="list-style-type: none"> 1. Udskift PHD-enheden. Se "Installerering af PHD-enheden" og "Installerering af PHD-enheden". 2. Når du har udskiftet PHD-enheden, skal du klikke på Tabeludskrift på Diagnosticering fanen. 3. Klik på 4 farver-konfigurationstabel knappen. <p>4 farver-konfigurationstabellen udskrives.</p> <p>Er problemet løst?</p>	Opgaven er fuldført.	Kontakt Dell.
---	---	----------------------	---------------

Toneren tværer ud eller udskrivningen smitter af.



Afhjælpning		Ja	Nej
1	<p>Udskrivningsmediaoverfladen er muligvis uensartet. Prøv at ændre Papirtype indstillingen i printerdriveren. Skift fx fra plano-papir til tyk.</p> <ol style="list-style-type: none"> 1. På Papir/Output fanen, ændr Papirtype indstillingen. <p>Er problemet løst?</p>	Opgaven er fuldført.	Gå til handling 2.
2	<p>Bekræft, at det er den korrekte udskrivningsmedia, der anvendes. Se "Understøttede papirtyper". Hvis ikke, bør du anvende den udskrivningsmedia, der er anbefalet til printereren.</p> <p>Er problemet løst?</p>	Opgaven er fuldført.	Gå til handling 3.
3	<p>Udskift PHD-enheden hvis du har en ekstra enhed.</p> <ol style="list-style-type: none"> 1. Udskift PHD-enheden. Se "Udskiftning af PHD-enheden (printhead-enhed)" og "Installerering af PHD-enheden". 2. Når du har udskiftet PHD-enheden, skal du lave en testudskrivning af dit dokument igen. <p>Er problemet løst?</p>	Opgaven er fuldført.	Gå til handling 4.
4	<p>Udskift fuseren hvis du har en ekstra.</p> <ol style="list-style-type: none"> 1. Udskift fuseren. Se fuserudskiftningsvejledningen <i>Udskiftning af fuseren</i>. 2. Når du har udskiftet fuseren, skal du lave en testudskrivning af dit dokument igen. <p>Er problemet løst?</p>	Opgaven er fuldført.	Kontakt Dell.

Vilkårlige pletter/slørede billeder



Afhjælpning		Ja	Nej
1	<p>Sørg for, at tonerpatronerne er korrekt installeret. Se "Installation af tonerpatronerne".</p> <p>Er problemet løst?</p>	Opgaven er fuldført.	Gå til handling 2.
2	<p>Sørg for, at PHD-enheden er korrekt installeret. Se "Udskiftning af PHD-enheden (printhead-enhed)" og "Installerering af PHD-enheden".</p> <p>Er problemet løst?</p>	Opgaven er fuldført.	Gå til handling 3.
3	<p>Udskift PHD-enheden hvis du har en ekstra enhed.</p> <ol style="list-style-type: none"> 1. Udskift PHD-enheden. Se "Udskiftning af PHD-enheden (printhead-enhed)" og "Installerering af PHD-enheden". 2. Når du har udskiftet PHD-enheden, skal du klikke på Tabeludskrift på Diagnosticering fanen. 3. Klik på Pitchkonfigurationstabel knappen. <p>Pitchkonfigurationstabellen udskrives.</p> <p>Er problemet løst?</p>	Opgaven er fuldført.	Kontakt Dell.

Alt output er blankt.



Afhjælpning		Ja	Nej
1	<p>Tonerpatronerne er ved at løbe tørre eller behøver at blive udskiftet. Bekræft mængden af toner, der er tilbage i hver tonerpatron.</p> <ol style="list-style-type: none"> Kontroller tonerniveauet på Status fanen i Status Monitor. Udskift tonerpatronerne om nødvendigt. <p>Er problemet løst?</p>	Opgaven er fuldført.	Gå til handling 2.
2	<p>Hvis du anvender Ikke-Dell tonerpatroner, skal Ikke-Dell toner funktionen deaktiveres.</p> <ol style="list-style-type: none"> Start Værktøjskassen og klik på Ikke-Dell toner på Vedligeholdelse af printer fanen. Sørg for, at Til afkrydsningsfeltet ikke er markeret. <p>Er problemet løst?</p>	Opgaven er fuldført.	Gå til handling 3.
3	<p>Deaktiver Tonerbesparelsesindstilling i printerdriveren.</p> <ol style="list-style-type: none"> På Avanceret fanen, sørg for at Tonerbesparelsesindstilling afkrydsningsfeltet ikke er markeret. <p>Er problemet løst?</p>	Opgaven er fuldført.	Gå til handling 4.
4	<p>Udskrivningsmediaoverfladen er muligvis uensartet. Prøv at ændre Papirtype indstillingen i printerdriveren. Skift fx fra plano-papir til tyk.</p> <ol style="list-style-type: none"> På Papir/Output fanen, ændr Papirtype indstillingen. <p>Er problemet løst?</p>	Opgaven er fuldført.	Gå til handling 5.
5	<p>Bekræft, at det er den korrekte udskrivningsmedia, der anvendes. Se "Understøttede papirtyper". Hvis ikke, bør du anvende den udskrivningsmedia, der er anbefalet til printerens.</p> <p>Er problemet løst?</p>	Opgaven er fuldført.	Gå til handling 6.
6	<p>Sørg for, at de otte gule bånd er helt fjernet fra PHD-enheden (printhead-enhed). Se "Udskiftning af PHD-enheden (printhead-enhed)" og "Installerings af PHD-enheden". Hvis ikke skal du fjerne båndene.</p> <p>Er problemet løst?</p>	Opgaven er fuldført.	Gå til handling 7.
7	<p>Sørg for, at fremkaldermotoren fungerer korrekt.</p> <ol style="list-style-type: none"> Start Værktøjskassen og klik på Kontrol af maskine på Diagnosticering fanen. Vælg Kontrol af hovedmotorfunktion fra fald-ned-listeboksen og klik på Start knappen. Klik på Afspilning af lyd knappen for at kontrollere motorlyden. <p>Fungerer motoren korrekt?</p>	Gå til handling 8.	Kontakt Dell?
8	<p>Sørg for, at doseringsmotoren for hver tonerpatron fungerer ordentligt.</p> <ol style="list-style-type: none"> Start Værktøjskassen og klik på Kontrol af maskine på Diagnosticering fanen. Vælg Kontrol af doseringsmotor (Gul), Kontrol af doseringsmotor (Magenta), Kontrol af doseringsmotor (Cyan) eller Kontrol af doseringsmotor (Sort) fra fald-ned-listeboksen, og klik på Start knappen. Klik på Afspilning af lyd knappen for at kontrollere motorlyden. Gentag trin 2 og 3 for at udføre Kontrol af doseringsmotor for resten af tonerpatronerne. <p>BEMÆRK: Du kan udføre Kontrol af doseringsmotor for CMYK i en hvilken som helst rækkefølge.</p> <p>Fungerer doseringsmotoren ordentligt?</p>	Gå til handling 9.	Kontakt Dell?
9	<ol style="list-style-type: none"> Udskift PHD-enheden. Se "Udskiftning af PHD-enheden (printhead-enhed)" og "Installerings af PHD-enheden". Når du har udskiftet PHD-enheden, skal du klikke på Tabeludskrift på Diagnosticering fanen. Klik på 4 farver-konfigurationstabel knappen. <p>4 farver-konfigurationstabellen udskrives.</p> <p>Er problemet løst?</p>	Opgaven er fuldført.	Kontakt Dell.

Der er striber på output.



Afhjælpning		Ja	Nej
1	<p>Tonerpatronerne er ved at løbe tørre eller behøver at blive udskiftet. Bekræft mængden af toner, der er tilbage i hver tonerpatron.</p> <ol style="list-style-type: none">1. Kontroller tonerniveauet på Status fanen i Status Monitor.2. Udskift tonerpatronerne om nødvendigt. <p>Er problemet løst?</p>	Opgaven er fuldført.	Gå til handling 2.
2	<p>Hvis du anvender Ikke-Dell tonerpatroner, skal Ikke-Dell toner funktionen deaktiveres.</p> <ol style="list-style-type: none">1. Start Værktøjskassen og klik på Ikke-Dell toner på Vedligeholdelse af printer fanen.2. Sørg for, at TIL afkrydsningsfeltet ikke er markeret. <p>Er problemet løst?</p>	Opgaven er fuldført.	Gå til handling 3.
3	<p>Udskift PHD-enheden hvis du har en ekstra enhed.</p> <ol style="list-style-type: none">1. Udskift PHD-enheden. Se "Udskiftning af PHD-enheden (printhoved-enhed)" og "Installerung af PHD-enheden".2. Når du har udskiftet PHD-enheden, skal du klikke på Tabeludskrift på Diagnosticering fanen.3. Klik på 4 farver-konfigurationstabel knappen. <p>4 farver-konfigurationstabellen udskrives.</p> <p>Er problemet løst?</p>	Opgaven er fuldført.	Kontakt Dell.

Output er delvist eller helt sort.

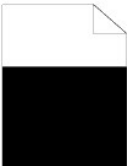

Afhjælpning		Ja	Nej
1	<p>Sørg for, at Outputfarve er indstillet til Farve (Auto) i printerdriveren.</p> <ol style="list-style-type: none">1. På Avanceret fanen, sørg for at Outputfarve er indstillet til Farve (Auto). <p>Er problemet løst?</p>	Opgaven er fuldført.	Gå til handling 2.
2	<p>Udskift PHD-enheden hvis du har en ekstra enhed.</p> <ol style="list-style-type: none">1. Udskift PHD-enheden. Se "Udskiftning af PHD-enheden (printhoved-enhed)" og "Installerung af PHD-enheden".2. Når du har udskiftet PHD-enheden, skal du klikke på Tabeludskrift på Diagnosticering fanen.3. Klik på 4 farver-konfigurationstabel knappen. <p>4 farver-konfigurationstabellen udskrives.</p> <p>Er problemet løst?</p>	Opgaven er fuldført.	Kontakt Dell.

Pitched farveprikker



Afhjælpning		Ja	Nej
1	<p>Find årsagen til problemet ved hjælp af Pitchkonfigurationstabellen.</p> <ol style="list-style-type: none"> 1. Start Værktøjskassen og klik på Tabeludskrift på Diagnosticering fanen. 2. Klik på Pitchkonfigurationstabel knappen. <p>Pitchkonfigurationstabellen udskrives.</p> <ol style="list-style-type: none"> 3. Sammenlign farveprykkernes pitch på dit output med den på Pitchkonfigurationstabellen, og find årsagen til problemet. <p>Er årsagen til problemet fundet?</p>	<p>Fortsæt til den handling der svarer til årsagen på problemet:</p> <ol style="list-style-type: none"> 1 PHD-enhed - 2a 1 Fuser - 2b. 1 Printerens hovedenhed - kontakt Dell. 	Kontakt Dell.
2a	<p>Udskift PHD-enheden hvis du har en ekstra enhed.</p> <ol style="list-style-type: none"> 1. Udskift PHD-enheden. Se "Udskiftning af PHD-enheden (printhead-enhed)" og "Installerer af PHD-enheden". 2. Når du har udskiftet PHD-enheden, skal du klikke på Tabeludskrift på Diagnosticering fanen. 3. Klik på Pitchkonfigurationstabel knappen. <p>Pitchkonfigurationstabellen udskrives.</p> <p>Er problemet løst?</p>	Opgaven er fuldført.	Kontakt Dell.
2b	<p>Udskift fuseren hvis du har en ekstra.</p> <ol style="list-style-type: none"> 1. Skift fuseren ud med en ny. Se fuserudskiftningsvejledningen <i>Udskiftning af fuseren</i>. 2. Når du har udskiftet fuseren, skal du klikke på Tabeludskrift på Diagnosticering fanen. 3. Klik på Pitchkonfigurationstabel knappen. <p>Pitchkonfigurationstabellen udskrives.</p> <p>Er problemet løst?</p>	Opgaven er fuldført.	Kontakt Dell.

Lodrette blanke dele

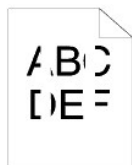

Afhjælpning		Ja	Nej
1	<p>Sørg for at lysets bane ikke er dækket til.</p> <ol style="list-style-type: none"> 1. Tag PHD-enheden ud og opbevar den på et mørkt sted. Se "Udskiftning af PHD-enheden (printhead-enhed)". 2. Kontroller lysets bane og fjern derefter afskærmningen. 3. Geninstaller PHD-enheden. Se "Installerer af PHD-enheden". 4. Start Værktøjskassen og klik på Tabeludskrift på Diagnosticering fanen. 5. Klik på Pitchkonfigurationstabel knappen. <p>Pitchkonfigurationstabellen udskrives.</p> <p>Er problemet løst?</p>	Opgaven er fuldført.	Gå til handling 2.
2	<p>Udskift PHD-enheden hvis du har en ekstra enhed.</p> <ol style="list-style-type: none"> 1. Udskift PHD-enheden. Se "Udskiftning af PHD-enheden (printhead-enhed)" og "Installerer af PHD-enheden". 2. Når du har udskiftet PHD-enheden, skal du klikke på Tabeludskrift på Diagnosticering fanen. 3. Klik på Pitchkonfigurationstabel knappen. <p>Pitchkonfigurationstabellen udskrives.</p> <p>Er problemet løst?</p>	Opgaven er fuldført.	Kontakt Dell.

Skygger

--	--	--

Afhjælpning		Ja	Nej
1	<p>Find årsagen til problemet ved hjælp af Skyggekonfigurationstabellen.</p> <ol style="list-style-type: none"> 1. Start Værktøjskassen og klik på Tabeludskrift på Diagnosticering fanen. 2. Klik på Skyggekonfigurationstabel knappen. <p>Skyggekonfigurationstabel udskrives.</p> <p>Er problemets type identificeret?</p>	<p>Fortsæt til den handling der svarer til skygge-typen:</p> <p>Positiv skygge - 2a</p> <p>Negativ skygge - 2b</p>	Kontakt Dell.
2a	<p>Udskift PHD-enheden hvis du har en ekstra enhed.</p> <ol style="list-style-type: none"> 1. Udskift PHD-enheden. Se "Udskiftning af PHD-enheden (printhead-enhed)" og "Installerer af PHD-enheden". 2. Når du har udskiftet PHD-enheden, skal du klikke på Tabeludskrift på Diagnosticering fanen. 3. Klik på Skyggekonfigurationstabel knappen. <p>Skyggekonfigurationstabel udskrives.</p> <p>Er problemet løst?</p>	Opgaven er fuldført.	Kontakt Dell.
2b	<p>Hvis du anvender ikke-anbefalet udskrivningsmedia, skal du benytte den udskrivningsmedia, der er anbefalet for printerens.</p> <p>Er problemet løst?</p>	Gå til handling 3.	Gå til handling 2a.
3	<p>Juster overførselsretning.</p> <ol style="list-style-type: none"> 1. På betjeningspanelet skal du vælge OPSÆT. → Admin. menu → Vedligehold. → Indstil BTR. 2. Juster indstillingen for den type udskrivningsmedia der anvendes. 3. Start Værktøjskassen og klik på Tabeludskrift på Diagnosticering fanen. 4. Klik på Skyggekonfigurationstabel knappen. <p>Skyggekonfigurationstabel udskrives.</p> <p>Er problemet løst?</p>	Opgaven er fuldført.	Kontakt Dell.

Lystræthed



Afhjælpning		Ja	Nej
1	<p>Kontroller lysteræthedsmønstrer ved hjælp af Pitchkonfigurationstabellen.</p> <ol style="list-style-type: none"> 1. Start Værktøjskassen og klik på Tabeludskrift på Diagnosticering fanen. 2. Klik på Pitchkonfigurationstabel knappen. <p>Pitchkonfigurationstabellen udskrives.</p> <p>Matcher mønstrer på output'et med det på Pitchkonfigurationstabellen?</p>	Gå til handling 2.	Kontakt Dell.
2	<p>Udfør PHD-genopfriskningsindstillingen.</p> <ol style="list-style-type: none"> 1. Start Værktøjskassen og klik på Genopfriskningsindstilling på Diagnosticering fanen. 2. Når du har startet PHD genopfriskningsindstilling, skal du klikke på Tabeludskrift på Diagnosticering fanen. 3. Klik på 4 farver-konfigurationstabel knappen. <p>4 farver-konfigurationstabellen udskrives.</p> <p>Er problemet løst?</p>	Opgaven er fuldført.	Gå til handling 3.
3	<p>Udskift PHD-enheden hvis du har en ekstra enhed. Se "Udskiftning af PHD-enheden (printhead-enhed)" og "Installerer af PHD-enheden".</p> <p>Er problemet løst?</p>	Opgaven er fuldført.	Kontakt Dell.

Slør



Afhjælpning		Ja	Nej
1	<p>Udfør PHD-genopfriskningsindstillingen.</p> <ol style="list-style-type: none">1. Start Værktøjskassen og klik på Genopfriskningsindstilling på Diagnosticering fanen.2. Når du har startet PHD genopfriskningsindstilling, skal du klikke på Tabeludskrift på Diagnosticering fanen.3. Klik på 4 farver-konfigurationstabel knappen. <p>4 farver-konfigurationstabellen udskrives.</p> <p>Er problemet løst?</p>	Opgaven er fuldført.	Gå til handling 2.
2	<p>Udskift PHD-enheden hvis du har en ekstra enhed.</p> <ol style="list-style-type: none">1. Udskift PHD-enheden. Se "Udskiftning af PHD-enheden (printhead-enhed)" og "Installerung af PHD-enheden".2. Når du har udskiftet PHD-enheden, skal du klikke på Tabeludskrift på Diagnosticering fanen.3. Klik på 4 farver-konfigurationstabel knappen. <p>4 farver-konfigurationstabellen udskrives.</p> <p>Er problemet løst?</p>	Opgaven er fuldført.	Kontakt Dell.

Bead-Carry-Out (BCO)



Afhjælpning		Ja	Nej
1	<p>Hvis printeren er installeret på højt sted (over vandoverfladen), skal du indstille højden på stedet.</p> <ol style="list-style-type: none">1. Start Værktøjskassen og klik på Indstil højde på Vedligeholdelse af printer fanen.2. Vælg en højde tæt på højden på det sted, hvor printeren er installeret. <p>Er problemet løst?</p>	Opgaven er fuldført.	Gå til handling 2.
2	<p>Udskift PHD-enheden hvis du har en ekstra enhed. Se "Udskiftning af PHD-enheden (printhead-enhed)" og "Installerung af PHD-enheden".</p> <p>Er problemet løst?</p>	Opgaven er fuldført.	Kontakt Dell.

Flossede tegn



Afhjælpning		Ja	Nej
	Indstil Udskrivningsindstilling til Høj kvalitet i printerdriveren.		

1	1. På Grafik fanen, vælg Høj kvalitet fra Udskrivningsindstilling . Er problemet løst?	Opgaven er fuldført.	Gå til handling 2.
2	Aktiver Bitmap-udjævning i printerdriveren. 1. På Avanceret fanen, skal du indstille Bitmap-udjævning under Poster : til Til . Er problemet løst?	Opgaven er fuldført.	Gå til handling 3.
3	Aktiver Bitmap tekstudjævning i printerdriveren. 1. På Avanceret fanen, skal du indstille Bitmap tekstudjævning under Poster : til Til . Er problemet løst?	Opgaven er fuldført.	Gå til handling 4.
4	Hvis du anvender en downloaded font, skal du sørge for, at fonten er anbefalet til brug med printeren, operativsystemet og det anvendte program. Er problemet løst?	Opgaven er fuldført.	Kontakt Dell.

Striber



Afhjælpning		Ja	Nej
1	Find årsagen til problemet ved hjælp af Pitchkonfigurationstabellen. 1. Start Værktøjskassen og klik på Tabeludskrift på Diagnosticering fanen. 2. Klik på Pitchkonfigurationstabel knappen. Pitchkonfigurationstabellen udskrives. Er årsagen til problemet fundet?	Fortsæt til den handling der svarer til årsagen på problemet: 1 PHD-enhed - 2a 1 Fuser - 2b 1 Printerens hovedenhed - kontakt Dell	Kontakt Dell.
2a	Udskift PHD-enheden hvis du har en ekstra enhed. 1. Udskift PHD-enheden. Se " Udskiftning af PHD-enheden (printhead-enhed) " og " Installeringsvejledning af PHD-enheden ". 2. Når du har udskiftet PHD-enheden, skal du klikke på Tabeludskrift på Diagnosticering fanen. 3. Klik på Pitchkonfigurationstabel knappen. Pitchkonfigurationstabellen udskrives. Er problemet løst?	Opgaven er fuldført.	Kontakt Dell.
2b	Udskift fuseren hvis du har en ekstra. 1. Skift fuseren ud med en ny. Se fuserudskiftningsvejledningen <i>Udskiftning af fuseren</i> . 2. Når du har udskiftet fuseren, skal du klikke på Tabeludskrift på Diagnosticering fanen. 3. Klik på Pitchkonfigurationstabel knappen. Pitchkonfigurationstabellen udskrives. Er problemet løst?	Opgaven er fuldført.	Kontakt Dell.

Boremønster



Afhjælpning	Ja	Nej
-------------	----	-----

1	<p>Find årsagen til problemet ved hjælp af Pitchkonfigurationstabellen.</p> <ol style="list-style-type: none"> 1. Start Værktøjskassen og klik på Tabeludskrift på Diagnosticering fanen. 2. Klik på Pitchkonfigurationstabel knappen. <p>Pitchkonfigurationstabellen udskrives.</p> <p>Matcher output'et med boremærkemønstret.</p>	Gå til handling 2.	Kontakt Dell.
2	<p>Udfør Omrøringsindstilling for fremkalder.</p> <ol style="list-style-type: none"> 1. Start Værktøjskassen og klik på Omrøringsindstilling for fremkalder på Diagnosticering fanen. 2. Klik på Start knappen. 3. Når du har udført Omrøringsindstilling for fremkalder, skal du klikke på Tabeludskrift på Diagnosticering fanen. 4. Klik på Pitchkonfigurationstabel knappen. <p>Pitchkonfigurationstabellen udskrives.</p> <p>Er problemet løst?</p>	Opgaven er fuldført.	Gå til handling 3.
3	<p>Udskift PHD-enheden hvis du har en ekstra enhed. Se "Udskiftning af PHD-enheden (printhead-enhed)" og "Installeringsvejledning af PHD-enheden".</p> <p>Er problemet løst?</p>	Opgaven er fuldført.	Kontakt Dell.

Krøllet/skjoldet papir



Afhjælpning		Ja	Nej
1	<p>Bekræft, at det er den korrekte udskrivningsmedia, der anvendes. Se "Understøttede papirtyper". Hvis ikke, bør du anvende den udskrivningsmedia, der er anbefalet til printeren.</p> <p>Er problemet løst?</p>	Opgaven er fuldført.	<p>Hvis du udskriver på en konvolut, skal du gå til handling 2a.</p> <p>Hvis du udskriver på andet udskrivningsmedia end konvolutter, skal du gå til handling 2b.</p>
2a	<p>Kontroller krølningen. Findes krølningen indenfor 30 mm af de fire kanter på konvolutten?</p>	Denne type krølning anses som normal. Din printer er ikke defekt.	<p>Hvis konvolutten er 220 mm eller længere (C5 eller COM-10), skal du gå til handling 3a.</p> <p>Hvis konvolutter er kortere end 200 mm (Monarch eller DL), skal du gå til handling 3b.</p>
2b	<p>Udfør Kontrolindstilling for krøllet papir.</p> <ol style="list-style-type: none"> 1. Start Værktøjskassen og klik på Kontrolindstilling for krøllet papir på Diagnosticering fanen. 2. Klik på Start knappen. <p>Er papiret krøllet/rynket?</p>	Kontakt Dell.	Gå til handling 3c.
3a	<p>Har konvolutten en flap på den lange side?</p>	Konvolutten er en C5. Gå til handling 4a.	Konvolutten er en COM-10. Gå til 4b.
3b	<p>Læg konvolutten med lang kant til fremførsel fra bakke 1 i med flappen åben.</p> <p>Er problemet løst?</p>	Opgaven er fuldført.	Gå til handling 4b.
3c	<p>Udskift fuseren hvis du har en ekstra. Se fuserudskiftningsvejledningen Udskiftning af fuseren.</p> <p>Er problemet løst?</p>	Opgaven er fuldført.	Kontakt Dell.
4a	<p>Læg konvolutten i bakke 1 med flappen åben og vendende nedad.</p> <p>Er problemet løst?</p>	Opgaven er fuldført.	Gå til 4b.
4b	<p>Brug en anden størrelse konvolut.</p> <p>Er problemet løst?</p>	Opgaven er fuldført.	Kontakt Dell.

Unormal støj

BEMÆRK: Nogle af de følgende procedurer, der anvender Værktøjskassen, kan også udføres vha. betjeningspanelet eller Dell Printer Configuration Web Tool. For oplysninger om brug af betjeningspanelet og Dell Configuration Web Tool, se "[Forklaring af menuerne](#)" og "[Dell Printer Configuration Web Tool](#)".

Afhjælpning		Ja	Nej
1	<p>Find årsagen til problemet ved at udtage tonerpatronerne, fuseren og PHD-enheden.</p> <ol style="list-style-type: none"> Udtag tonerpatronerne, fuseren og PHD-enheden. Se "Udtagning af den brugte tonerpatron", "Udskiftning af PHD-enheden (printhead-enhed)" og fuserudskiftningsvejledningen <i>Udskiftning af fuseren</i>. Start Værktøjskassen og klik på Kontrol af maskine på Diagnosticering fanen. Vælg Kontrol af hovedmotorfunktion fra fald-ned listeboksen og klik på Start knappen. Klik på Afspilning af lyd knappen for at kontrollere motorlyden. <p>Matcher støjen fra printeren den støj, der kommer fra Afspilning af lyd knappen?</p>	Kontakt Dell.	Gå til handling 2.
2	<ol style="list-style-type: none"> På Kontrol af maskine siden, skal du vælge Kontrol af fusermotorfunktion fra fald-ned listeboksen og klikke på Start knappen. Klik på Afspilning af lyd knappen for at kontrollere motorlyden. <p>Matcher støjen fra printeren den støj, der kommer fra Afspilning af lyd knappen?</p>	Kontakt Dell.	Gå til handling 3.
3	<ol style="list-style-type: none"> På Kontrol af maskine siden skal du vælge Kontrol af doseringsmotor (Gul), Kontrol af doseringsmotor (Magenta), Kontrol af doseringsmotor (Cyan) eller Kontrol af doseringsmotor (Sort) fra fald-ned-listeboksen, og klikke på Start knappen. Klik på Afspilning af lyd knappen for at kontrollere motorlyden. Gentag trin 1 og 2 for at udføre Kontrol af doseringsmotor for resten af tonerpatronerne. <p>BEMÆRK: Du kan udføre Kontrol af doseringsmotor for CMYK i en hvilken som helst rækkefølge.</p> <p>BEMÆRK: Du skal ikke gentagne gange kontrollere funktionen af doseringsmotoren.</p> <p>Matcher støjen fra printeren den støj, der kommer fra Afspilning af lyd knappen?</p>	Kontakt Dell.	Gå til handling 4.
4	<ol style="list-style-type: none"> Geninstaller fuseren. Udfør handling 3 igen. <p>Matcher støjen fra printeren den støj, der kommer fra Afspilning af lyd knappen?</p>	Kontakt Dell.	Gå til handling 5.
5	<ol style="list-style-type: none"> Geninstaller PHD-enheden. Udfør handling 3 igen. <p>Matcher støjen fra printeren den støj, der kommer fra Afspilning af lyd knappen?</p>	Kontakt Dell.	Gå til handling 6.
6	<ol style="list-style-type: none"> Geninstaller tonerpatronerne. Udfør handling 3 igen. <p>Matcher støjen fra printeren den støj, der kommer fra Afspilning af lyd knappen?</p>	Kontakt Dell.	Kontakt Dell.

Papirstop/Justeringsproblemer

BEMÆRK: Nogle af de følgende procedurer, der anvender Værktøjskassen, kan også udføres vha. betjeningspanelet eller Dell Printer Configuration Web Tool. For oplysninger om brug af betjeningspanelet og Dell Configuration Web Tool, se "[Forklaring af menuerne](#)" og "[Dell Printer Configuration Web Tool](#)".

Top- og sidemargin er forkerte.



Afhjælpning		Ja	Nej
1	Sørg for, at marginer er indstillet korrekt i det program, der anvendes.	Opgaven er fuldført.	Kontakt Dell.
	Er problemet løst?		

Farveregistreringen er uden for justering.



Afhjælpning		Ja	Nej
1	<p>Udfør automatisk farveregistreringsindstilling.</p> <ol style="list-style-type: none"> 1. Start Værktøjskassen og klik på Registreringsindstilling på Vedligeholdelse af printere fanen. 2. Klik på Autokorrektion under Farveregistreringsindstillinger. <p>Er problemet løst?</p>	Opgaven er fuldført.	Gå til handling 2.
2	<p>Har du en ekstra PHD-enhed?</p>	Gå til handling 3a.	Gå til handling 3b.
3a	<p>Udskift PHD-enheden hvis du har en ekstra enhed.</p> <ol style="list-style-type: none"> 1. Udskift PHD-enheden. Se "Udskiftning af PHD-enheden (printhead-enhed)" og "Installerer af PHD-enheden". 2. På Registreringsindstilling siden, skal du klikke på Farveregi-oversigt knappen. <p>Farveregi-konfigurationstabellen udskrives.</p> <p>Er problemet løst?</p>	Opgaven er fuldført.	Kontakt Dell.
3b	<p>Udskriv Farveregi-konfigurationstabellen og korriger farveregistreringen manuelt.</p> <ol style="list-style-type: none"> 1. På Registreringsindstilling siden, skal du klikke på Farveregi-oversigt knappen. <p>Farveregi-konfigurationstabellen udskrives.</p> <ol style="list-style-type: none"> 2. Identificer offset-værdierne fra tabellen og indtast dem i Farveregistreringsindstilling 1 (lateral) og Farveregistreringsindstilling 2 (proces). Se "Indstilling af farveregistreringen" for yderligere oplysninger. 3. Klik på Anvend nye indstillinger knappen. 4. Klik på Farveregi-oversigt knappen for at udskrive Farveregi-konfigurationstabellen igen. <p>Er problemet løst?</p>	Opgaven er fuldført.	Kontakt Dell.

Papirstop pga. fejlfremføring

Afhjælpning		Ja	Nej
1	<p>Sørg for, at bakke 1 er ordentligt indsat.</p> <p>Er problemet løst?</p>	Opgaven er fuldført.	<p>Fortsæt til den handling der svarer til den udskrivningstype, der anvendes:</p> <ul style="list-style-type: none"> 1 Tyk - 2a 1 Tynd - 2b 1 Bestrøget - 2c 1 Konvolut - 2d <p>Hvis du udfører manuel dupleksudskrivning, skal du gå til handling 2e.</p> <p>Hvis du bruger andet papir end ovenstående, eller hvis du ikke udfører manuel dupleksudskrivning, skal du gå til handling 2f.</p>
2a	<p>Brug tykt papir på 216 gsm eller mindre.</p> <p>Er problemet løst?</p>	Opgaven er fuldført.	Gå til handling 3a.
2b	<p>Brug tyndt papir på 216 gsm eller mindre.</p> <p>Er problemet løst?</p>	Opgaven er fuldført.	Gå til handling 3a.
2c	<p>Læg Bestrøget papir i, ét ark ad gangen.</p> <p>Er problemet løst?</p>	Opgaven er fuldført.	Gå til handling 3b.
2d	<p>Sørg for, at konvolutten er ordentligt lagt i bakke 1 eller enkeltarklæggeren som beskrevet i "Lægning af konvolutter" eller "Lægning af en konvolut".</p> <p>Er problemet løst?</p>	Opgaven er fuldført.	Gå til handling 3c.
2e	<p>Sørg for, at udskrivningsmediaen ikke er krummet.</p> <p>Er problemet løst?</p>	Opgaven er fuldført.	Gå til handling 3a.

2f	Er udskrivningsmediaen fugtig?	Gå til handling 3b.	Gå til handling 3a.
3a	Luft udskrivningsmediaen. Er problemet løst?	Opgaven er fuldført.	Gå til handling 3b.
3b	Tør retard roller-valsens i bakke 1 af med en klud der er fugtet med vand. Er problemet løst?	Opgaven er fuldført.	Gå til handling 4b.
3c	Hvis konvolutten er deform, skal du rette den eller bruge en anden konvolut. Er problemet løst?	Opgaven er fuldført.	Gå til handling 3a.
3d	Vend udskrivningsmediaen om. Er problemet løst?	Opgaven er fuldført.	Gå til handling 4a.
4a	Brug udskrivningsmedia der ikke er fugtig. Er problemet løst?	Opgaven er fuldført.	Gå til handling 3a.
4b	Udskift PHD-enheden hvis du har en ekstra enhed. Er problemet løst?	Opgaven er fuldført.	Kontakt Dell.

Papirstop ved Regi sensor

Afhjælpning		Ja	Nej
1	Sørg for, at PHD-enheden er korrekt installeret. Se " Udskiftning af PHD-enheden (printhead-enhed) " og " Installeringsvejledning af PHD-enheden ". Er problemet løst?	Opgaven er fuldført.	Gå til handling 2.
2	Udskift PHD-enheden hvis du har en ekstra enhed. Se " Udskiftning af PHD-enheden (printhead-enhed) " og " Installeringsvejledning af PHD-enheden ". Er problemet løst?	Opgaven er fuldført.	Kontakt Dell.

Papirstop ved udgangssensor

Afhjælpning		Ja	Nej
1	Sørg for, at fuseren er korrekt installeret. For information om hvordan du installerer fuseren, skal du se fuserudskiftningsvejledningen <i>Udskiftning af fuseren</i> . Er problemet løst?	Opgaven er fuldført.	Gå til handling 2.
2	Udskift PHD-enheden hvis du har en ekstra. Se " Udskiftning af PHD-enheden (printhead-enhed) " og " Installeringsvejledning af PHD-enheden ". Er problemet løst?	Opgaven er fuldført.	Kontakt Dell.

Multi-fremføringsstop

Afhjælpning		Ja	Nej
1	Sørg for, at bakke 1 er ordentligt indsat. Er problemet løst?	Opgaven er fuldført.	Hvis du bruger Bestrøget papir, skal du gå til handling 2a. Hvis du bruger en anden type udskrivningsmedia, skal du gå til handling 2b.
2	Læg Bestrøget papir i, ét ark ad gangen. Er problemet løst?	Opgaven er fuldført.	Gå til handling 4b.
3	Er udskrivningsmediaen fugtig?	Gå til handling 4a.	Gå til handling 4b.
4a	Brug udskrivningsmedia der ikke er fugtig. Er problemet løst?	Opgaven er fuldført.	Gå til handling 4b.
4b	Luft udskrivningsmediaen. Er problemet løst?	Opgaven er fuldført.	Gå til handling 5.

5	Tør retard roller-valsens i bakke 1 af med en klud der er fugtet med vand. Er problemet løst?	Opgaven er fuldført.	Kontakt Dell.
---	--	----------------------	---------------

Der opstår dokumentstop i ADI'en, hvis scanning af flere-arks dokument annulleres, mens scanningen er i gang.

Afhjælpning		Ja	Nej
1	Ryd blokeringen. Se "Fjernelse af fastklemt papir fra ADI'en" . Er problemet løst?	Opgaven er fuldført.	Kontakt Dell.

Kopieringsproblemer

Problem	Afhjælpning
Et dokument, der er lagt i ADI'en, kan ikke kopieres.	Sørg for, at ADI-dækslet er ordentligt lukket. Sørg for, at udløserarmen er korrekt placeret.

Faxproblemer

Problem	Afhjælpning
Printeren fungerer ikke, der er intet på skærmen og knapperne fungerer ikke.	Tag strømledningen ud og sæt den i igen. Sørg for at der er strøm på stikkontakten.
Der lyder ingen opkaldstone	Kontroller om telefonen er korrekt tilsluttet. Se "Tilslutning af telefonlinjen" . Kontroller at telefonstikket i væggen virker ved at tilslutte en anden telefon.
Numrene, der er gemt i hukommelsen, kaldes ikke korrekt op.	Sørg for at numrene gemmes korrekt i hukommelsen. Udskriv en telefonbogsliste
Dokumentet føres ikke ind i printerens.	Sørg for, at dokumentet ikke er krøllet, og at du putter det rigtigt ind. Kontroller, at dokumentet er den rigtige størrelse og ikke for tykt eller tyndt. Sørg for, at ADI-dækslet er ordentligt lukket.
Faxer modtages ikke automatisk.	FAX-indstillingen bør være valgt. Sørg for, at der er papir i papirbakken. Kontroller om displayet viser Disk fuld.
Printeren sender ikke faxer.	Sørg for, at dokumentet lægges i ADI'en eller på dokumentlæggerglasset. Sender bør komme frem på displayet. Kontroller om den anden faxmaskine, du sender til, kan modtage din fax.
Den indgående fax har blanke mellemrum eller modtages i dårlig kvalitet.	Den faxmaskine, som sender dig faxen, kan være defekt. En telefonlinje med støj på kan forårsage linjefejl. Kontroller din printer ved at lave en kopi. Det kan være at tonerpatronen er tom. Udskift tonerpatronen i henhold til "Udskiftning af tonerpatroner" .
Nogle af ordene i en indgående fax er udstrakte.	Den faxmaskine, der sender dig faxen, havde et midlertidigt dokumentstop.
Der er linjer på de dokumenter, som du sender.	Kontroller om der er mærker på scannerglasset og rengør det. Se "Rengøring af scanneren" .
Printeren kalder et nummer op, men forbindelsen til den anden faxmaskine mislykkes.	Den faxmaskine er eventuelt slukket, løbet tør for papir eller kan ikke besvare indgående opkald. Snak med den anden maskinoperatør og bed ham/hende om at løse problemet.
Dokumenter gemmes ikke i hukommelsen.	Der er måske ikke nok hukommelse til at gemme dokumentet. Hvis displayet viser en Disk fuld meddelelse, skal du slette de dokumenter, du ikke længere behøver fra hukommelsen og derefter genoprette dokumentet, eller vente på at det job der er under udførsel (fx en faxtransmission eller modtagelse) afsluttes.
Der fremkommer blanke områder i bunden af hver side eller på andre sider, med en smal stribe tekst øverst.	Du har eventuelt valgt en forkert papirindstilling i brugeralternativindstillingen. Se "Retningslinier for udskrivningsmedia" .
Printeren vil ikke sende eller modtage faxer.	Sørg for at landekoden er korrekt indstillet under OPSET. → Admin. menu → Faxindstillinger → Land.

Der opstår ofte en fejl under en faxtransmission eller modtagning.

Reducer modemets hastighed under OPSÆT. → Admin. menu → Faxindstillinger → Modemhastighed.

Scanningsproblemer

Problem	Afhjælpning
Scanneren virker ikke.	Sørg for, at du placerer det dokument, der skal scannes, vendende nedad på dokumentilæggerglasset, eller vendende opad i ADI'en.
	Der er eventuelt ikke nok fri hukommelse til at gemme det dokument, du ønsker at scanne. Prøv Prøvescan-funktionen for at se hvad der virker. Prøv at sætte scanneopløsningen ned.
	Kontroller om USB-kablet er korrekt tilsluttet.
	Kontroller om USB-kablet virker som det skal. Udskift kablet med et kabel du ved virker. Udskift kablet hvis nødvendigt.
	Kontroller om scanneren er korrekt konfigureret. Kontroller det program du ønsker at anvende, og sikr dig at scannerjobbet sendes til den rigtige port.
Printeren scanner meget langsomt.	Grafik scannes langsommere end tekst, når du anvender Scan til email- eller Scan til netværk-egenskaben.
	Kommunikationshastigheden bliver langsommere i scan-indstillingen på grund af den store mængde hukommelse, der kræves til at analysere og gengive det scannede billede.
	Scanning af billeder i en høj opløsning tager længere tid end scanning ved en lav opløsning.
Der opstår forkert dokumentfremføring eller flere samtidige fremføringer i den automatiske dokumentilægger (ADI).	Kontroller om ADI-valseenheden er korrekt installeret.
	Sørg for, at dokumenternes papirtyper opfylder printerens specifikationer. Se " Understøttede papirtyper " angående yderligere oplysninger.
	Kontroller om dokumentet er korrekt lagt i ADI'en.
	Sørg for, at dokumentstyrene er korrekt justerede.
	Sørg for, at antallet af dokumentark ikke overstiger maksimumkapaciteten for ADI'en.
	Sørg for, at dokumentet ikke er krummet.
Luft dokumentet godt inden du lægger det ind i ADI'en.	
Der forekommer lodrette striber på output'et, når der scannes med ADI'en.	Rengør ADI-glasset.
Der forekommer en udtværing på samme sted på output'et, når der scannes vha. dokumentglasset.	Rengør dokumentglasset.
Billeder er skæve.	Sørg for, at dokumentet lægges lige i ADI'en eller på dokumentglasset.
Diagonale linjer forekommer flossede når der scannes vha. ADI'en.	Hvis dokumentet anvender tyk media, skal du prøve at scanne det fra dokumentglasset.
Der vises en meddelelse på din computerskærm: "Enheden kan ikke indstilles til den H/W-indstilling, du ønsker" "Porten anvendes af et andet program." "Porten er deaktiveret" "Scanneren er i gang med at modtage eller udskrive data. Prøv igen når det indeværende job er afsluttet." "Ugyldig manøvre." "Scanningen mislykkedes."	Der er muligvis et kopi eller udskrivningsjob under udførelse. Prøv jobbet igen når det indeværende job er afsluttet.
	Den valgte port er indeværende i brug. Genstart din computer og prøv igen.
	Printerens kabel er muligvis ikke ordentligt tilsluttet, eller der er slukket for strømmen.
	Scannerdriveren er ikke installeret, eller brugsomgivelserne er ikke korrekt sat op.
	Sørg for at porten er korrekt tilsluttet, og at strømmen er slået til. Genstart så din computer.
	Kontroller om USB-kablet er ordentligt tilsluttet.
	Kontroller om følgende indstillinger er korrekt indstillede i DeII Printer Configuration Web Tool .
Scan til netværk Kontroller følgende indstillinger under Adressebog → Serveradresse : Serveradresse Serversti Fællesnavn Loginnavn Loginkodeord Scan til email Kontroller den følgende indstilling under Adressebog → E-mailadresse : Adresse	
Kan ikke scanne vha. WIA på en Windows Server 2003-computer.	Aktiver WIA på computeren.
	Sådan aktiveres WIA: 1. Klik på Start , peg på Administrative Tools og klik derefter på Services .

	2. Højreklik på Windows Image Acquisition (WIA) og klik derefter på Start .
Kan ikke scanne vha. TWAIN eller WIA på en Windows Server 2008-computer.	<p>Installer Desktop Experience-funktionen på computeren.</p> <p>Sådan installeres Desktop Experience:</p> <ol style="list-style-type: none"> 1. Klik på Start, peg på Administrative Tools og klik derefter på Server Manager. 2. Under Features Summary, klik på Add Features. 3. Marker afkrydsningsfeltet Desktop Experience, klik på Next og klik på Install. 4. Genstart computeren.

Problemer med alternativer

Hvis et alternativ ikke fungerer korrekt ifølge instruktionerne eller holder op med at fungere:

1. Sluk for printeren, vent i 10 sekunder, og tænd derefter for printeren. Hvis dette ikke løser problemet, skal du tage printeren ud af forbindelse og kontrollere tilslutningen mellem alternativet og printeren.
1. Udskriv systemindstillinger-siden for at konstatere, om alternativet er angivet i Installerede alternativer-listen. Installer alternativet igen, hvis det ikke er angivet. Se "[Udskrivning af en systemindstillinger-side](#)".
1. Kontroller, at alternativet er valgt i den printerdriver, du anvender.

I den følgende tabel vises printerens alternativer og afhjælpningsforanstaltningen for det relaterede problem. Kontakt kundeservice, hvis den foreslåede afhjælpningsforanstaltning ikke eliminerer problemet.

Problem	Afhjælpning
Hukommelseskort	Sørg for, at hukommelseskortet er ordentligt tilsluttet til hukommelseskikket.

Problemer med scannerdriver/printer- hjælpeprogram

Problem	Afhjælpning
Er ikke i stand til at hente Adressebogsdata fra printeren på Adressebogseditoren.	<p>Sørg for, at din computer og printeren er ordentligt tilsluttede vha. USB-kablet.</p> <p>Sørg for, at der er tændt for printeren.</p> <p>Sørg for, at scannerdriveren er installeret på din computer. (Adressebogseditoren henter Adressebogsdata via scannerdriveren.)</p>
TWAIN-driveren kan ikke tilslutte til printeren.	<p>Sørg for, at din computer og printeren er ordentligt tilsluttede vha. USB-kablet.</p> <p>Kontroller om printeren er tændt. Hvis printeren er tændt, skal du genstarte den ved at slukke og tænde for den igen.</p> <p>Hvis der kører et scanningsprogram, skal du en gang lukke programmet, genstarte programmet og derefter forsøge at scanne igen.</p>
Scannerdriveren er ikke registreret på din computer, og du kan derfor ikke få adgang til den via ScanKnap-kontrol.	Installer scannerdriveren. Hvis driveren er installeret, skal du afinstallere den og derefter geninstallere den.
Scanningen af dit dokument på printeren via ScanKnap-kontrol mislykkedes.	<p>Sørg for, at din computer og printeren er ordentligt tilsluttede vha. USB-kablet.</p> <p>Kontroller om printeren er tændt. Hvis printeren er tændt, skal du genstarte den ved at slukke og tænde for den igen.</p> <p>Hvis der kører et scanningsprogram, skal du en gang lukke programmet, genstarte programmet og derefter forsøge at scanne igen.</p>
Oprettelse af en billedfil via ScanKnap-kontrol mislykkedes.	<p>Sørg for, at der er tilstrækkeligt med plads på din harddisk.</p> <p>Afinstaller ScanKnap-kontrol fra Kontrolpanel → Tilføj eller fjern programmer på din computer og geninstaller den igen.</p>
Initialisering til ScanKnap-kontrol mislykkedes.	Afinstaller ScanKnap-kontrol fra Kontrolpanel → Tilføj eller fjern programmer på din computer og geninstaller den igen.
Start af ScanKnap-kontrol mislykkedes.	Afinstaller ScanKnap-kontrol fra Kontrolpanel → Tilføj eller fjern programmer på din computer og geninstaller den igen.
Der opstod en uventet fejl på ScanKnap-kontrol.	Afinstaller ScanKnap-kontrol fra Kontrolpanel → Tilføj eller fjern programmer på din computer og geninstaller den igen.

Andre problemer

Problem	Afhjælpning

Der er dannet kondens inden i printeren.	<p>Dette opstår inden for nogle timer, efter at du opvarmer rummet om vinteren. Dette opstår også, når printeren anvendes på et sted, hvor den relative luftfugtighed når op på 85 % eller mere. Indstil fugtigheden eller flyt printeren til et passende miljø.</p>
"CTD-sensorfejl Fejl 009-340 Kode:xx Genstart printer", "Kontroller CTD-enhed 092-910 Rengør CTD Sensor" eller "Kontroller CTD-enhed 092-310" vises.	Rengør CTD-sensoren. Se " Rengøring af CTD-sensoren inde i printeren ".
"Godkendelsesfejl er opstået. Kontoen er ikke registreret. Spørg systemadministratoren. 016-757" vises på Status Monitor.	Spørg din systemadministrator.
"Funktionen er ikke til rådighed. Det er en funktion, som ikke kan anvendes. Spørg systemadministratoren. 016-758" vises på Status Monitor.	Spørg din systemadministrator.
"Grænsen for sider, der kan udskrives, er nået. Grænsen for sider, der kan udskrives, er nået. Kan ikke udskrive. Spørg systemadministratoren. 016-759" vises på Status Monitor.	Spørg din systemadministrator.
"Multifunktionsprinterfejl. Kontroller PHD-enheden og tonerpatronen. Kontakt kundesupport, hvis denne fejl gentager sig. 093-919" vises på Status Monitor.	Udskift den farve tonerpatron som vises på betjeningspanelet.
	Udskift PHD-enheden.
	Kontakt kundesupport.
"Multifunktionsprinterfejl. Kontroller PHD-enheden og tonerpatronen. Kontakt kundesupport, hvis denne fejl gentager sig. 093-920" vises på Status Monitor.	Udskift den farve tonerpatron som vises på betjeningspanelet.
	Udskift PHD-enheden.
	Kontakt kundesupport.
"Multifunktionsprinterfejl. Kontroller PHD-enheden og tonerpatronen. Kontakt kundesupport, hvis denne fejl gentager sig. 093-921" vises på Status Monitor.	Udskift den farve tonerpatron som vises på betjeningspanelet.
	Udskift PHD-enheden.
	Kontakt kundesupport.
"Multifunktionsprinterfejl. Kontroller PHD-enheden og tonerpatronen. Kontakt kundesupport, hvis denne fejl gentager sig. 093-922" vises på Status Monitor.	Udskift den farve tonerpatron som vises på betjeningspanelet.
	Udskift PHD-enheden.
	Kontakt kundesupport.

Kontakt til service

Hvis du ringer efter printerservice, bør du være forberedt på at skulle beskrive det problem, du har, eller fejlmeddelelsen på displayet.

Du skal kende din printermodeltype og dens serienummer. Se den etikette der sidder på indersiden af sidedøren på din printer.

[Tilbage til Indholdsfortegnelse Side](#)

Installation af printerdrivere

- [Klargøring af personlig printer](#)
- [Klargøring af netværksprinter](#)
- [Fejlfindingsinstruktioner](#)

Klargøring af personlig printer

1. Sæt *Drivere og hjælpeprogrammer* CD'en i din computer for at begynde **Nem klargøring-navigatør**.

 **BEMÆRK:** Hvis CD'en ikke starter automatisk, skal du klikke på **start** → **Kør**, skrive `D:\setup_assist.exe` (hvor D er drevbogstavet for din CD), og derefter klikke på **OK**.

2. Klik på **Brugerdefineret installation** for at begynde softwareinstallationen.
3. Vælg **Personlig installation (USB eller Parallel)**, og klik derefter på **Næste**.
4. Klik på **Installer**.
5. Følg instruktionerne der vises på **Guiden Ny hardware fundet** dialogboksen for at installere printerdriveren på din computer.
6. Når **Fuldfører guiden Ny hardware fundet** dialogskærmen vises, skal du klikke på **Udfør**.
7. Vælg enten **Typisk installation (anbefales)** eller **Bruger-installation** fra installationsguiden og klik derefter på **Installer**. Hvis du vælger **Bruger-installation**, kan du vælge den bestemte software, du ønsker at installere.
8. Når **Tillykke!** skærmen vises, skal du klikke på **Udfør** for at afslutte guiden. Hvis det er nødvendigt, kan du klikke på **Udskriv testside** for at udskrive en testside eller **FAX første opsætning** for at opsætte faxen på din printer.

USB udskrivning

En lokal printer er en printer, som er sluttet til din computer eller en udskrivningsserver, der anvender et USB-kabel. Hvis din printer er sluttet til et netværk og ikke din computer, se "[Klargøring af netværksprinter](#)".

Klargøring af netværksprinter

Udskriv og kontroller systemindstillinger-siden.

Inden du installerer printerdriveren på din computer, skal du udskrive systemindstillinger-siden for at kontrollere din printers IP-adresse.

Fra printerens betjeningspanel

1. Tryk på ▼ indtil **>OPSÆT** vises og tryk derefter på ✓ .
2. Tryk på ▼ indtil **>Rapporter** vises og tryk derefter på ✓ .
3. **Systemindstil.** vises. Tryk på ✓ .

Systemindstillinger-siden udskrives.

4. Se under **TCP/IP** overskriften på systemindstillinger-siden.

Hvis IP-adressen er 0.0.0.0, skal du vente et par minutter med at løse IP-adressen automatisk, og derefter udskrive systemindstillinger-siden igen.

Fra din computer

1. Klik på **start**→ **Alle programmer**→ **Dell Printere**→ **Supplerende farvelasersoftware**→ **Hurtigstart hjælpeprogram**.

Hurtigstart hjælpeprogram dialogboksen åbner.

2. Klik på **Værktøjskasse** knappen.

Værktøjskasse dialogboksen åbner.

3. Vælg printeren fra **Printernavn**.

Værktøjskasse åbner.

4. Klik på **Rapport om printerindstillinger** fanen.

5. Vælg **Rapporter** fra listen til venstre på siden.

Rapporter siden vises.

6. Klik på **Systemindstillinger** knappen.

Systemindstillinger-siden udskrives.

7. Se under **TCP/IP** overskriften på systemindstillinger-siden.

Hvis IP-adressen er 0.0.0.0, skal du vente et par minutter med at løse IP-adressen automatisk, og derefter udskrive systemindstillinger-siden igen.

Deaktiver Microsoft® Windows® XP, Windows Vista® eller Windows Server® 2008 firewall'en inden installation af printersoftware

 **BEMÆRK:** Det er ikke sikkert, at dette trin er nødvendigt, hvis du har installeret Windows XP Servicepakke 2.

Hvis din printer er sluttet direkte til et netværk og Windows XP, Windows Vista eller Windows Server 2008 firewall'en er aktiveret, kan du ikke se din(e) netværkstilsluttede printer(e), når du kører Dell™ printerinstallationssoftwaren. For at forhindre denne situation, skal du deaktivere firewall'en, inden du installerer Dell printersoftware. Udfør følgende trin for at deaktivere eller aktivere firewall'en.

 **OBS:** Det anbefales, at du aktiverer din Windows XP, Windows Vista eller Windows Server 2008 firewall, efter du har installeret printersoftware. Aktivering af firewall'en, efter du har installeret printersoftware, begrænser ikke brugen af din printer.

1. Klik på **start** knappen og klik på **Hjælp og support**.

2. I **Søg** boksen, skriv `firewall` og tryk på **Enter**.

På listen skal du klikke på **Slå Windows Firewall til eller fra** og derefter følge instruktionerne på skærmen.

Klargøring af lokal printer

1. Sæt *Drivere og hjælpeprogrammer* CD'en i din computer for at begynde **Nem klargøring-navigatør**.

 **BEMÆRK:** Hvis CD'en ikke starter automatisk, skal du klikke på **start**→ **Kør**, skrive `D:\setup_assist.exe` (hvor D er drevbogstavet for din CD), og derefter klikke på **OK**.

2. Tryk på **Brugerdefineret installation** for at begynde softwareinstallationen.

3. Vælg **Netværkinstallation**, og klik derefter på **Næste**.

4. Vælg **Lokal installation** og klik derefter på **Næste**.

5. Vælg den printer, du ønsker at installere fra printerlisten, og klik derefter på **Næste**. Hvis målprinter ikke vises på listen, skal du klikke på **Opfrisk** for at opfriske listen eller klikke på **Tilføj printer** for manuelt at føje en printer til listen. Du kan specificere IP-adressen og portnavnet her.

Hvis du har installeret denne printer på servercomputeren, skal du markere **Jeg klargør denne printer på en server** afkrydsningsfeltet.

 **BEMÆRK:** Når du anvender `AutoIP`, vises der `0.0.0.0` på installer'en. Inden du kan fortsætte, skal du indtaste en gyldig IP-adresse.

6. Specificer printerindstillingerne og klik derefter på **Næste**.

- a. Indtast navnet på din printer.
 - b. Hvis du ønsker, at andre brugere i netværket skal have adgang til printeren, skal du markere **Del denne printer med andre computere i netværket** afkrydsningsfeltet og derefter indtaste et dele-navn, som brugerne nemt kan identificere.
 - c. Hvis du ønsker at indstille en printer som standardprinter, skal du vælge printeren og derefter klikke på **Indstil denne printer som standard** afkrydsningsfeltet.
 - d. Hvis du vil begrænse farveudskrivning, skal du vælge den rigtige **Dell ColorTrack** funktion. Indtast kodeord når **Farve - Kodeord** aktiveret er valgt som **Dell ColorTrack**.
 - e. Hvis du vil installere faxdriveren, skal du afkrydse **FAX-driver** afkrydsningsfeltet.
7. Vælg den software og dokumentation, du vil installere, og klik derefter på **Næste**. Du kan specificere de mapper, hvori du installerer Dell-softwaren og dokumentationen. For at ændre mapperne, skal du klikke på **Browse**.
 8. Når **Tillykke!** skærmen vises, skal du klikke på **Udfør** for at afslutte guiden. Hvis det er nødvendigt, kan du klikke på **Udskriv testside** for at udskrive en testside eller **FAX første opsætning** for at opsætte faxen på din printer.
 9. Hvis du går videre til **FAX første opsætning**:
 - a. På **Faxindstillinger** siden, specificer **Land**, **Dato**, **Tid**, **Linjetype** og **Tone/Impuls** og klik derefter på **Næste**.
 - b. På **Unikke printerindstillinger** siden, specificer **Modtagetilstand**, **DRPD mønster**, **FAX-hovednavn** og **FAX-nummer** og klik derefter på **Næste**.
 - c. På **Bekræft indstillinger** siden, bekræft de aktuelle indstillinger og klik derefter på **Send**.
 - d. På **FAX-indstilling gennemført** siden, klik på **Udfør**.

Slå netværksregistrering og fildeling for alle offentligt tilgængelige netværk til

Du kan under denne procedure springe "Deaktiver Brugerkontokontrol" over.

 **BEMÆRK:** Dette trin er nødvendigt, når du anvender Windows Vista eller Windows Server 2008 som server-computer.

1. Klik på **Start** → **Netværk**.
2. Klik på **Netværksregistrering og fildeling er slået fra. Netværkscomputere og enheder er ikke synlige. klik for at ændre**.
3. Klik på **Slå netværksregistrering og fildeling til**.
4. Klik på **Ja, aktiver netværksregistrering og fildeling for alle delte netværk**.

Klargøring af fjern printer

Inden installationen

Inden du starter fjerninstallation, skal du udføre følgende procedurer.

Tillad udskrivningsspooler at acceptere klienttilslutninger

 **BEMÆRK:** Dette trin er nødvendigt for Windows XP 64-bit Edition, Windows Server 2003, Windows Server 2003 Enterprise x64 Edition, Windows Vista, Windows Vista 64-bit Edition, Windows Server 2008 og Windows Server 2008 Enterprise x64 Edition.

1. Klik på **start** → **Kør**.
 For Windows Server 2003/Windows Server 2008: Klik på **Start** → **Kør**.
 For Windows Vista: Klik på **Start** → **Alle programmer** → **Tilbehør** → **Kør**.
2. Indtast `gpedit.msc` og klik på **OK**.
3. Klik på **Computerkonfiguration** → **Administrative skabeloner** → **Printere**.
4. Højreklik på **Tillad, at udskriftskøen accepterer klientforbindelser** og vælg **Egenskaber**.
5. Fra **Indstilling** fanen, vælg **Aktiveret** og klik derefter på **OK**.
6. Genstart computeren.

Del firewall filen og printeren

 **BEMÆRK:** Dette trin er nødvendigt for Windows XP, Windows XP 64-bit Edition, Windows Vista, Windows Vista 64-bit Edition, Windows Server 2008 og Windows Server 2008 Enterprise x64 Edition.

For Windows XP:

1. Klik på **start** → **Kontrolpanel**.
2. Vælg **Sikkerhedscenter**.
3. Klik på **Windows Firewall**.
4. Fra **Undtagelser** fanen, marker **Fil- og udskriftsdeling** afkrydsningsfeltet og klik derefter på **OK**.

For Windows Vista:

1. Klik på **Start** → **Kontrolpanel**.
2. Vælg **Sikkerhed**.
3. Klik på **Windows Firewall**.
4. Klik på **Skift indstillinger**.
5. Klik på **Fortsæt**.
6. Fra **Undtagelser** fanen, marker **Fil- og udskriftsdeling** afkrydsningsfeltet og klik derefter på **OK**.

For Windows Server 2008:

1. Klik på **Start** → **Kontrolpanel**.
2. Dobbeltklik på **Windows Firewall**.
3. Klik på **Skift indstillinger**.
4. Fra **Undtagelser** fanen, marker **Fil- og udskriftsdeling** afkrydsningsfeltet og klik derefter på **OK**.

Start Remote Registry

 **BEMÆRK:** Dette trin er nødvendigt for Windows Vista eller Windows Server 2008.

For Windows Vista:

1. Klik på **Start** → **Kontrolpanel**.
2. Vælg **System og vedligeholdelse**.
3. Klik på **Administration**.
4. Dobbeltklik på **Tjenester**.
5. Klik på **Fortsæt**.
6. Klik på **Remote Registry** og vælg **Start**.
7. Højreklik på **Remote Registry** og vælg **Egenskaber**.
8. Ændr **Starttype**: til **Automatisk** og klik derefter på **OK**.

For Windows Server 2008:

1. Klik på **Start** → **Administration**.

2. Klik på **Tjenester**.
3. Klik på **Remote Registry** og vælg **Start**.
4. Højreklik på **Remote Registry** og vælg **Egenskaber**.
5. Ændr **Starttype**: til **Automatisk** og klik derefter på **OK**.

Deaktiver Brugerkontokontrol

 **BEMÆRK:** Dette trin er nødvendigt for Windows Vista eller Windows Server 2008.

For Windows Vista:

1. Klik på **Start** → **Kontrolpanel**.
2. Vælg **Brugerkonti og Familiesikkerhed**.
3. Klik på **Brugerkonti**.
4. Klik på **Slå brugerkontostyring til eller fra**.
5. Klik på **Fortsæt**.
6. Fjern markeringen i **Brug brugerkontokontrol til at hjælpe med at beskytte computeren** afkrydsningsfeltet.
7. Genstart computeren.

For Windows Server 2008:

1. Klik på **Start** → **Kontrolpanel**.
2. Dobbeltklik på **Brugerkonti**.
3. Klik på **Slå brugerkontostyring til eller fra**.
4. Fjern markeringen i **Brug brugerkontokontrol til at hjælpe med at beskytte computeren** afkrydsningsfeltet.
5. Klik på **OK**.
6. Genstart computeren.

Slå netværksregistrering og fildeling for alle offentligt tilgængelige netværk til

Du kan under denne procedure springe "Deaktiver Brugerkontokontrol" over.

 **BEMÆRK:** Dette trin er nødvendigt, når du anvender Windows Vista eller Windows Server 2008 som server-computer.

1. Klik på **Start** → **Netværk**.
2. Klik på **Netværksregistrering og fildeling er slået fra. Netværkscomputere og enheder er ikke synlige. klik for at ændre**.
3. Klik på **Slå netværksregistrering og fildeling til**.
4. Klik på **Ja, aktiver netværksregistrering og fildeling for alle delte netværk**.

Deaktiver enkelt fildeling

 **BEMÆRK:** Dette trin er nødvendigt for Windows XP eller Windows XP 64-bit Edition.

1. Klik på **start** → **Kontrolpanel**.

2. Vælg **Udseende og temaer**.
3. Vælg **Mappeindstillinger**.
4. Fra **Vis** fanen, fjern markeringen i **Brug enkel fildeling (anbefales)** afkrydsningsfeltet og klik derefter på **OK**.
5. Klik på **start** → **Kontrolpanel**.
6. Vælg **Ydelse og vedligeholdelse**.
7. Klik på **Administration**.
8. Klik på **Lokal sikkerhedspolitik**.
9. Klik på **Lokale politikker** → **Sikkerhedsindstillinger**.
10. Højreklik på **Netværksadgang Delings-** og sikkerhedsmodel for lokale konti og vælg **Egenskaber**.
11. Sørg for at **Klassisk - lokale brugere godkendes som sig selv** er valgt.

Installation af printerdriveren

1. Sæt *Drivere og hjælpeprogrammer* CD'en i din computer for at begynde **Nem klargøring-navigator**.

 **BEMÆRK:** Hvis CD'en ikke starter automatisk, skal du klikke på **start** → **Kør**, skrive `D:\setup_assist.exe` (hvor D er drevbogstavet for din CD), og derefter klikke på **OK**.

2. Tryk på **Brugerdefineret installation** for at begynde softwareinstallationen.

3. Vælg **Netværkinstallation**, og klik derefter på **Næste**.

4. Vælg **Fjerninstallation**, og klik derefter på **Næste**.

 **BEMÆRK:** Installation på Windows XP Home Edition, Vista Home Basic, Vista Home Premium eller Windows Server 2008 er ikke understøttet.

5. Indtast et computernavn, bruger-ID og kodeord. Klik på **Tilføj**.

6. Klik på **Næste**.

7. Vælg den printer, du ønsker at installere fra printerlisten, og klik derefter på **Næste**. Hvis målprinteren ikke vises på listen, skal du klikke på **Opfrisk** for at opfriske listen eller klikke på **Tilføj printer** for manuelt at føje en printer til listen. Du kan specificere IP-adressen og portnavnet her.

 **BEMÆRK:** Når du anvender `AutoIP`, vises der `0.0.0.0` på installer'en. Inden du kan fortsætte, skal du indtaste en gyldig IP-adresse.

8. Specificer printerindstillingerne og klik derefter på **Næste**.

- a. Indtast navnet på din printer.
- b. Hvis du ønsker, at andre brugere i netværket skal have adgang til printeren, skal du markere **Del denne printer med andre computere i netværket** afkrydsningsfeltet og derefter indtaste et dele-navn, som brugerne nemt kan identificere.
- c. Hvis du ønsker at indstille en printer som standardprinter, skal du vælge printeren og derefter klikke på **Indstil denne printer som standard** afkrydsningsfeltet.
- d. Hvis du vil begrænse farveudskrivning, skal du vælge den rigtige **Dell ColorTrack** funktion. Indtast kodeord når **Farve - Kodeord aktiveret** er valgt som **Dell ColorTrack**.
- e. Hvis du vil installere faxdriveren, skal du afkrydse **FAX-driver** afkrydsningsfeltet.

9. Vælg den software og dokumentation, du vil installere, og klik derefter på **Næste**. Du kan specificere destinationsmappen for at installere Dell- softwaren og dokumentationen. For at ændre mapperne skal du klikke på **Indtast**.

10. Når **Udfør** skærmen vises, skal du klikke på **Udskriv testside** for at afslutte guiden.

Brug **Dell Printer Configuration Web Tool** til at overvåge status af din netværksprinter uden at forlade dit skrivebord. Du kan se og/eller ændre printerkonfigurationsindstillingerne, overvåge tonerniveauet, og når det er tid at bestille udskiftningsforbrugsdele, behøver du blot at klikke på **Dell** tilbehørslinket fra din webbrowser.

 **BEMÆRK:** **Dell Printer Configuration Web Tool** er ikke til rådighed, når printeren er lokalt sluttet til en computer eller en udskrivningsserver.

For at starte **Dell Printer Configuration Web Tool** skal du skrive printerens IP-adresse i din webbrowser, hvorefter printerkonfigurationen vises på skærmen.

Du kan indstille **Dell Printer Configuration Web Tool** til at sende dig en e-mail, når printeren skal have tilbehør eller intervention.

Klargøring af e-mail alarmer:

1. Start **Dell Printer Configuration Web Tool**.
2. Klik på **E-mail alarm** linket.
3. Under **E-mail server-indstillinger**, indtast **Primær SMTP- protokolomsætter**, **Svaradresse** og indtast din e-mail adresse eller tastoperatørens e-mail adresse i e-mail listekassen.
4. Klik på **Anvend nye indstillinger**.

 **BEMÆRK:** SMTP-serveren viser **Forbindelse suspenderet**, indtil printeren sender en alarm. indtil der opstår en fejl.

Fejlfindingsinstruktioner

Anvend Kundeindstillingen til at finde den del i printeren, som er årsag til et problem.

Kontrol af printerfunktionerne

1. Klik på **start** → **Alle programmer** → **Dell Printere** → **Supplerende farvelasersoftware** → **Hurtigstart hjælpeprogram**.

Hurtigstart hjælpeprogram dialogboksen åbner.

2. Klik på **Værktøjskasse** knappen.

Værktøjskasse dialogboksen åbner.

3. Vælg printeren fra **Printernavn**.

4. **Værktøjskasse** åbner.

5. Klik på **Diagnosticering** fanen.

6. Vælg **Kontrol af maskine** fra listen til venstre på siden.

Kontrol af maskine siden vises.

7. Klik på **Start** knappen efter du har valgt den ønskede post.

Den valgte side udskrives.

Nulstilling af standarder

Efter at denne funktion er effektueret og genstart af printeren er fuldført, indstilles alle menu-parametrene, med undtagelse af parametrene for netværket, igen til deres standardværdier.

Fra printerens betjeningspanel

1. Tryk på **▼** indtil **>OPSÆT.** vises og tryk derefter på **✓**.
2. Tryk på **▼** indtil **>Admin.** menu vises, og tryk derefter på **✓**.
3. Tryk på **▼** indtil **>Vedligehold.** er kommet frem, og tryk derefter på **✓**.
4. Tryk på **▼** indtil **>Initialiser NVM** er kommet frem, og tryk derefter på **✓**.
5. Tryk på **▼** indtil **>Systemsektion** vises, og tryk derefter på **✓**.
6. Er du sikker? meddelelsen vises på betjeningspanelet, og derefter skal du trykke på **◀** eller **▶** for at vælge Ja. Tryk på **✓**.

Printeren genstarter automatisk for at anvende indstillingerne.

Fra din computer

1. Klik på start→ **Alle programmer**→ **Dell Printere**→ **Supplerende farvelasersoftware**→ **Hurtigstart hjælpeprogram**.

Hurtigstart hjælpeprogram dialogboksen åbner.

2. Klik på **Værktøjskasse** knappen.

Værktøjskasse dialogboksen åbner.

3. Vælg printeren fra **Printernavn**.

Værktøjskasse åbner.

4. Klik på **Vedligeholdelse af printer** fanen.

5. Vælg **Nulst. stand.** fra listen til venstre på siden.

Nulst. stand.-siden vises.

6. Klik på **Systemsektion** knappen.

Printeren genstarter automatisk for at anvende indstillingerne.

[Tilbage til Indholdsfortegnelse Side](#)

Klargøring til delt udskrivning

- [Peg og udskriv](#)
- [Peer-to-Peer](#)

Du kan dele din printer på netværket ved at anvende *Drivere og hjælpeprogrammer* CD'en, som følger med din printer, eller anvende Microsoft® peg og udskriv eller "peer-to-peer" metode. Hvis du imidlertid anvender en af Microsoft-metoderne, er egenskaber som fx Status Monitor og andre printer-hjælpeprogrammer ikke til rådighed.

For at dele en lokal-tilsluttet printer på netværket, skal du dele printeren, og derefter installere den delte printer på netværksklienter:

For Windows® XP, Windows Server® 2003 og Windows 2000

1. Klik på **start** → **Printere og faxenheder** (**Printere** for Windows 2000).
2. Højreklik på printer-ikonet og vælg **Egenskaber**.
3. Fra **Deling** fanen, afkrydses **Del denne printer (Delt som** for Windows 2000) afkrydsningsfeltet, og skriv derefter et navn i **Sharenavn (Delt som** for Windows 2000) tekstkassen.
4. Klik på **Ekstra drivere** og vælg operativsystemerne for alle netværksklienter, som udskriver til denne printer.
5. Klik på **OK**.

Hvis du mangler filer, vil du blive bedt om at sætte serveroperativsystem-CD'en i.

For Windows Vista®

1. Klik på **Start** → **Kontrolpanel** → **Hardware og lyd** → **Printere**.
2. Højreklik på printer-ikonet og vælg **Deling**.
3. Klik på **Skift indstillinger for deling** knappen.
4. Der vises en dialogkasse med teksten "Windows behøver din tilladelse til at fortsætte".
5. Klik på **Fortsæt** knappen.
6. Marker **Del denne printer** afkrydsningsfeltet og skriv derefter et navn i **Sharenavn** tekstkassen.
7. Klik på **Ekstra drivere** og vælg operativsystemerne for alle netværksklienter, som udskriver til denne printer.
8. Klik på **OK**.

For Windows Server 2008

1. Klik på **Start** → **Kontrolpanel** → **Printere**.
2. Højreklik på printer-ikonet og vælg **Deling**.
3. Marker **Del denne printer** afkrydsningsfeltet og skriv derefter et navn i **Sharenavn** tekstkassen.
4. Klik på **Yderligere drivere** og vælg operativsystemerne for alle netværksklienter, som udskriver til denne printer.
5. Klik på **OK**.

Sådan bekræfter du at printeren er delt på korrekt vis:

1. Sørg for, at printerobjektet i **Printere** eller **Printere og faxenheder** mappen viser, at den er delt. Der vises et ikon for deling nedenunder printerikonet.
1. Browse **Netværk** eller **Netværkssteder**. Find værtsnavnet på serveren og søg efter det dele-navn, som du har forsynet printeren med.

Nu da printeren er delt, kan du installere printeren på de netværksklienter, som anvender peg og udskriv metoden eller peer-to-peer metoden.

Peg og udskriv

Denne metode er sædvanligvis den bedste af systemressourcerne. Serveren håndterer driver-modifikationer og udskrivningsjob-behandling. Dette lader netværksklienter returnere til deres programmer meget hurtigere.

Hvis du anvender peg og udskriv metoden, kopieres et undersæt af driverinformation fra serveren til klient-computeren. Dette er præcis nok information til at sende et udskrivningsjob til printerens.

For Windows XP, Windows Server 2003 og Windows 2000

1. Klik på **start**→**Netværkssteder**.

For Windows 2000: Dobbeltklik på **Netværkssteder**.

For Windows Server 2003: Klik på **Start**→**All Programs**→**Accessories**→**Windows Explorer**→**My Network Places**.

2. Lokaliser værtsnavnet på server-computeren, og dobbeltklik derefter på værtsnavnet.
3. Højreklik på den delte printers navn, og klik på **Opret forbindelse**.

Vent på at driverinformationen skal blive kopieret fra server-computeren til klient-computeren, og på at et nyt printerobjekt skal blive føjet til **Printere og faxenheder** (**Printere** for Windows 2000) mappen. Tiden til kopiering varierer, baseret på netværkstrafik og andre faktorer.

Luk **Netværkssteder**.

4. Udskriv en testside for at verificere installationen.
5. Klik på **start**→**Printere og faxenheder** (**Printere** for Windows 2000).
6. Vælg den printer, du netop har oprettet.
7. Klik på **Filer**→**Egenskaber**.
8. Fra **Generelt** fanen, klik på **Udskriv testside**.

Når en testside er udskrevet korrekt, er installationen fuldført.

For Windows Vista og Windows Server 2008

1. Klik på **Start**→**Netværk**.
2. Lokaliser værtsnavnet på server-computeren, og dobbeltklik derefter på værtsnavnet.
3. Højreklik på den delte printers navn, og klik på **Opret forbindelse**.
4. Klik på **Installer driver**.
5. Klik på **Fortsæt** i **Brugerkontokontrol** dialogboksen (du kan springe dette trin over i Windows Server 2008).
6. Vent på at driverinformationen skal blive kopieret fra server-computeren til klient-computeren, og på at et nyt printerobjekt skal blive føjet til **Printere** mappen. Den tid, det tager, varierer, baseret på netværkstrafik og andre faktorer.
7. Udskriv en testside for at verificere installationen.
8. Klik på **Start**→**Kontrolpanel**→**Hardware og lyd**→**Printere** (**Start**→**Kontrolpanel**→**Printere** i Windows Server 2008).
9. Højreklik på den printer du lige oprettede og vælg **Egenskaber**.
10. Fra **Generelt** fanen, klik på **Udskriv testside**.

Når en testside er udskrevet korrekt, er installationen fuldført.

Peer-to-Peer

Hvis du anvender peer-to-peer metoden, installeres printerdriveren helt på hver klient-computer. Netværksklienter bevarer kontrollen med driver-modifikationer. Klient-computeren håndterer behandlingen af udskrivningsjobbet.

For Windows XP, Windows Server 2003 og Windows 2000

1. Klik på **start** → **Printere og faxenheder (Printere for Windows 2000)**.
2. Klik på **Tilføj en printer** for at starte **Tilføj printer** guiden.
3. Klik på **Næste**.
4. Vælg **En netværksprinter eller en printer, der er tilsluttet en anden computer** og klik derefter på **Næste** (For Windows 2000 skal du vælge netværksprinteren fra **Delte printere** listen). Hvis printeren ikke er på listen, skal du skrive printerens sti i tekstboksen.

For eksempel: \\<serverværtsnavn>\<delt printers navn>

Server-værtsnavnet er navnet på den server-computer, som identificerer den til netværket. Den delte printers navn er det navn, som er tildelt under server-installationsprocessen.

5. Klik på **Søg efter en printer** og klik derefter på **Næste** (For Windows 2000 klikkes på **OK**).

Hvis dette er en ny printer, kan du blive bedt om at installere en printerdriver. Hvis der ikke er nogen systemdriver til rådighed, er du nødt til at angive en sti til de drivere, der er til rådighed.
6. Vælg om du ønsker at denne printer skal være standardprinteren for klienten, og klik derefter på **Næste** og derefter på **Afslut** (For Windows 2000 skal du klikke på **Udfør**).
7. Udskriv en testside for at verificere installationen:
 - a. Klik på **start** → **Indstillinger** → **Printere og faxenheder (Printere for Windows 2000)**.
 - b. Vælg den printer, du netop har oprettet.
 - c. Klik på **Filer** → **Egenskaber**.
 - d. Fra **Generelt** fanen, klik på **Udskriv testside**.

Når en testside er udskrevet korrekt, er installationen fuldført.

For Windows Vista og Windows Server 2008

1. Klik på **Start** → **Kontrolpanel** → **Hardware og lyd** → **Printere (Start** → **Kontrolpanel** → **Printere** i Windows Server 2008).
2. Klik på **Tilføj en printer** for at starte **Tilføj printer** guiden.
3. Vælg **Tilføj netværksprinter, trådløs printer eller Bluetooth-printer** og klik derefter på **Næste**. Hvis printeren er på listen, skal du vælge printeren og klikke på **Næste** eller vælge **The printer that I want isn't listed** og skrive printerens sti i **Select a shared printer by name** tekstboksen og klikke på **Næste**.

For eksempel: \\<serverværtsnavn>\<delt printers navn>

Server-værtsnavnet er navnet på den server-computer, som identificerer den til netværket. Den delte printers navn er det navn, som er tildelt under server-installationsprocessen.

4. Hvis dette er en ny printer, kan du blive bedt om at installere en printerdriver. Hvis der ikke er nogen systemdriver til rådighed, er du nødt til at angive en sti til de drivere, der er til rådighed.
5. Vælg om du ønsker at denne printer skal være standardprinteren for klienten, og klik derefter på **Næste**.
6. Hvis du ønsker at bekræfte installationen, skal du klikke på **Udskriv en testside**.
7. Klik på **Udfør**.

Når en testside er udskrevet korrekt, er installationen fuldført.

Vedligeholdelse af din printer

- [Bestemmelse af status af tilbehør](#)
- [Besparelse af tilbehør](#)
- [Bestilling af tilbehør](#)
- [Lagring af udskrivningsmedia](#)
- [Opbevaring af forbrugsdele](#)
- [Udskiftning af tonerpatroner](#)
- [Udskiftning af PHD-enheden \(printhead-enhed\)](#)
- [Udskiftning af retard roller'en](#)
- [Rengøring af fremførselsvalsen inde i printeren](#)
- [Rengøring af CTD-sensoren inde i printeren](#)
- [Indstilling af farveregistreringen](#)
- [Rengøring af scanneren](#)
- [Rengøring af ADI-fremførselsvalse](#)

Du er nødt til at udføre visse opgaver for at opretholde optimal udskrivningskvalitet. Hvis printeren anvendes af flere personer, kan det være en god ide at vælge en nøgleoperatør til at vedligeholde din printer. Hvis udskrivningsproblemer og vedligeholdelsesopgaver til denne tastoperatør.

Bestemmelse af status af tilbehør

Hvis din printer er sluttet til netværket, kan **Dell™ Printer Configuration Web Tool** give øjeblikkelig feedback angående resterende tonerniveauer. Skriv printerens IP-adresse i din webbrowser for at se informationen. For at anvende **E-mail alarm-indstilling** proceduren, som meddeler dig hvornår printeren kræver nyt tilbehør, skal du skrive dit navn eller navnet på tastoperatøren i e-mail listeboksen.

På betjeningspanelet, kan du også bekræfte følgende:

1. Alt tilbehør eller vedligeholdelsesdele, som kræver udskiftning pr. meddelelse. (Printeren kan imidlertid kun vise information om en del ad gangen).
1. Mængden af toner der er tilbage i hver tonerpatron

Besparelse af tilbehør

Du kan ændre adskillige indstillinger i din printerdriver for at spare på tonerpatron og papir.

Tilbehør	Indstilling	Funktion
Tonerpatron	Tonerbesparelsesindstilling på Avanceret fanen	Dette afkrydsningsfelt gør det muligt for brugerne at vælge en udskrivningsindstilling, som forbruger mindre toner. Når denne egenskab anvendes, er billedkvaliteten lavere.
Udskrivningsmedia	Flere op på Layout fanen	Printeren udskriver to eller flere sider på den ene side af et ark. Værdier for Flere op er 2 op, 4 op, 8 op, 16 op eller 32 op. Kombineret med dupleksindstillingen, gør Flere op det muligt at udskrive 64 sider på et enkelt ark papir. (32 billeder på forsiden og 32 på bagsiden)

Bestilling af tilbehør

Du kan bestille forbrugsdele fra Dell på Internettet, hvis du anvender en netværksprinter. Skriv din printers IP-adresse i din webbrowser, start **Dell Printer Configuration Web Tool**, og klik på **Bestil tilbehør på:** for at bestille toner til din printer.

Du kan også bestille tonerpatroner på følgende måde.

1. Klik på **start** → **Alle programmer** → **Dell Printere** → **Supplerende farvelasersoftware** → **Dell Supplies Management System**.

Dell Supplies Management System vinduet kommer frem.

2. Vælg din printer fra **Vælg printermodel** listen.

3. Hvis du bestiller fra webbet:

- a. Hvis du ikke kan få information fra printeren automatisk via tovejs kommunikation, vises der et vindue, som beder dig om at skrive servicetagnummeret. Skriv dit Dell printer-servicetagnummer i det dertil beregnede felt.

Dit servicetagnummer er placeret på indersiden af din printers sidedør.

- b. Vælg en URL fra **Vælg genbestillings-URL** listen.
- c. Klik på **Besøg Dell-websted for bestilling af printertilbehør**.

4. Hvis du bestiller pr. telefon, skal du ringe til det nummer, som vises under **Bestil pr. telefon** overskriften.
-

Lagring af udskrivningsmedia

Der er flere ting, du kan gøre, hvis du vil undgå potentielle problemer med papirfremføringen og en uensartet udskrivningskvalitet.

- 1 Den bedste udskrivningskvalitet opnås ved at man gemmer udskrivningsmedia i omgivelser, hvor temperaturen er omkring 21°C (70°F) og fugtighedsgraden er 40%.
 - 1 Opbevar papkasser med udskrivningsmedia på en palle eller en hylde i stedet for direkte på gulvet.
 - 1 Hvis du opbevarer enkelte pakker med udskrivningsmedia uden for den originale emballage, skal du sikre dig, at de står på en plan flade, så kanterne ikke bøjes eller krølles.
 - 1 Anbring ikke noget oven på pakkerne med udskrivningsmedia.
-

Opbevaring af forbrugsdele

Opbevar forbrugsdele i deres originale emballage, indtil du skal bruge dem. Opbevar ikke forbrugsdele i:

- 1 Temperaturer over 40°C (104°F).
 - 1 Under forhold med ekstreme ændringer i fugtighed og temperatur.
 - 1 Direkte sol.
 - 1 Steder med støv.
 - 1 En bil i et længere tidsrum.
 - 1 Under forhold, hvor der er korrosive gasser.
 - 1 Et fugtigt miljø.
-

Udskiftning af tonerpatroner

⚠ FORSIGTIG: Inden du udfører nogle af de følgende procedurer, bør du læse og følge sikkerhedsforskrifterne i din *Produktinformationsguide*.

Dell tonerpatroner kan kun fås gennem Dell. Du kan bestille flere patroner online på <http://www.dell.com/supplies> eller pr. telefon. For at bestille telefonisk, skal du se "[Sådan kontakter du Dell™](#)".

Det anbefales, at du anvender Dell tonerpatroner til din printer. Dell yder ingen garanti for problemer, som er forårsaget af anvendelse af tilbehør, dele og komponenter, som ikke er fremstillet af Dell.

⚠ FORSIGTIG: Smid aldrig brugte tonerpatroner ind i åben ild. Der er risiko for, at den resterende toner eksploderer med forbrændinger og personskaade til følge.

⚠ FORSIGTIG: Undlad at ryste den brugte tonerpatron så du ikke spilder toner.

Udtagning af den brugte tonerpatron

1. Åbn sidedækslet op.

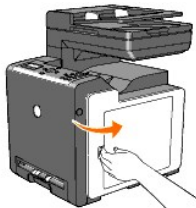

2. Skub låsen(låsene) tilbage så tonerpatronen eller tonerpatronerne åbnes og kan udskiftes.

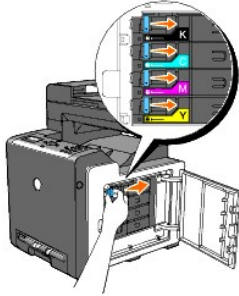

3. Træk i patronholderen indtil den klikker og træk derefter tonerpatronen ud.

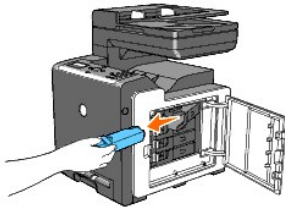

⚠ FORSIGTIG: Du skal ikke ryste tonerpatronen, idet den muligvis kan spilde toner.

Installation af en ny tonerpatron

1. Sørg for, at farven på den nye tonerpatron svarer til den på håndtaget, inden du udskifter den. Ryst tonerpatronen fem eller seks gange for at toneren jævnt fordelt.

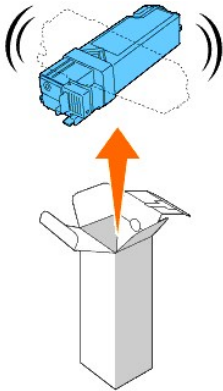

2. Indsæt tonerpatronen i den tilhørende patronholder og skub tonerpatronens låse på plads.

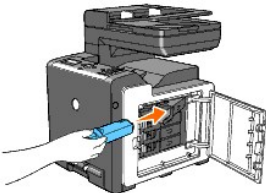

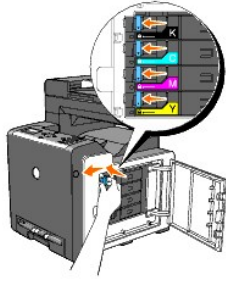

3. Luk sidedækslet.

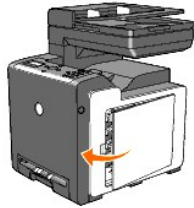

Udskiftning af PHD-enheden (printhead-enhed)

1. Sørg for, at printeren er slukket.
2. Tryk på sideknappen og åbn frontdækslet.

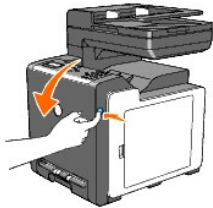

3. Drej de fire PHD-låsemekanismer mod uret.



4. Træk PHD-enheden ud af printeren.

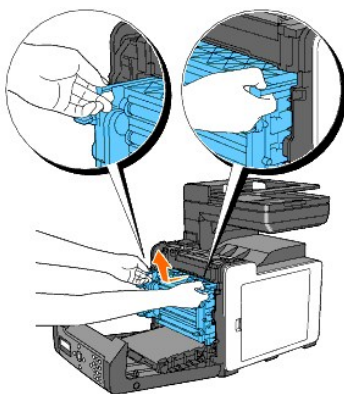

Installering af PHD-enheden

1. Åbn PHD-emballagen.



2. Træk PHD-enheden ud af emballagen.

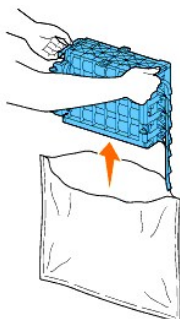

3. Fjern de otte gule bånd fuldstændigt fra PHD-enheden.

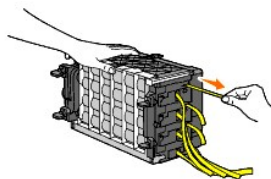

4. Fjern beskyttelsesdækslet fra PHD-enheden.

 **BEMÆRK:** Fjern ikke det forreste beskyttelsesdæksel på dette tidspunkt.

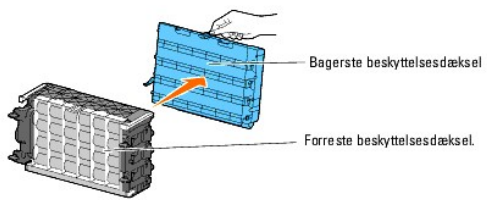

5. Indsæt PHD-enheden indtil linjen på håndtaget er ud for den hvide linje på printeren.

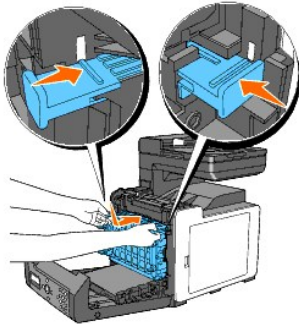

6. Drej de fire PHD-låsemekanismer 90 grader med uret for at låse PHD-enheden.

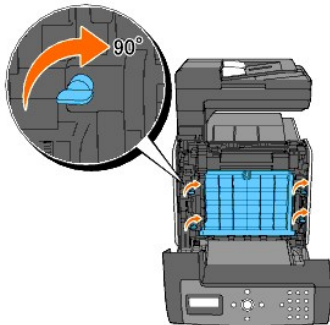

7. Fjern omhyggeligt beskyttelsesdækslet fra PHD-enhedens front.

➔ **OBS:** Sørg for, at du ikke rammer rem-enheden, når du fjerner det forreste beskyttelsesdæksel.

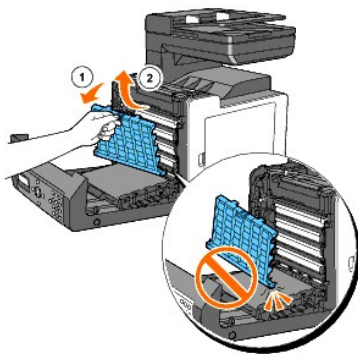

8. Luk frontdækslet.

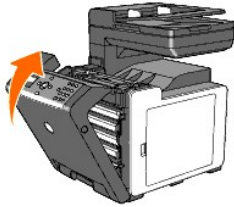

Udskiftning af retard roller'en

Holder du retard roller'en i papirbakken ren, er det med til at sikre, at du får de bedst mulige kopier. Det anbefales, at du rengør separatorens regelmæssige intervaller.

⚠ FORSIGTIG: For at forhindre elektrisk stød, skal du altid slukke for printeren og tage netledningen ud fra det jordforbundne udtag, inden du udfører vedligeholdelse.

⚠ FORSIGTIG: Inden du udfører nogle af de følgende procedurer, bør du læse og følge sikkerhedsforskrifterne i din *Produktinformationsguide*.

Dell retard roller-valsler kan kun fås gennem Dell. For at bestille telefonisk, skal du se "[Sådan kontakter du Dell™](#)".

Det anbefales, at du anvender Dell retard roller-valsler til din printer. Dell yder ingen garanti for problemer, som er forårsaget af anvendelse af tilbehør, dele og komponenter, som ikke er fremstillet af Dell.

Udtagning af den brugte retard roller-valse fra Bakke 1

📌 BEMÆRK: Fjern alt papir eller media fra bakken, inden du trækker bakken ud af printeren.

1. Træk forsigtigt bakke 1 ud af printeren. Hold i bakken med begge hænder, løft den forreste del lidt op, og tag den ud af printeren.

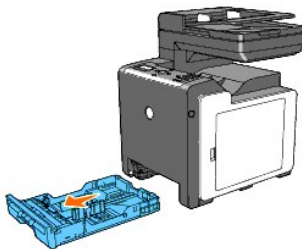

📌 BEMÆRK: Sørg for, at du fjerner alt papiret fra bakke 1, inden du fjerner retard roller'en.

📌 BEMÆRK: Sæt forsigtigt bakke 1 tilbage, sådan den ikke falder ned.

2. Træk retard roller-valsens ud af rillen på akslen, ved at holde i retard roller- valsefligene med fingrene.

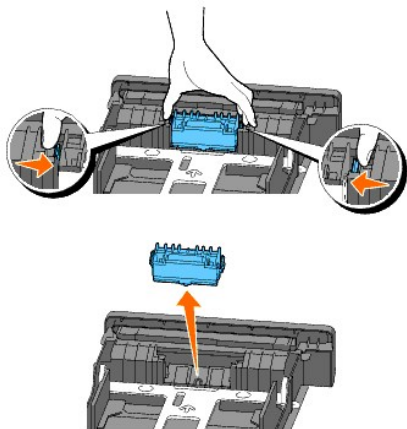

Installation af den nye retard roller-valse i bakke 1

1. Ret den nye retard roller ind efter rillen på akslen.

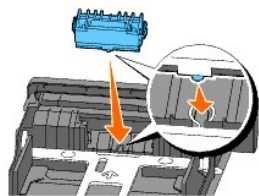

2. Indsæt retard roller-valsen i akslen sådan at fremspringene passer fuldstændig med åbningerne, og valsekrogen igen er placeret inde i rillen på akslen.

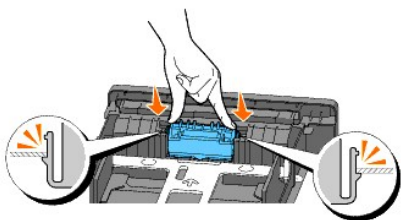

3. Ilæg papir og placer det i printeren.

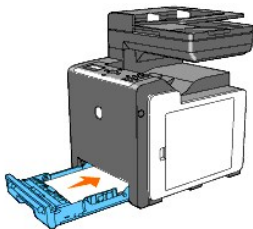

Rengøring af fremførselsvalse inde i printeren

Rengør fremførselsvalse inden i printeren, hvis udskrivningsmedia ikke fremføres korrekt.

1. Sørg for, at printeren er slukket.
2. Tryk på sideknappen og åbn frontdækslet.

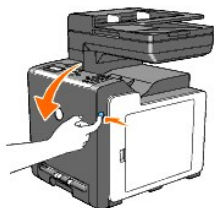

3. Drej de fire PHD-låsemekanismer mod urets retning, og træk så PHD-enheden ud af printeren.



4. Hold fast i de grå tapper og træk derefter PHD-enheden ud.

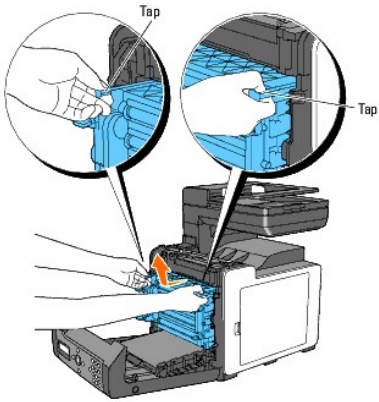

BEMÆRK: Opbevar PHD-enheden på et mørkt sted.

5. Rengør fremførselsvalsen inde i printeren med en tør klud.

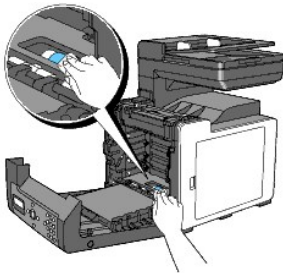

6. Indsæt PHD-enheden indtil den stopper og drej de fire PHD-låsemekanismer rundt med uret for at låse PHD-enheden.

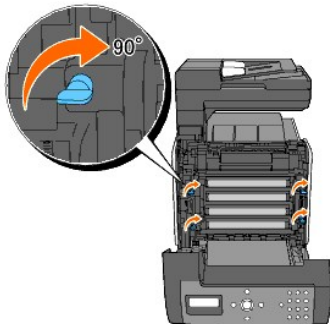

7. Luk frontdækslet.

Rengøring af CTD-sensoren inde i printeren

Du skal kun rengøre CTD-sensoren (farvetonerdensitet), når der vises en alarm for CTD-sensoren på Status Monitoren eller betjeningspanelet.

1. Sørg for, at printeren er slukket.
2. Tryk på sideknappen og åbn frontdækslet.

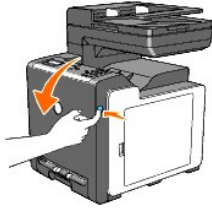

3. Rengør CTD-sensoren indeni printeren med en ren tør vatpind.

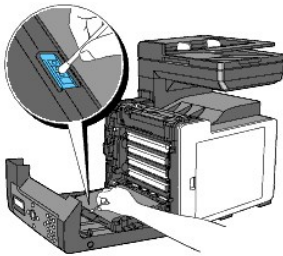

4. Luk frontdækslet.

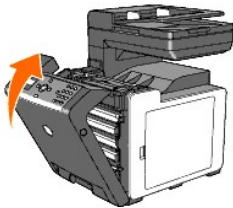

Indstilling af farveregistreringen

Gå frem som beskrevet herunder for at indstille farveregistreringen, når du installerer printeren for første gang eller flytter den til et nyt sted.

Udskrivning af farveregistreringsoversigten

Fra printerens betjeningspanel

1. Tryk på ▼ indtil >OPSÆT. vises og tryk derefter på ✓.
2. Tryk på ▼ indtil >Admin. menu vises, og tryk derefter på ✓.
3. Tryk på ▼ indtil >Vedligehold. er kommet frem, og tryk derefter på ✓.
4. Tryk på ▼ indtil >Farvereg.indstil er kommet frem, og tryk derefter på ✓.
5. Tryk på ▼ indtil >Farvereg.tabel er kommet frem, og tryk derefter på ✓.

Farveregistreringstabellen udskrives.

Fra din computer

1. Klik på start→ Alle programmer→ Dell Printere→ Supplerende farvelasersoftware→ **Hurtigstart hjælpeprogram**.

Hurtigstart hjælpeprogram dialogboksen åbner.

2. Klik på **Værktøjskasse** knappen.

Værktøjskasse dialogboksen åbner.

3. Vælg printeren fra **Printernavn**.

Værktøjskasse åbner.

4. Klik på **Vedligeholdelse af printer** fanen.

5. Vælg **Registreringsindstilling** fra listen til venstre på siden.

Registreringsindstilling siden vises.

6. Klik på **Start** knappen ved siden af **Farveregi-oversigt**.

Farveregistreringstabellen udskrives.

Bestemmelse af værdier

Der er to typer tabeller på farveregistreringstabellen: Tabel 1 (hurtig scanning) og Tabel 2 (langsom scanning).

Tabel 1 bruges til at justere farveregistreringen for den hurtige scanningsretning, hvilket er lodret på papirfremførselsretningen. Tabel 2 bruges til at justere farveregistreringen for den langsomme scanningsretning, hvilket er vandret på papirfremførselsretningen.

Det følgende forklarer, hvordan du bestemmer justeringsværdierne for den hurtige scanning og den langsomme scanning ved hjælp af Tabel 1 og Tabel 2.

Første scanning

På farveregistreringstabellens Tabel 1 skal du finde de mest lige linjer, hvor de to sorte linjer og den farvede linje er tættest på linje, for hver farve (G, M og C). Hvis du finder den mest lige linje, skal du notere den værdi (-9 - +9), der angives af den mest lige linje for hver farve.

Når værdien er 0 for hver farve, behøver du ikke at justere farveregistreringen for den hurtige scanning.

Når værdien ikke er 0, skal du indtaste værdien ved hjælp af fremgangsmåden i "[Indtastning af værdier](#)".

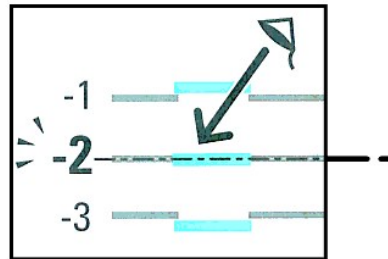
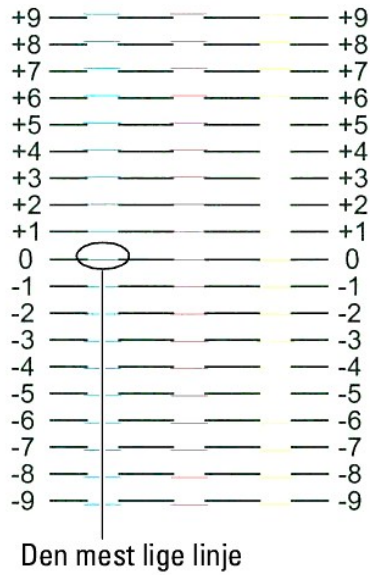

Langsom scanning

På farveregistreringstabellens Tabel 2 skal du finde mediumlinjen indenfor hvidområdet for hvert farvemønster (G, M og C). Hvis du finder mediumlinjen, skal du notere den værdi (-9 - +9), der angives af mediumlinjen for hver farve.

Når værdien er 0 for hver farve, behøver du ikke at justere farveregistreringen for den langsomme scanning.



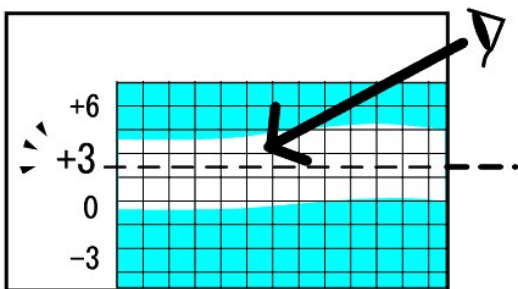
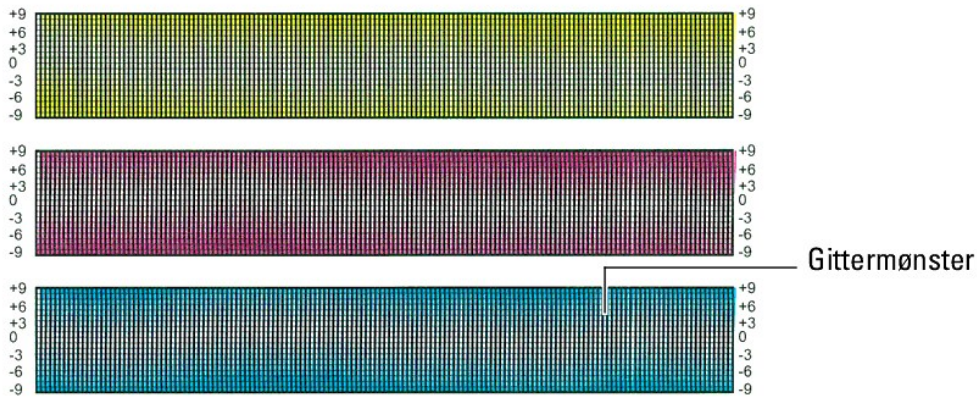





















Når værdien ikke er 0, skal du indtaste værdien ved hjælp af fremgangsmåden i ["Indtastning af værdier"](#).



Indtastning af værdier

Fra printerens betjeningspanel

Indtast med brug af betjeningspanelet de værdier som findes i farveregistreringstabellen for at udføre indstillinger.

1. Tryk på  indtil >OPSÆT. vises og tryk derefter på .
2. Tryk på  indtil >Admin. menu vises, og tryk derefter på .
3. Tryk på  indtil >Vedligehold. er kommet frem, og tryk derefter på .
4. Tryk på  indtil >Farvereg.indstil er kommet frem, og tryk derefter på .
5. Tryk på  indtil >Indtast justering vises, og tryk derefter på .
6. >Lateral justering vises. Tryk på  for at specificere værdierne for den laterale retning.
Cursoren placeres ved det første ciffer i Lateral justering.
7. Tryk på  eller  indtil du når den værdi (f.eks. +3) som vises på tabellen.
8. Tryk en gang på  og flyt cursoren til den næste værdi.
9. Gentag trin 6 og 7 for at indtaste alle cifrene i Lateral justering, og tryk derefter på .
10. Tryk på  indtil >Procesjustering vises, og tryk derefter på  for at specificere værdierne for procesretningen.
Cursoren placeres ved det første ciffer i Procesjustering.
11. Tryk på  eller  indtil du når den værdi (f.eks. +3) som vises på tabellen.
12. Tryk en gang på  og flyt cursoren til den næste værdi.
13. Gentag trin 11 og 12 for at indtaste alle cifrene i Procesjustering, og tryk derefter på .
14. Tryk på  knappen.
15. Tryk på  indtil >Farvereg.tabel er kommet frem, og tryk derefter på .
- Farveregistreringstabellen udskrives med de nye værdier.
16. Tryk på .
17. Juster indtil alle lige linjer er på værdien 0. Det hjælper at se på billederne før og efter.

Fra din computer

Indtast med brug af Værktøjskassen, de værdier, som du fundet i farveregistreringstabellen for at udføre indstillingerne.

1. Klik på start→ Alle programmer→ Dell Printere→ Supplerende farvelasersoftware→ **Hurtigstart hjælpeprogram**.
Hurtigstart hjælpeprogram dialogboksen åbner.
2. Klik på **Værktøjskasse** knappen.
Værktøjskasse dialogboksen åbner.
3. Vælg printerens navn fra **Printernavn**.
Værktøjskasse åbner.

4. Klik på **Vedligeholdelse af printer** fanen.
5. Vælg **Registreringsindstilling** fra listen til venstre på siden.
Registreringsindstilling siden vises.
6. Vælg værdien med den lige linje og klik derefter på **Anvend nye indstillinger** knappen.
7. Klik på **Start** knappen ved siden af **Farveregi-oversigt**.
Farveregistreringstabellen udskrives med de nye værdier.
8. Juster indtil alle lige linjer er på værdien 0. Det vil hjælpe at vise et billede af før og efter justering.

⚠ FORSIGTIG: Når farveregistreringstabellen er udskrevet, må du ikke slukke for printeren, før printermotoren er standset.

🔍 BEMÆRK: Hvis 0 ikke er ved siden af de mest lige linjer, skal du bestemme værdierne og indstille printeren igen.

Rengøring af scanneren

Holder du scanneren ren, er det med til at sikre, at du får de bedst mulige kopier. Det anbefales, at scanneren rengøres hver dag, inden den tages i brug og i løbet af dagen, om nødvendigt.

1. Fugt en klud af blødt fnugfrit stof eller et papirhåndklæde med vand.
2. Åbn dokumentdækslet op.



3. Tør overfladen på dokumentglasset og ADI-glasset af indtil det er rent og tørt.

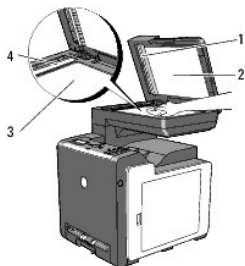

1	Hvid plade
2	Dokumentdæksel
3	Dokumentglas
4	ADI-glas

4. Tør undersiden på det hvide dokumentdæksel og den hvide plade af indtil det er rent og tørt.
5. Luk dokumentdækslet til.

Rengøring af ADI-fremførselsvalse

Holder du ADI-fremførselsvalsen ren, er det med til at sikre, at du får de bedst mulige kopier. Det anbefales, at du rengør ADI fremførselsvalsen med regelmæssige intervaller.

1. Åbn ADI-dækslet op.

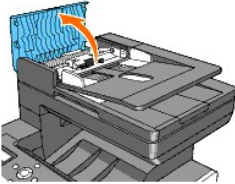

2. Tør ADI-fremførselsvalsen af med en tør blød fnugfri klud eller køkkenrulle indtil den er ren.

Hvis ADI-fremførselsvalsen bliver snavset til med trykfarve, kan papiret fra ADI'en også blive snavset til. Hvis det er tilfældet, skal du fugte en blød fnugfri klud eller et papirhåndklæde med et neutralt rensmiddel eller vand, og derefter fjerne snavset fra ADI-fremførselsvalsen indtil den er ren og tør.

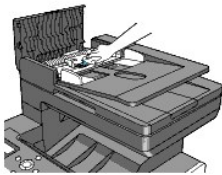

[Tilbage til Indholdsfortegnelse Side](#)

Udtagning af det ekstra hukommelseskort

- [Udskriv og kontroller systemindstillinger-siden.](#)
- [Opdatering af din PCL-driver](#)

Dette kapitel beskriver, hvordan du udtager printerens ekstra hukommelseskort.

Det ekstra hukommelseskort skal tages ud og pakkes forsigtigt ind for at undgå beskadigelse, hvis printeren skal fragtes.

1. Sørg for, at printeren er slukket og alle kabler er taget ud, inklusive netledningen, fra bagsiden af printeren.
2. Skru forsigtigt skruen på hukommelsesdækslet mod urets retning.

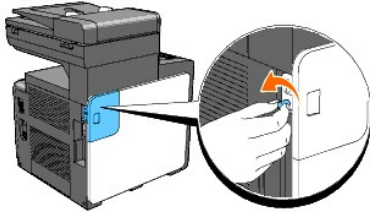

3. Skub hukommelsesdækslet ind mod bagsiden af printeren.

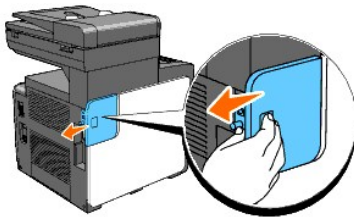

4. Åbn hukommelsesdækslet halvt op indtil det stopper, og skub det derefter igen ind mod bagsiden af printeren.

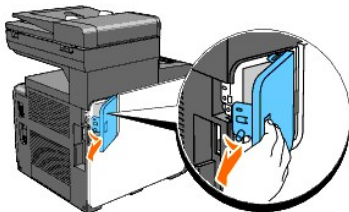

5. Åbn hukommelsesdækslet helt op.



6. Skub klemmerne på begge sider af åbningen udad, for at rejse hukommelseskortet op.

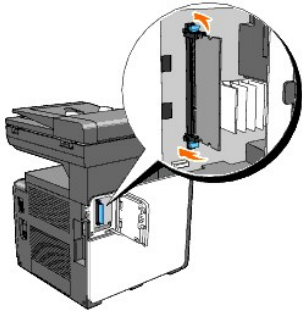

7. Hold fast i hukommelseskortet og træk det ud.

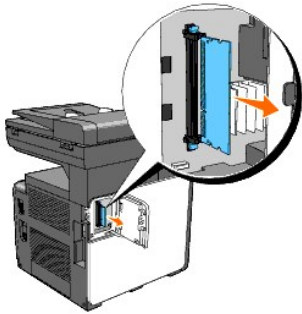

8. Luk hukommelsesdækslet halvt op indtil det stopper, og skub det derefter mod forsiden af printeren.

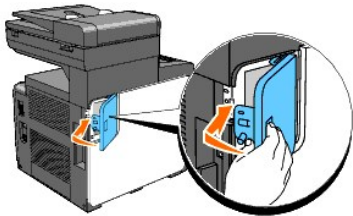

9. Luk hukommelsesdækslet helt i og skub det igen mod forsiden af printeren.

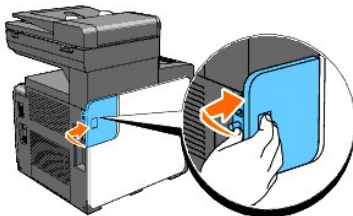

10. Drej skruen i urets retning.

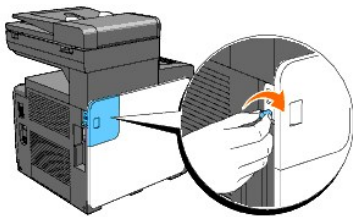





11. Tænd for printeren.

Udskriv og kontroller systemindstillinger-siden.

Udskriv en systemindstillinger-side for at verificere at det ekstra hukommelseskort er korrekt fjernet.

Fra printerens betjeningspanel

1. Tryk på  indtil >OPSÆT. vises og tryk derefter på .
 2. Tryk på  indtil >Rapporter vises og tryk derefter på .
 3. Systemindstil. vises. Tryk på .
- Systemindstillinger-siden udskrives.
4. Verificer kapaciteten på den hukommelse der er angivet i systemindstillinger under **Generelt**.

Fra din computer

1. Klik på **start**→ **Alle programmer**→ **Dell Printere**→ **Supplerende farvelasersoftware**→ **Hurtigstart hjælpeprogram**.
Hurtigstart hjælpeprogram dialogboksen åbner.
 2. Klik på **Værktøjskasse** knappen.
Værktøjskasse dialogboksen åbner.
 3. Vælg printeren fra **Printernavn**.
Værktøjskasse åbner.
 4. Klik på **Rapport om printerindstillinger** fanen.
 5. Vælg **Rapporter** fra listen til venstre på siden.
Rapporter siden vises.
 6. Klik på **Systemindstillinger** knappen.
Systemindstillinger-siden udskrives.
 7. Verificer kapaciteten på den hukommelse der er angivet i systemindstillinger under **Generelt**.
-

Opdatering af din PCL-driver

Opdater din driver ved at følge instruktionerne for det operativsystem du anvender. Hvis printeren er på et netværk, skal du opdatere driveren for hver klient.

1. Klik på **start**→**Printere og faxenheder**.
For Windows® 2000: Klik på **Start**→ **Indstillinger**→ **Printere**.
For Windows Server® 2003: Klik på **Start**→ **Printers and Faxes**.
For Windows Vista®: Klik på **Start**→ **Kontrolpanel**→ **Hardware og lyd**→ **Printere**.
For Windows Server 2008: Klik på **Start**→ **Kontrolpanel**→ **Printere**.
2. Højreklik på printeren og vælg **Egenskaber**.
3. Klik på **Alternativer** fanen, og vælg derefter **Få information fra printer**.
4. Verificer kapaciteten på den hukommelse der er angivet på **Hukommelseskapacitet** fald-ned-listen.
5. Klik på **Anvend**, og klik derefter på **OK**.

6. Luk **Printere og faxenheder** mappen.

For Windows Server 2003: Luk **Printere og faxenheder** mappen.

For Windows 2000/Windows Vista/Windows Server 2008: Luk **Printere** mappen.

[Tilbage til Indholdsfortegnelse Side](#)

Printerspecifikationer

- [Operativsystem-kompatibilitet](#)
- [Strømforsyning](#)
- [Mål](#)
- [Hukommelse](#)
- [Side-beskrivelse sprog \(PDL\)/emulering, operativsystem og interface.](#)
- [Omgivelser](#)
- [Kabler](#)
- [Kopimaskinespecifikationer](#)
- [Scannerspecifikationer](#)
- [Faksimile specifikationer](#)

Operativsystem-kompatibilitet

Din Dell™ 2135cn Color Laser Multifunction Printer er kompatibel med Microsoft® Windows® 2000, Windows XP, Windows XP 64-bit Edition, Windows Server® 2003, Windows Server 2003 Enterprise x64 Edition, Windows Server 2008, Windows Server 2008 Enterprise x64 Edition, Windows Vista® og Windows Vista 64-bit Edition.

¹ Dell telefonunderstøttelse understøtter kun fabriksindstillede operativsystemer (Microsoft) gratis i de første 30 dage. Du skal selv købe teknisk understøttelse fra fabrikanten af operativsystemet for at kunne få teknisk assistance udover de første 30 dage.

² Hvis du har et andet operativsystem og har købt Gold Technical Support, vil telefonunderstøttelsen prøve at hjælpe dig "så godt som muligt" for at løse operativsystem-problemet. Hvis fabrikanten skal kontaktes, påhviler det kunden at betale en ekstra afgift for den understøttelse. Det eneste tidspunkt hvor Dell betaler for tredjepartsunderstøttelsen er, når Dell er ansvarlig for problemet. Med hensyn til at få printeren installeret og i drift, er dette en konfiguration, og kunden skal derfor betale for det.

Strømforsyning

Mærkespænding	220-240 VAC	110-127 VAC
Frekvens	50/60 Hz	50/60 Hz
Strøm	5 A	9 A

Mål

Højde: 580 mm (22,83 tommer) Bredde: 436 mm (17,16 tommer) Dybde: 494 mm (19,45 tommer)

Vægt (ikke inklusive patron og PHD-enhed): 24,5 kg

Hukommelse

Basishukommelse	128 MB
Maks. hukommelse	384 MB (128+256 MB)
Stik	144pin EP2-2100 DDR2 SDRAM 32b-SO-DIMM
DIMM størrelse	256 MB
Hastighed	EP2-2100

Side-beskrivelse sprog (PDL)/emulering, operativsystem og interface.

PDL/emuleringer	PCL 6, PCL5e
Operativsystemer	Microsoft Windows 2000, Windows XP, Windows XP 64-bit Edition, Windows Server 2003, Windows Server 2003 Enterprise x64 Edition, Windows Server 2008, Windows Server 2008 Enterprise x64 Edition, Windows Vista og Windows Vista 64-bit Edition

Interfaces	Standard lokal:	USB
	Standard netværk:	10Base-T/100Base-TX Ethernet

MIB kompatibilitet

En styringsinformationsbase (MIB) er en database, som indeholder information om netværksenheder (som f.eks. adaptere, broer, routere og computere). Denne information hjælper netværksadministratorer med at styre netværket (analysere udførelser, trafik, fejl osv.). Dell™ 2135cn Color Laser Multifunction Printer er i overensstemmelse med standard industri MIB-specifikationer, således at printeren kan genkendes og styres af forskellige softwaresystemer til printer- og netværksstyring.

Omgivelser

Anvendelse

Temperatur	10-32°C
Fugtighedsgrad	10-85% RH (uden kondens)

Garanti for udskrivningskvalitet.

Temperatur	15-28°C
Fugtighedsgrad	20-70% RH (uden kondens)

Opbevaring





Temperaturområde	-20-40°C
Fugtighedsområde ved opbevaring	5-85% RH (uden kondens)

Højde

Anvendelse	Op til 3,100 m (10,000 fod)
Opbevaring	70.9275 Kpa

Kabler

Dit mellemkabel skal opfylde de følgende krav:

	Tilslutningstype	Tilslutningsspecifikationer og symboler
1	Telefonstik	PHONE 
2	Telefonforbindelsesstik	LINE 
3	Ethernet	10 Base-T/100 Base-TX 
4	USB	USB2.0 

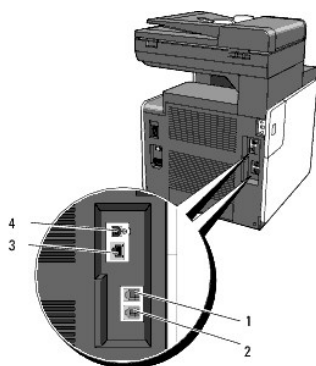

Kopimaskinespecifikationer

Post	Beskrivelse
Kopiopløsning	Optisk: 600 x 600 dpi
Kopieringshastighed	Farve 12 spm eller mere, Sort&Hvid 16 spm eller mere (Når du anvender dokumentglasset til at lave fortløbende eksemplarer af et dokument med sider, der scannes en efter en.) Farve 8 spm eller mere, Sort&Hvid 16 spm eller mere (Når du anvender ADI'en til at lave fortløbende eksemplarer af flere dokumenter.)
Papirstørrelse	A4, A5, B5, Executive, Brev, Folio, Legal, Monarch, DL, C5, Konvolut #10
Zoomgrad	Dokumentglas: 25% - 400%, ADI: 25% - 400%
Flere eksemplarer	1- 99 sider
Kopiindstilling (=Original type)	Tekst, Tekst & Foto, Foto
Scanningsmetode	Charge coupled device (CCD) modul

Scannerspecifikationer

Post	Beskrivelse
Kompatibilitet	Tool Without An Interesting Name (TWAIN), Windows Image Acquisition (WIA) BEMÆRK: WIA er ikke til rådighed for Windows 2000.
Scanningsopløsning	Optisk: 600 x 600 dpi, 1,200 x 1,200 dpi Forstærket: 9,600 x 9,600 dpi (Grå og Farve kun i TWAIN)
Farvebitdybde	24 bit (WIA, TWAIN)
Monobitdybde	1 bit for line art 8 bit for gråtoner
Effektiv scannelængde	Dokumentglas: 297 mm. ADI: 355,6 mm
Effektiv scanebredde	215,9 mm
Scannehastighed (Tekstindstilling)	Sort-hvid: 665 µs/line (600 dpi), 1330 µs/line (1200 dpi) Farve: 1330 µs/line (600 dpi), 2660 µs/line (1200 dpi)

Faksimile specifikationer

Post	Beskrivelse
Kompatibilitet	ITU-T gruppe 3
Anvendelig linje	Public Switched Telephone Network (PSTN) eller bag Private Automatic Branch Exchange (PABX)
Datakodning	MH/MR/MMR/JBIG

Maksimal modemhastighed	33,6 Kbps
Transmissionshastighed	Ca. 3 sekunder/side *Transmissionstiden gælder for hukommelsestransmission af tekstdata, scannet i standard opløsning med ECM, kun anvendende ITU-T Nr.1 diagram.
Scannehastighed	Dokumentglas: Ca. 3 sekunder/A4 (ved standard faxopløsning indstilling) ADI: Ca. 5 sekunder/brev (ved standard faxopløsning indstilling), 7,5 sekunder/brev (ved fin faxopløsning indstilling)
Maksimal dokumentlængde	Dokumentglas: 297 mm ADI: 356 mm
Papirstørrelse	Brev, A4, Legal
Opløsning	Standard: R8 x 3,85 l/mm, Fine: R8 x 7,7l/mm, Superfin: 400 x 400 dpi
Brugerhukommelse	4 MB (320 sider)
Halvtone	256 niveauer

[Tilbage til Indholdsfortegnelse Side](#)

[Tilbage til Indholdsfortegnelse Side](#)

Appendiks

- [Dells politik for teknisk support](#)
- [Politik mht. garanti og returnering](#)
- [Sådan kontakter du Dell™](#)

Dells politik for teknisk support

Teknisk support med tekniker-assistance kræver samarbejde med og deltagelse af kunden under fejlfindingsprocessen og ved genoprettelse af operativsystemet, softwareprogrammet og hardwaredriverne til den oprindelige standardkonfiguration som ved leveringen fra Dell, såvel som verifikation af printerens funktionsdygtighed og al Dell-installeret hardware. I tilgift til denne tekniske understøttelse med tekniker-assistance, er teknisk understøttelse til rådighed online på Dell support. Yderligere teknisk understøttelse kan muligvis købes.

Dell giver en begrænset teknisk understøttelse for printeren og al Dell-installerede software og perifert udstyr. Understøttelse for tredjeparts software og perifert udstyr leveres af den oprindelige fabrikant, inklusive dem, der er købt og/eller installeret gennem Software & Peripherals (DellWare), ReadyWare, and Custom Factory Integration (CFI/DellPlus).

Online servicier

Du kan lære mere om Dells produkter og servicier på følgende websider:

www.dell.com

www.dell.com/ap (kun lande i Asien/Stillehavslande)

www.dell.com/jp (kun i Japan)

www.euro.dell.com (Kun i Europa)

www.dell.com/la (Latinamerikanske og caribiske lande)

www.dell.ca (kun i Canada)

Du kan få tilgang til Dell support gennem følgende websider og e-mailadresser:

- 1 Dell supportwebsider

support.dell.com

support.jp.dell.com (kun i Japan)

support.euro.dell.com (kun i Europa)

- 1 Dell support e-mailadresser

mobile_support@us.dell.com

support@us.dell.com

la-techsupport@dell.com (kun i latinamerikanske og caribiske lande)

apsupport@dell.com (kun lande i Asian/Stillehavslande)

- 1 Dell marketing og salg e-mailadresser

apmarketing@dell.com (kun lande i Asian/Stillehavslande)

sales_canada@dell.com (kun i Canada)

- 1 Anonym filoverførselsprotokol (FTP)

ftp.dell.com

Log ind som bruger: `anonym`, og brug din e-mail-adresse som kodeord.

Politik mht. garanti og returnering

Dell Computer Corporation ("Dell") fremstiller sine hardware-produkter af dele og komponenter, som er nye eller som svarer til nye i overensstemmelse med industristandard-normer. For information om Dells garanti for din printer, se support.dell.com.

Genanvendelsesinformation

Det anbefales, at kunder skaffer sig af med brugt computerhardware, skærme, printere og andet perifert udstyr på en miljøvenlig måde. Potentielle metoder inkluderer genbrug af dele eller hele produkter samt genanvendelse af produkter, komponenter og/eller materialer.

For specifik information om Dell's verdensomspændende genanvendelsesprogrammer, se www.dell.com/recyclingworldwide.

Sådan kontakter du Dell™

For kunder i USA, ring 800-WWW-Dell (800-999-3355).

 **BEMÆRK:** Hvis du ikke har en åben Internetforbindelse, kan du finde kontaktinformation på din købsfaktura, pakkeseddel, regning eller i dit Dell™-katalog.

Dell™ tilbyder flere muligheder for online- og telefonbaseret support og tjenester. Tilgængelighed varierer alt efter land og produkt, og nogle tjenester er muligvis ikke tilgængelige i dit område. For kontakt til Dell™ angående salg, teknisk support eller kundeservice:





1. Besøg support.dell.com.
 2. Bekræft dit land eller region i **Vælg et land/region** fald-ned-menuen i bunden af siden.
 3. Klik på **Kontakt os** på venstre side af siden.
 4. Vælg den passende tjeneste eller support, baseret på dine behov.
 5. Vælg den kontaktmetode til Dell™ der passer dig.
-

[Tilbage til Indholdsfortegnelse Side](#)

Søgning efter oplysninger

 **BEMÆRK:** Det følgende er et alternativ, som du behøver at købe separat.

n Ekstra hukommelseskort (256 MB)

Hvad søger du efter?	Find det her
<ul style="list-style-type: none">1 Drivere til min printer1 Min <i>Brugervejledning</i>	<p><i>Drivere og hjælpeprogrammer</i> CD</p>  <p><i>Drivere og hjælpeprogrammer</i> CD'en indeholder dokumentation og drivere til din printer. Du kan anvende CD'en til at afinstallere/geninstallere drivere eller få adgang til din dokumentation.</p> <p>Readme-filer kan være inkluderet på din CD for at give dig sidste øjeblikks-opdateringer om tekniske ændringer af din printer eller avanceret teknisk referencemateriale for erfarne brugere eller teknikere.</p>
<ul style="list-style-type: none">1 Hvordan jeg lægger udskrivningsmedia i min printer1 Hvordan jeg udskriver, scanner og kopierer1 Hvordan jeg sender og modtager faxer1 Hvordan jeg behandler og vedligeholder min printer1 Hvordan jeg kontakter Dell	<p><i>Brugsanvisning</i></p>  <p>BEMÆRK: <i>Brugsanvisningen</i> er muligvis ikke tilgængelig i dit land eller din region.</p>
<ul style="list-style-type: none">1 Sikkerhedsinformation1 Garantioplysninger	<p><i>Produktinformationsguide</i></p>  <p>FORSIGTIG: Læs og følg alle sikkerhedsinstruktionerne i din <i>Produktinformationsguide</i> inden du klargør og anvender din printer.</p>
<ul style="list-style-type: none">1 Hvordan jeg klargør min printer	<p><i>Klargøringsdiagram</i></p> 
	<p><i>Brugervejledning</i></p>

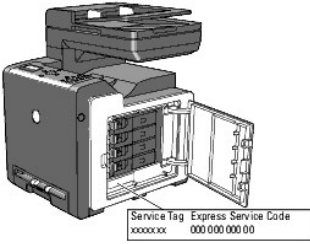
<ul style="list-style-type: none"> 1 Hvordan jeg anvender betjeningspanelets menuer på min printer 1 Hvordan jeg anvender Dell Printer Configuration Web Tool og Værktøjskasse 1 Hvordan jeg udskriver, scanner og kopierer 1 Hvordan jeg sender og modtager faxer 1 Retningslinier for udskrivningsmedia 1 Hvordan jeg anvender softwaren til min printer 1 Hvordan jeg rydder papirstop 1 Fejlfinding 	
<ul style="list-style-type: none"> 1 Ekspres servicekode og servicetagnummer 	 <p>Ekspres servicekoden og servicetagnumrene er placeret inde bag sidedøren på din printer.</p>
<ul style="list-style-type: none"> 1 Sidste nye drivere til min printer 1 Dokumentation til min printer 	<p>Se Dell supportwebstedet på support.dell.com.</p>
<ul style="list-style-type: none"> 1 Svar på spørgsmål om teknisk service og support 	<p>Dell supportwebstedet support.dell.com indeholder forskellige online-værktøjer, inklusive:</p> <ul style="list-style-type: none"> o Løsninger - Råd og tips om fejlfinding, artikler af teknikere og online-kurser o Opgraderinger - Opgraderingsoplysninger om komponenter, som f.eks. printerdriverne o Kundeservice - Kontaktoplysninger, oplysninger om bestillingsstatus, garanti og reparationer o Downloads - Drivers o Manualer- Printerdokumentation og produktspecifikationer <p>Du kan få adgang til Dell supportwebstedet på support.dell.com. Vælg din region på supportsiden, og skriv de nødvendige oplysninger for at åbne hjælpeværktøjer og information.</p>

[Tilbage til Indholdsfortegnelse Side](#)

Printerindstillinger

- [Udskrivning af en systemindstillinger-side](#)
- [Anvendelse af betjeningspanelet til at ændre printerindstillingerne](#)
- [Anvendelse af din computer til at ændre printerindstillingerne](#)
- [Anvendelse af Dell Printer Configuration Web Tool til at ændre printerindstillingerne](#)
- [Nulstilling af standarder](#)
- [Indstilling af sproget](#)

Du kan ændre de fleste systemindstillinger fra dit softwareprogram. Hvis din printer er tilsluttet netværket, kan du ændre indstillingerne fra **Dell Printer Configuration Web Tool**. For at starte **Dell Printer Configuration Web Tool**, skal du skrive printerens IP-adresse i din webbrowser. For at finde din printers IP-adresse, se "[Udskrivning af en systemindstillinger-side](#)".

Indstillinger fra softwareprogrammet opdaterer printerens standard systemindstillinger. Indstillinger fra printerdriveren gælder kun for det job, du aktuelt sender til printeren.

Hvis du ikke kan ændre en indstilling fra dit softwareprogram, skal du anvende betjeningspanelet, Værktøjskassen eller **Dell Printer Configuration Web Tool**. Ændring af systemindstillingerne fra betjeningspanelet, Værktøjskassen eller fra **Dell Printer Configuration Web Tool** gør denne indstilling til brugerstandardindstillingen.

Udskrivning af en systemindstillinger-side

Du verificere de detaljerede systemindstillinger ved at udskrive en systemindstillinger-side.

Fra printerens betjeningspanel

1. Tryk på ▼ indtil >OPSÆT. vises og tryk derefter på ✓ .
2. Tryk på ▼ indtil >Rapporter vises og tryk derefter på ✓ .
3. Systemindst11. vises. Tryk på ✓ .

Systemindstillinger-siden udskrives.

Fra din computer

1. Klik på start→ Alle programmer→ Dell Printere→ Supplerende farvelasersoftware→ **Hurtigstart hjælpeprogram**.

Hurtigstart hjælpeprogram dialogboksen åbner.

2. Klik på **Værktøjskasse** knappen.

Værktøjskasse dialogboksen åbner.

3. Vælg printeren fra **Printernavn**.

Værktøjskasse åbner.

4. Klik på **Rapport om printerindstillinger** fanen.

5. Vælg **Rapporter** fra listen til venstre på siden.

Rapporter siden vises.

6. Klik på **Systemindstillinger** knappen.

Systemindstillinger-siden udskrives.

Anvendelse af betjeningspanelet til at ændre printerindstillingerne

Du kan vælge menuposter og tilsvarende værdier fra betjeningspanelet.

Når du først går gennem menuerne fra betjeningspanelet, kan du se en asterisk (*) ved siden af en værdi i menuerne.











Denne asterisk angiver fabriksstandard-menuindstillingen. Disse indstillinger er de originale systemindstillinger.

 **BEMÆRK:** Fabriksstandardindstillingerne kan variere fra land til land.

Når du vælger en ny indstilling fra betjeningspanelet, vises der en asterisk frem ved siden af indstillingen for at identificere den som den aktuelle brugerstandardmenuindstilling.

Disse indstillinger er gældende, indtil der vælges nye, eller fabriksstandardindstillingerne genoprettes.

Sådan vælges en ny værdi som en indstilling:

1. Tryk på  indtil >OPSÆT. vises og tryk derefter på .
2. Tryk på  eller  indtil den ønskede menu vises og tryk derefter på .
3. Tryk på , ,  eller  indtil den ønskede menu eller menupost vises og tryk derefter på .
 - 1 Hvis valget er en menu, åbnes menuen og den første systemindstilling i menuen vises.
 - 1 Hvis valget er en menupost, vises standardmenuindstillingen for menuposten. (Den gældende bruger-standardmenuindstilling har en asterisk (*) ved siden af.)

Hver menupost har en liste med værdier for menuposten. En værdi kan være:

- o En sætning eller et ord som beskrivelse af en indstilling
- o En numerisk værdi, som kan ændres
- o En Til eller Fra indstilling

4. Tryk på  eller  indtil den ønskede værdi vises og tryk derefter på .

 **BEMÆRK:** Visse menuposter kræver, at du bruger ti-tasten til at indtaste værdien.

5. Tryk på  for at gå tilbage til den forrige menu.

For at fortsætte med at indstille andre poster, skal du vælge den ønskede menu. Tryk på  hvis du vil stoppe med at indstille nye værdier.

Driverindstillinger kan tilsidesætte tidligere foretagne ændringer, og kan kræve, at du ændrer betjeningspanelets standardindstillinger.

Anvendelse af din computer til at ændre printerindstillingerne

Du kan vælge menuposter og tilsvarende værdier fra Værktøjskassen.

 **BEMÆRK:** Fabriksstandardindstillingerne kan variere fra land til land.

Disse indstillinger er gældende, indtil der vælges nye, eller fabriksstandardindstillingerne genoprettes.

Sådan vælges en ny værdi som en indstilling:

1. Klik på **start** → **Alle programmer** → **Dell Printere** → **Supplerende farvelasersoftware** → **Hurtigstart hjælpeprogram**.

Hurtigstart hjælpeprogram dialogboksen åbner.

2. Klik på **Værktøjskasse** knappen.

Værktøjskasse dialogboksen åbner.

3. Vælg printeren fra **Printernavn**.

Værktøjskasse åbner.

4. Klik på **Vedligeholdelse af printer** fanen.

5. Vælg den ønskede menupost.

Hver menupost har en liste med værdier for menuposten. En værdi kan være:

- o En sætning eller et ord som beskrivelse af en indstilling

- o En numerisk værdi, som kan ændres
- o En Til eller Fra indstilling

6. Vælg den ønskede værdi og klik derefter på den knap, der er tilknyttet til hver menupost.

Driverindstillinger kan tilsidesætte tidligere foretagne ændringer og kan kræve, at du ændrer Værktøjskassens standardindstillinger.

Anvendelse af Dell Printer Configuration Web Tool til at ændre printerindstillingerne

Hvis din printer er sluttet til netværket, kan du ændre printerindstillingerne fra din webbrowser. Hvis du er netværksadministrator, kan du klon systemindstillingerne fra en printer til én eller alle printerne på netværket.

Skriv din printers IP-adresse i din webbrowser. Vælg **Printerindstillinger** fra emnelisten, og vælg derefter de **Systemindstillinger** du vil ændre.

For at kopiere dine systemindstillinger til en anden printer på netværket, skal du vælge **Kopier printerindstillinger** fra emnelisten og derefter skrive den anden printers IP-adresse.

Hvis du ikke kender din printers IP-adresse, skal du se på systemindstillinger-siden. Sådan udskriver du en systemindstillinger-side:

Fra printerens betjeningspanel

1. Tryk på ▼ indtil >OPSÆT. vises og tryk derefter på ✓ .
2. Tryk på ▼ indtil >Rapporter vises og tryk derefter på ✓ .
3. Systemindstil. vises. Tryk på ✓ .

Systemindstillinger-siden udskrives.

Fra din computer

1. Klik på **start** → **Alle programmer** → **Dell Printere** → **Supplerende farvelasersoftware** → **Hurtigstart hjælpeprogram**.

Hurtigstart hjælpeprogram dialogboksen åbner.

2. Klik på **Værktøjskasse** knappen.

Værktøjskasse dialogboksen åbner.

3. Vælg printeren fra **Printernavn**.

Værktøjskasse åbner.

4. Klik på **Rapport om printerindstillinger** fanen.

5. Vælg **Rapporter** fra listen til venstre på siden.

Rapporter siden vises.

6. Klik på **Systemindstillinger** knappen.











Systemindstillinger-siden udskrives.

Nulstilling af standarder

Efter at denne funktion er effektueret og genstart af printerens er fuldført, indstilles alle menu-parametrene, med undtagelse af parametrene for netværket, igen til deres standardværdier.

Fra printerens betjeningspanel

1. Tryk på ▼ indtil >OPSÆT. vises og tryk derefter på ✓ .

2. Tryk på  indtil >Admin. menu vises, og tryk derefter på .
 3. Tryk på  indtil >Vedligehold. er kommet frem, og tryk derefter på .
 4. Tryk på  indtil >Initialiser NVM er kommet frem, og tryk derefter på .
 5. Tryk på  indtil >Systemsektion vises, og tryk derefter på .
 6. Er du sikker? meddelelsen vises på betjeningspanelet, og derefter skal du trykke på  eller  for at vælge Ja. Tryk på .
- Printeren slukkes automatisk for at anvende indstillingerne.



Fra din computer

1. Klik på start→ Alle programmer→ Dell Printere→ Supplerende farvelasersoftware→ **Hurtigstart hjælpeprogram.**
Hurtigstart hjælpeprogram dialogboksen åbner.
 2. Klik på **Værktøjskasse** knappen.
Værktøjskasse dialogboksen åbner.
 3. Vælg printerens navn fra **Printernavn.**
Værktøjskasse åbner.
 4. Klik på **Vedligeholdelse af printer** fanen.
 5. Vælg **Nulst. stand.** fra listen til venstre på siden.
Nulst. stand.-siden vises.
 6. Vælg **Systemsektion** knappen.
Printeren slukkes automatisk for at anvende indstillingerne.
-

Indstilling af sproget

Sådan får du et andet sprog på betjeningspanelet:

Fra printerens betjeningspanel

1. Tryk på  indtil >OPSÆT. vises og tryk derefter på .
2. Tryk på  indtil >Panelprog vises, og tryk derefter på .
3. Tryk på  indtil det ønskede sprog vises, og tryk derefter på .

Fra din computer

1. Klik på start→ Alle programmer→ Dell Printere→ Supplerende farvelasersoftware→ **Hurtigstart hjælpeprogram.**
Hurtigstart hjælpeprogram dialogboksen åbner.
2. Klik på **Værktøjskasse** knappen.
Værktøjskasse dialogboksen åbner.
3. Vælg printerens navn fra **Printernavn.**

Værktøjskasse åbner.

4. Klik på **Vedligeholdelse af printer** fanen.

5. Vælg **Systemindstillinger** fra listen til venstre på siden.

Systemindstillinger-siden vises.

6. Vælg det ønskede sprog fra **Sprog for enhed**, og tryk derefter på **Anvend nye indstillinger** knappen.

[Tilbage til Indholdsfortegnelse Side](#)

[Tilbage til Indholdsfortegnelse Side](#)

Om din printer

- [Automatisk Dokumentilægger \(ADI\)](#)
- [Betjeningspanel](#)
- [Beskyttelse af din printer](#)
- [Bestilling af tilbehør](#)

De følgende illustrationer viser den standard Dell™ 2135cn Color Laser Multifunction Printer.

BEMÆRK: I denne brugsanvisning omtales Dell™ 2135cn Color Laser Multifunction Printer som "printer".

Set forfra

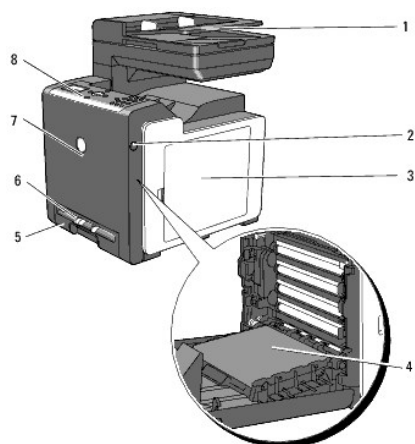

1	Automatisk Dokumentilægger (ADI)	5	Bakke 1
2	Sideknop	6	Enkeltarkilægger (SSF)
3	Sidedæksel (tonerpatroner inde bagved)	7	Frontdæksel
4	Rem-enhed	8	Betjeningspanel

BEMÆRK: Du kan åbne det udvendige frontdæksel ved at trykke på sideknappen (2).

Set bagfra

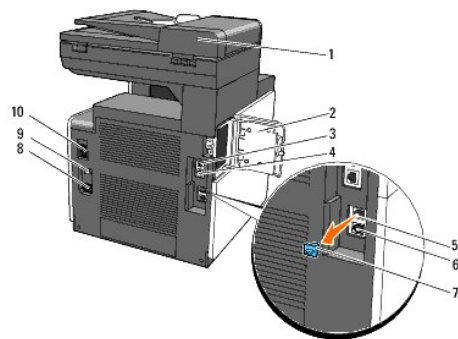

1	Automatisk Dokumentilægger (ADI)	6	Telefonforbindelsesstik
2	Hukommelsesdæksel	7	"Blåt" Stik
3	USB-port	8	Strømforsyningsstik
4	Ethernet port	9	RESET-knap
5	Telefonstik	10	Tænd-sluk-knap

OBS: For at undgå unormalt skærbillede eller funktionsfejl på din printer, skal du undgå at placere printeren i direkte solskin med enkeltarkilæggeren åben.

Sørg for, at der er plads nok til at åbne printerbakken, dækslerne og alternativt udstyr. Det er også vigtigt, at sørge for at der er tilstrækkelig plads omkring printeren, så ordentlig ventilation sikres.

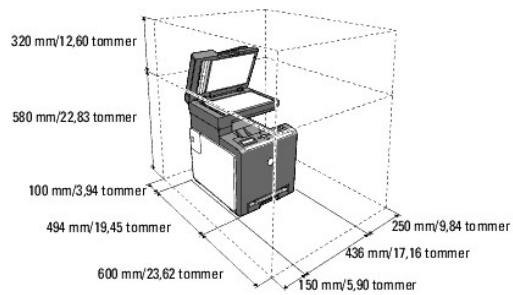

Automatisk Dokumentilægger (ADI)

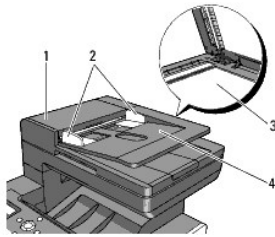

1	ADI-dæksel
2	Dokumentstyrere
3	Dokumentglas
4	Dokumentilæggerbakke

Betjeningspanel



Se "[Betjeningspanel](#)" angående oplysninger om betjeningspanelet.

Beskyttelse af din printer

Du kan anvende den ekstra Kensington-lås til at beskytte din printer imod tyveri.

Monter Kensington-låsen på sikkerhedsåbningen på din printer.

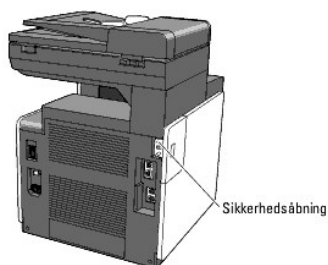

Se i betjeningsinstruktionerne der følger med Kensington-låsen for yderligere oplysninger.

Bestilling af tilbehør

For bestilling af nye tonerpatroner eller tilbehør fra Dell:

1. Dobbeltklik på ikonet på dit skrivebord.



Hvis du ikke kan finde ikonet på dit skrivebord:

- a. Klik på "DLRMM.EXE" filen under "C:\Programmer\Dell printere\Supplerende farvelasersoftware\Genbestil".

BEMÆRK: "C:\Programmer\" kan afvige afhængigt af destinationen af den mappe, du installerede Dell softwaren and dokumentationen i.

- b. Klik på **Filer** på værktøjslinjen og derefter på **Opret genvej** på den viste fald-ned-menu.
 - c. Højreklik på det genvejsikon der oprettes.
 - d. Vælg **Send til** fra fald-ned-menuen og klik derefter på **Skrivebord (opret genvej)** på den viste undermenu.
2. Besøg Dell printertilbehør webstedet på www.dell.com/supplies eller bestil Dell printertilbehør pr. telefon.

For at sikre at du får den bedste service, skal du have dit Dell printer-servicetag klar.

Se "[Ekspres servicekode og servicetagnummer](#)" angående oplysninger om at finde dit servicetagnummer.

[Tilbage til Indholdsfortegnelse Side](#)

Installation af tonerpatroner og printhead-enhed (PHD)

- [Installation af tonerpatronerne](#)
- [Installering af PHD-enheden](#)

⚠ FORSIGTIG: Inden du udfører nogle af de følgende procedurer, bør du læse og følge sikkerhedsforskrifterne i din *Produktinformationsguide*.

- ➡ **OBS:** For at beskytte printhead-enhedens (PHD) tromler imod skarpt lys, skal du lukke frontdækslet inden for tre minutter. Hvis frontdækslet forbliver åbent i mere end tre minutter, kan udskriftskvaliteten muligvis forringes.
- ➡ **OBS:** Sørg for, at der ikke er noget, der rører eller ridser overfladen (sort-farvet film) på rem-enheden. Ridser, snavs eller olie fra dine hænder på rem-enhedens film kan påvirke udskriftskvaliteten.

Installation af tonerpatronerne

1. Åbn sidedækslet op.

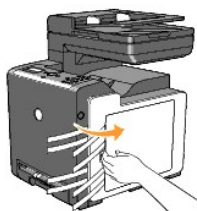

2. Træk de 4 bånd helt ud.

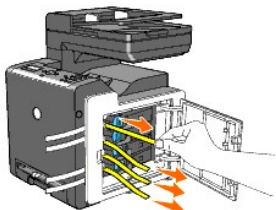

3. Tryk og skub de fire tonerpatroners blå låsemekanismer hen til den låste position.

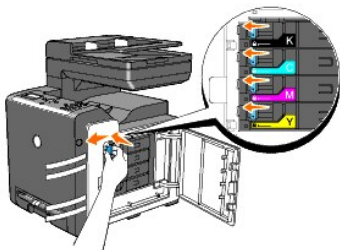

4. Luk sidedækslet.



Installering af PHD-enheden

1. Tryk på sideknappen og åbn frontdækslet.

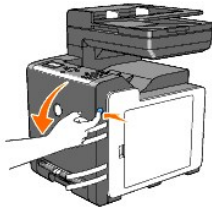

2. Drej de fire PHD-låsemekanismer mod urets retning for at låse enheden op.

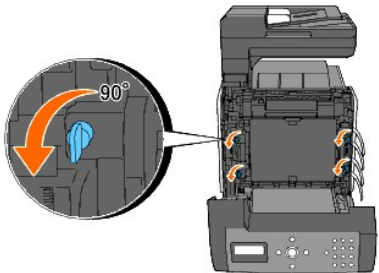

- ⚠ **OBS:** Undgå at røre ved rem-enheden.

3. Hold fast i de grå tapper og træk derefter PHD-enheden helt ud af printeren.

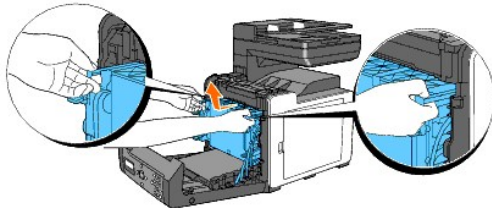

- ⚠ **OBS:** Du skal ikke fjerne beskyttelsesarket, mens du fjerner PHD-enheden.

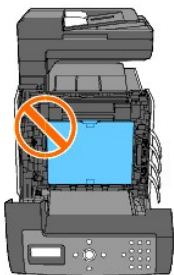

4. Fjern de fire gule bånd fuldstændigt fra PHD-enheden.

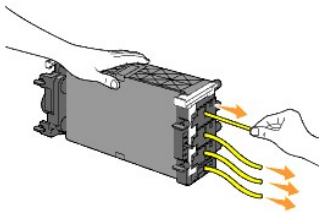

➡ **OBS:** Træk båndene lige ud af enheden.

5. Indsæt PHD-enheden indtil linjen på håndtaget er ud for den hvide linje på printeren.

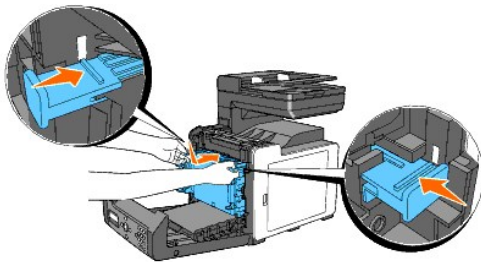

➡ **OBS:** Sørg for, at du ikke rammer rem-enheden, når du indsætter PHD-enheden.

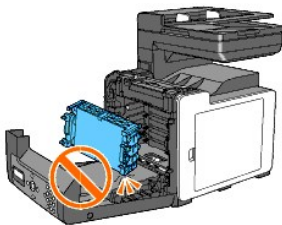

6. Drej de fire PHD-låsemekanismer 90 grader med uret og fjern derefter beskyttelsesarket.



7. Luk frontdækslet.

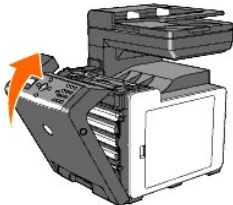

Tilslutning af din printer

- [Valg af det rigtige kabel](#)
- [Tilslutning af printerens direkte til en computer](#)
- [Tænd for printeren](#)
- [Tilslutning af printerens til netværket](#)
- [Tilslutning af telefonlinjen](#)
- [Brug af RESET knappen](#)

Valg af det rigtige kabel

Dit Dell™ 2135cn Color Laser Multifunction Printer-forbindelseskabel skal opfylde følgende krav:

Tilslutningstype	Tilslutningsspecifikationer
USB	USB 2.0
Ethernet	10 Base-T/100 Base-TX
Telefonforbindelsesstik	RJ11
Telefonstik	RJ11

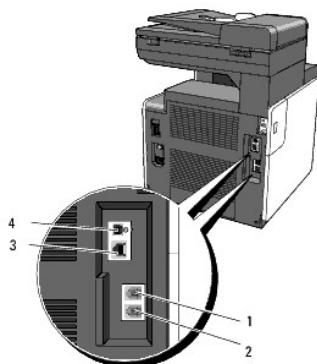

1	Telefonstik	PHONE
2	Telefonforbindelsesstik	LINE
3	Ethernet-port	
4	USB-port	

Tilslutning af printerens direkte til en computer

En lokal printer er en printer, der er sluttet direkte til din computer ved hjælp af et USB-kabel. Hvis din printer er sluttet til et netværk i stedet for til din computer, skal du springe dette afsnit over og gå til "[Tilslutning af printerens til netværket](#)".

Microsoft® Windows® 2000, Windows XP, Windows XP 64-bit Edition, Windows Server® 2003, Windows Server 2003 Enterprise x64 Edition, Windows Server 2008, Windows Server 2008 Enterprise x64 Edition, Windows Vista® og Windows Vista 64-bit Edition understøtter USB-tilslutninger.

Se i dokumentationen til din computers operativsystem for om dit system understøtter USB.

Tilslutning af printerens til en computer:

1. Sørg for, at printerens, computeren og alle andre tilsluttede enheder er slukket og taget ud af forbindelse.
2. Tilslut printerens til computeren ved hjælp af et USB-kabel.

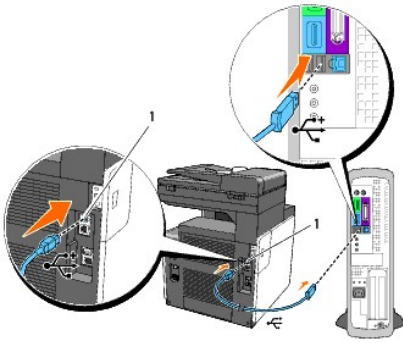

1 USB-port

En USB-port behøver et USB-kabel. Sørg for, at USB-symbolet på kablet modsvarer USB-symbolet på printeren.
Sæt den anden ende af kablet ind i en USB-port på bagsiden af computeren. Tilslut den ikke til USB-tastaturet.

Tænd for printeren

1. Sæt netledningen i printeren, og tilslut den til en strømkilde.

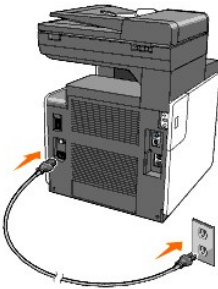

Brug ikke forlængerledninger eller stikdåser.

Printeren bør aldrig tilsluttes til et UPS-system.

2. Tænd for computeren og printeren. Når du anvender USB-kablet, installeres USB-driveren automatisk.

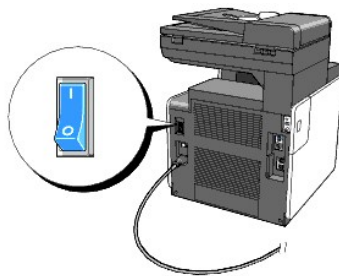

Tilslutning af printeren til netværket

Tilslutning af printeren til et netværk:

1. Sørg for, at printeren, computeren og alle andre tilsluttede enheder er slukket og taget ud af forbindelse.
2. Tilslut printeren til netværket ved hjælp af et ethernet-kabel.

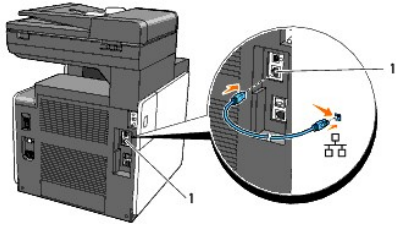

1 Ethernet-port

For at tilslutte printeren til netværket skal du sætte den ene ende af et Ethernet-kabel ind i Ethernetporten på printerens bagside og den anden ende ind i et LAN-drop eller en hub.

Tænd for printeren

1. Sæt den ene ende af netledningen i stikket på bagsiden af printeren og den anden ende i et korrekt jordforbundet strømudtag.

Brug ikke forlængerledninger eller stikdåser.

Printeren bør aldrig tilsluttes til et UPS-system.

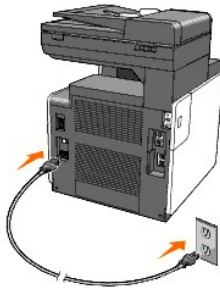

2. Tænd for computeren og printeren.

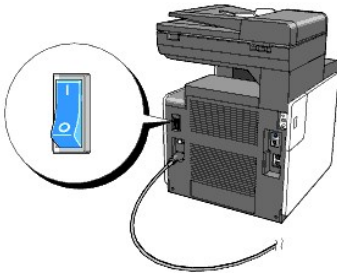

Udskriv og kontroller systemindstillinger-siden.

Udskriv systemindstillinger-siden.

Fra printerens betjeningspanel

1. Tryk på ▼ indtil >OPSÆT. vises og tryk derefter på ✓.
2. Tryk på ▼ indtil >Rapporter vises og tryk derefter på ✓.
3. Systemindstil. vises. Tryk på ✓.

Systemindstillinger-siden udskrives.

Fra din computer

1. Klik på **start** → **Alle programmer** → **Dell Printere** → **Supplerende farvelasersoftware** → **Hurtigstart hjælpeprogram**.

Hurtigstart hjælpeprogram dialogboksen åbner.

2. Klik på **Værktøjskasse** knappen.

Værktøjskasse dialogboksen åbner.

3. Vælg printeren fra **Printernavn**.

Værktøjskasse åbner.

4. Klik på **Rapport om printerindstillinger** fanen.

5. Vælg **Rapporter** fra listen til venstre på siden.

Rapporter siden vises.

6. Klik på **Systemindstillinger** knappen.

Systemindstillinger-siden udskrives.

Tildel en IP-adresse

En IP-adresse er et unikt nummer, som består af fire afsnit, som er afgrænset med et punktum, og som kan indeholde op til tre cifre i hvert afsnit, fx 111.222.33.44.

Tildeling af en IP-adresse som allerede er i brug, kan forårsage problemer med netværksydelsen.



 **BEMÆRK:** Tildeling af en IP-adresse anses for at være en avanceret funktion og udføres normalt af en systemadministrator.



Fra printerens betjeningspanel



Se "[Betjeningspanel](#)" for yderligere oplysninger om brug af dit betjeningspanel.



1. Tænd for printeren.

>KOPIER vises.

2. Tryk på  indtil >OPSÆT. vises og tryk derefter på .

3. Tryk på  indtil >Admin. menu vises og tryk derefter på .



4. Tryk på  indtil >Tilsl. netværk vises og tryk derefter på .

5. Tryk på  indtil >TCP/IP vises og tryk derefter på .

6. >Hent IP-adresse vises. Tryk på .

7. Panel vises. Tryk på .



8. Tryk på  knappen.

9. Tryk på  indtil >IP-adresse vises og tryk derefter på .

Cursoren befinder sig ved det første ciffer i IP-adressen.

10. Brug de ti taster til at indtaste det første ciffer i IP-adressen og tryk derefter på .

Cursoren flytter til det næste ciffer.

 **BEMÆRK:** Du kan kun indtaste et ciffer af gangen og skal trykke på  efter indtastning af hvert ciffer.

11. Indtast resten af cifrene og tryk derefter på ✓ .
12. Tryk på ↻ knappen.
13. Tryk på ▼ indtil >Subnet-maske vises og tryk derefter på ✓ .
14. Gentag trin 10 og 11 for at indstille Subnet-maske og tryk derefter på ✓ .
15. Tryk på ↻ knappen.
16. Tryk på ▼ indtil >Prot. oms. adr. vises og tryk derefter på ✓ .
17. Gentag trin 10 og 11 for at indstille protokolomsætter-adressen og tryk derefter på ✓ .
18. Sluk for printeren og tænd derefter for den igen.

Fra din computer

1. Klik på start→ Alle programmer→ Dell Printere→ Supplerende farvelasersoftware→ **Hurtigstart hjælpeprogram**.

Hurtigstart hjælpeprogram dialogboksen åbner.

2. Klik på **Værktøjskasse** knappen.

Værktøjskasse dialogboksen åbner.

3. Vælg printeren fra **Printernavn**.

Værktøjskasse åbner.

4. Klik på **Vedligeholdelse af printer** fanen.

5. Vælg **TCP/IP-indstillinger** fra listen til venstre på siden.

TCP/IP-indstillinger siden vises.

6. Vælg indstillingen fra **IP-adresseindstilling** og indtast derefter værdierne i IP-adresse, Subnet-maske og Protokolomsætter-adresse.

7. Tryk derefter på **Anvend nye indstillinger** knappen for at anvende indstillingerne.

Du kan tildele IP-adressen til printeren, når du installerer printerdriverne med installeren. Når du anvender **Netværksinstallation** egenskaben, og Hent IP-adresse er sat til AutoIP eller DHCP på betjeningspanelmenuen, kan du indstille IP-adressen fra 0.0.0.0 til den ønskede IP-adresse på printervalgvinduet.

Verificer IP-indstillingerne

1. Udskriv en anden systemindstillinger side.
2. Se under **TCP/IP** overskriften på systemindstillinger-siden for at sikre, at IP-adressen, subnet-masken og protokolomsætteren er, hvad du forventede.

Eller

Ping printeren og verificer at den svarer. Skriv fx ping ved en kommandoprompt på en netværkscomputer efterfulgt af den nye IP-adresse (fx 192.168.0.11):

```
ping 192.168.0.11
```

Hvis printeren er aktiv på netværket, vil du modtage et svar.

Tilslutning af telefonlinjen

 **BEMÆRK:** Du skal ikke tilslutte din printer direkte til en DSL (digital subscriber line). Det kan beskadige printeren. For at anvende en DSL behøver du et passende DSL-filter. Kontakt din serviceudbyder angående DSL-filteret.

1. Stik den ene ende af en telefonledning ind i telefonforbindelsesstikket og den anden ende ind i aktivt telefonstik.

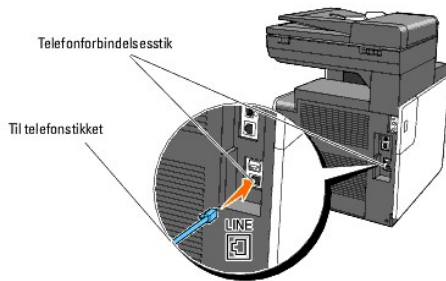

2. Tag det "Blåt" stik ud fra telefonstikket.

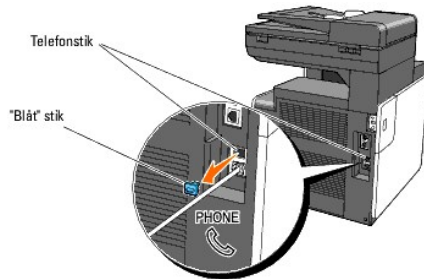

3. For at tilslutte en telefon og/eller en telefonsvarer til din printer skal du tilslutte ledningen fra telefonen eller telefonsvareren til telefonstikket (☎).

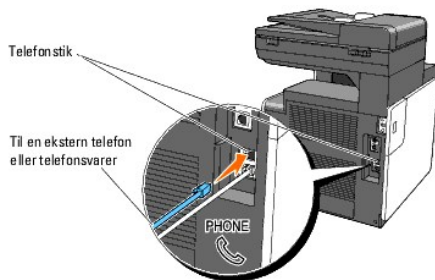

Hvis telefonkommunikationen i dit land er seriel (som fx Tyskland, Sverige, Danmark, Østrig, Belgien, Italien, Frankrig og Schweiz), og du er udstyret med et "gult" stik, skal du indsætte det "gult" stik i telefonstikket (☎).

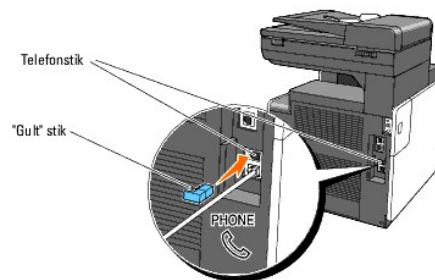

Brug af RESET knappen

Din printer er udstyret med en elektrisk lækagedetektor, der forhindrer elektrisk stød eller brand på grund af el-lækage, ved automatisk at lukke for kredsløb inde i printeren.

Når der registreres en elektrisk lækage, udløses RESET knappen. I dette tilfælde skal du trykke på RESET knappen for at tænde for printeren igen. Kontakt Dell hvis RESET knappen udløses igen, efter du har trykket på RESET knappen.

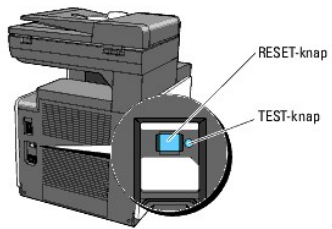

Kontroller om den elektriske lækagedetektor fungerer mindst en gang om måneden ved at følge nedenstående trin:

1. Tænd printeren og tryk derefter på **TEST** knappen.
 - 1 Hvis **RESET** knappen udløses og printeren slukker, fungerer den elektriske lækagedetektor korrekt. Tryk på **RESET** knappen for at tænde printeren igen.
 - 1 Kontakt Dell hvis **RESET** knappen ikke udløses. Undlad at fortsætte brugen af printeren hvis den elektriske lækagedetektor ikke fungerer.

[Tilbage til indholdsfortegnelse Side](#)

[Tilbage til Indholdsfortegnelse Side](#)

Dell Printer Configuration Web Tool

- [Brug af Dell Printer Configuration Web Tool](#)
- [Opsætning af din Webbrowser](#)
- [Sidevisningsformat](#)
- [Ændring af indstillingerne af menuposterne](#)

BEMÆRK: Dette web-værktøj er ikke til rådighed, med mindre printeren er tilsluttet til et netværk vha. et netværkskabel.

En af funktionerne i **Dell™ Printer Configuration Web Tool** er E-mail alarm-indstilling, som sender en e-mail til dig eller tastoperatøren, når printeren behøver dele eller intervention.

For at udfylde printerfortegnelsesrapporter, som kræver aktivtagnummer for alle printere i dit område, skal du anvende **Printerinformation** egenskaben i Dell Printer Configuration Web Tool. Du behøver blot at skrive IP-adressen på hver printer i netværket for at vise aktivtagnummeret.

The screenshot shows the Dell 2135cn MFP configuration web tool interface. The browser window title is "Dell 2135cn MFP - Microsoft Internet Explorer". The address bar shows "http://.../index.htm". The page has a blue header with the Dell logo. On the left is a navigation menu with items like "Printerstatus", "Printerjobs", "Printerindstillinger", "Udskrivningsserver-indstillinger", "Kopier printerindstillinger", "Udskrivningsvolumen", "Adressebog", "Printerinformation", "Bakke-indstillinger", "E-mail alarm", "Indstil kodeord", "Online hjælp", "Bestil tilbehør på: www.dell.com/supplies", and "Kontakt Dell-understøttelse på: support.dell.com". The main content area shows "Dell 2135cn MFP" with IP address, location, and contact person. Below this is a "Printerstatus" section with a refresh button. It displays ink levels: Cyan (60%), Magenta (80%), Gul (60%), and Sort (60%). Below the ink levels are sections for "Papirbakke" (Status: OK, Kapacitet: 250 ark), "Outputbakke" (Status: OK, Kapacitet: 150 ark), and "Dæksel" (Front, Side, and ADI covers are all closed). At the bottom, it shows "Printertype: Farvelaser" and "Udskrivningshastighed: 12Sider/Minut (farve), 16Sider/Minut (sort-hvid)".

Dell Printer Configuration Web Tool egenskaben giver dig også mulighed for at ændre printerindstillingerne og holde regnskab med udskrivningstendenserne. Hvis du er netværksadministrator, kan du nemt kopiere printerindstillingerne til en af printerne eller alle printerne i netværket ved hjælp af din webbrowser.

For at starte **Dell Printer Configuration Web Tool**, skal du skrive din printers IP-adresse i din webbrowser.

Hvis du ikke kender din printers IP-adresse, skal du udskrive systemindstillinger-siden, som indeholder IP-adressen:

[Fra printerens betjeningspanel](#)

1. Tryk på ▼ indtil >OPSÆT, vises og tryk derefter på ✓ .
2. Tryk på ▼ indtil >Rapporter vises og tryk derefter på ✓ .
3. Systemindstil. vises. Tryk på ✓ .
Systemindstillinger-siden udskrives.

Fra din computer

1. Klik på start→ Alle programmer→ Dell Printere→ Supplerende farvelasersoftware→ **Hurtigstart hjælpeprogram**.
Hurtigstart hjælpeprogram dialogboksen åbner.
2. Klik på **Værktøjskasse** knappen.
Værktøjskasse dialogboksen åbner.
3. Vælg printeren fra **Printernavn**.
Værktøjskasse åbner.
4. Klik på **Vedligeholdelse af printer** fanen.
5. Vælg **EWS** (Embedded Web Server eller Dell Printer Configuration Web Tool) fra listen til venstre på siden.
EWS-siden vises.
6. Tryk på **Visning** knappen.
Systemindstillinger-siden udskrives.

Hvis IP-adressen viser 0.0.0.0 (fabriksstandarden), betyder det, at der ikke er tildelt nogen IP-adresse. Se "[Tildel en IP-adresse](#)" angående du tildeler en til din printer.

Brug af Dell Printer Configuration Web Tool

Brug **Dell Printer Configuration Web Tool** til:

Printerstatus

Brug **Printerstatus** menuen til at få øjeblikkelig feedback på printerforsyningsstatus. Når en tonerpatron er ved at være opbrugt, skal du klikke på bestil tilbehør-linket på den første skærm for at bestille ekstra tonerpatroner.

Printerjobs

Brug **Printerjobs** menuen til at få information om **Jobliste** siden og **Fuldførte jobs** siden.

Disse sider viser detaljer om status angående hver protokol eller job.

Printerindstillinger

Anvend **Printerindstillinger** menuen til fjernbetjent at ændre printerindstillinger og vise indstillinger i betjeningspanelet.

Udskrivningsserver-indstillinger

Ved at anvende **Udskrivningsserver-indstillinger** menuen kan du ændre typen af printer-interface og de nødvendige betingelser for kommunikation.

Kopier printerindstillinger

Anvend **Kopier printerindstillinger** menuen til at kopiere printerens indstillinger over på en anden printer eller printere på netværket ved blot at skrive hver enkelt printers IP-adresse.

 **BEMÆRK:** Du skal logge på som administrator for at anvende denne egenskab.

Udskrivningsvolumen

Anvend **Udskrivningsvolumen** funktionen til at kontrollere udskrivningshistorikken, som f.eks. papir anvendelse, den type job som udskrives samt til at begrænse hvilke brugere der kan anvende farveindstillingen, og det højeste antal sider de kan udskrive.

Adressebog

Brug **Adressebog** menuen til at vise eller redigere e-mailadresser, serveradresser og faxnumre i Adressebogen eller til at registrere nye indtastninger.

Printerinformation

Anvend **Printerinformation** menuen til at få information om serviceopkald, fortegnelsesrapporter eller status for de aktuelle hukommelse og motorkodeniveauer.

Bakke-indstillinger

Anvend **Bakke-indstillinger** menuen til at få information om papirtypen og -størrelsen for hver bakke.

E-mail alarm

Anvend **E-mail alarm** menuen til at modtage en e-mail, når printeren behøver tilbehør eller intervention. For at blive underrettet skal du skrive dit navn eller tastoperatørens navn i e-mail-listeboksen. Indstil også **E-mail alarm** når du anvender Scan til email-egenskaben.

Indstil kodeord

Anvend **Indstil kodeord** menuen til at låse **Dell Printer Configuration Web Tool** med en adgangskode, så andre brugere ikke uforvarende ændrer dine valgte printerindstillinger.

 **BEMÆRK:** Du skal logge på som administrator for at anvende denne egenskab.

Online hjælp

Klik på **Online hjælp** for at besøge Dell supportwebstedet.

Bestil tilbehør på:

www.dell.com/supplies

Kontakt Dell-undersøttelse på:

support.dell.com

Opsætning af din Webbrowser

Sørg for, at aktivere JavaScript i din browser inden du anvender **Dell Printer Configuration Web Tool**.

Det anbefales, at du konfigurerer omgivelsesindstillingerne for dine webbrowsere, inden du begynder at anvende **Dell Printer Configuration Web Tool**.

 **BEMÆRK:** De viste Dell Printer Configuration Web Tool-sider kan være ulæselige, hvis siderne blev konfigureret med en anden sprogindstilling end den på din webbrowser.

For Internet Explorer® 6.0 eller Internet Explorer® 7.0:

Indstilling af displaysproget

1. Vælg **Internetindstillinger** fra **Funktioner** på menulinjen.
2. Vælg **Sprog** på **Generelt** fanen.
3. Specificer displaysproget i præference-rækkefølge i **Sprog** listen.

For eksempel:

- 1 Italiensk (Italien) [it]
- 1 Spansk (traditionelt) [es]
- 1 Tysk (Tyskland) [de]
- 1 Fransk (Frankrig) [fr]
- 1 Engelsk [en] eller Engelsk (USA) [en-us]
- 1 Dansk [da]
- 1 Hollandsk [nl]
- 1 Norsk [no]
- 1 Svensk [sv]

Indstilling af printerens IP-adresse til Non-Proxy

1. Vælg **Internetindstillinger** fra **Funktioner** menuen.
2. Vælg **Proxyserver** under **LAN-indstillinger** i **Forbindelser** fanen.
3. Fjern krydset fra afkrydsningsfeltet **Brug en proxyserver til LAN**.

Eller

Klik på **Avanceret**, og specificer derefter printerens IP-adresse i **Anvend ikke proxy-agent server til adresser, der begynder med** feltet under **Undtagelser**.

4. Når du har indstillet sproget og proxy-agenten, skal du skrive <http://nnn.nnn.nnn.nnn/> (printerens IP-adresse) i URL- indtastningsfeltet i den browser, som skal aktivere **Dell Printer Configuration Web Tool**.

For Firefox 2.0 eller senere:

Indstilling af displaysproget

1. Vælg **Indstillinger** fra **Funktioner** menuen.
2. Klik på **Avanceret**.
3. Klik på **Vælg** i **Generelt** fanebladet.
4. Specificer displaysproget i præference-rækkefølge i **Sprog i prioriteret rækkefølge** listen.

For eksempel:

- 1 Engelsk [en] eller Engelsk/USA [en-us]
- 1 Italiensk [it]
- 1 Spansk [es]
- 1 Tysk [de]
- 1 Fransk [fr]
- 1 Hollandsk [nl]
- 1 Norsk [no]
- 1 Svensk [sv]
- 1 Dansk [da]

Indstilling af printerens IP-adresse til Non-Proxy

1. Vælg **Indstillinger** fra **Funktioner** menuen.
2. Klik på **Netværk** i **Indstillinger** dialogboksen.
3. Klik på **Forbindelse**→**Indstillinger**.
4. Gør et af følgende:
 - 1 Vælg **Direkte forbindelse til internettet** afkrydsningsfeltet.
 - 1 Vælg **Auto-detekter proxyindstillinger for dette netværk** afkrydsningsfeltet.
 - 1 Vælg **Manuel proxykonfiguration** afkrydsningsfeltet, og indtast printerens IP-adresse i **Ingen proxy** for redigerkassen.
 - 1 Vælg **Automatisk proxykonfigurations-URL** afkrydsningsfeltet.

Når du har indstillet sproget og proxy-agenten, skal du skrive <http://nnn.nnn.nnn.nnn/> (printerens IP-adresse) i URL-indtastningsfeltet i den browser, som skal aktivere **Dell Printer Configuration Web Tool**.

Sidevisningsformat

Sidens layout er opdelt i tre sektioner som vist nedenunder:

Topramme

Toprammen er placeret øverst på alle siderne. Når **Dell Printer Configuration Web Tool** er aktiveret, vises den aktuelle status og specifikationer for printeren i toprammen på hver side.

De følgende punkter vises i toprammen.

Dell 2135cn MFP	Viser produktnavnet på printeren.
IPv4	Viser printerens IP-adresse.
Lokalitet	Viser printerens lokalitet. Lokaliteten kan ændres i Grundlæggende information afsnittet på Udskrivningsserver-indstillinger siden.
Kontaktperson	Viser navnet på printerens administrator. Navnet kan ændres i Grundlæggende information afsnittet på Udskrivningsserver-indstillinger siden.
Billede af maskinen	Viser bitmapbilledet af printeren. Printerstatus menuen vises i den højre ramme, når du klikker på billedet.

Venstre ramme

Den venstre ramme er placeret til venstre på alle siderne. Menutitlerne, som vises i den venstre ramme, er lænket til tilsvarende menuer og sider. Du kan gå til den tilsvarende side ved at klikke på deres tegn.

De følgende menuer vises i den venstre ramme.

Printerstatus	Links til Printerstatus menuen.
Printerjobs	Links til Printerjobs menuen.
Printerindstillinger	Links til Rapport om printerindstillinger menuen.
Udskrivningsserver-indstillinger	Links til Udskrivningsserver-rapporter menuen.
Kopier printerindstillinger	Links til Kopier printerindstillinger menuen.
Udskrivningsvolumen	Links til Udskrivningsvolumen menuen.
Adressebog	Links til Adressebog menuen.
Printerinformation	Links til Printerstatus menuen.
Bakke-indstillinger	Links til Bakke-indstillinger menuen.
E-mail alarm	Links til Udskrivningsserver-indstillinger menuen.
Indstil kodeord	Links til Andre egenskaber menuen.
Online hjælp	Links til Dell supportwebstedet.
Bestil tilbehør på:	Links til Dell websiden.
Kontakt Dell-understøttelse på:	Links til web-adressen for Dell supportsiden: support.dell.com/

Højre ramme

Den højre ramme er placeret til højre på alle siderne. Indholdet af den højre ramme svarer til den menu, som du vælger i den venstre ramme. Se ["Detaljer for menuposterne"](#) angående oplysninger om de punkter der er vist i den højre ramme.

Knapper i den højre ramme

Opfrisk knap	Modtager den aktuelle printerkonfiguration og opdaterer den sidste, nye information i den højre ramme.
Anvend nye indstillinger knap	Giver nye indstillinger, som er udført på Dell Printer Configuration Web Tool til printeren. De gamle printerindstillinger vil blive erstattet af de nye indstillinger.
Gendan indstillinger knap	Gendanner de gamle indstillinger, der eksisterede, inden der udførtes ændringer. Nye indstillinger vil ikke blive givet til printeren.

Ændring af indstillingerne af menuposterne

Nogle menuer tillader dig at ændre printerindstillingerne via Dell Printer Configuration Web Tool. Når du åbner disse menuer, vises godkendelsesdialogen på skærmen. Skriv et brugernavn og adgangskoden for printerens administrator ved at følge de promptord, som vises i dialogboksen.

Standardbrugernavnet er **admin**, og standardkodeordet er blankt (NUL). Du kan kun ændre kodeordet i **Indstil kodeord** siden i **Andre egenskaber** menuen. Brugernavnet kan ikke ændres. Se ["Indstil kodeord"](#) angående yderligere oplysninger.

Detaljer for menuposterne

"Printerstatus"		"Printerstatus"
		"Printer-hændelser"
		"Printerinformation"
"Printerjobs"		"Jobliste"
		"Fuldførte jobs"
"Printerindstillinger"	"Rapport om printerindstillinger"	"Menu-indstillinger"
	"Printerindstillinger"	"Rapperter"
		"Systemindstillinger"
		"PCI-indstillinger"
		"Sikkerhedsindst."
		"Kopistandarder"
		"Kopier farvebalance"
		"Kopier indstillinger"
		"Scannestandarder"
		"Faxstandarder"
		"Faxindstillinger"
	"Vedligeholdelse af printer"	"Papirdensitet"
		"Indstil BTR"
		"Indstil fuser"
		"Autoregistreringsindstilling"
		"Farveregistreringsindstillinger"
		"Rengør fremkalder"
		"Indstil højde"
		"Nulst. stand."
		"Ikke-Dell toner"
"Initialiser udskrivningsmåler"		
"Tidsindstillinger"		
"Web Link tilpasning"		
"Udskrivningsserver-indstillinger"	"Udskrivningsserver-rapporter"	"Udskrivningsserver-indstillingsside"
		"E-Mail alarm-indstillingsside"
	"Udskrivningsserver-indstillinger"	"Grundlæggende information"
		"Port-indstillinger"
		"TCP/IP"
		"E-mail alarm"
		"SNMP"
	"Andre egenskaber"	"Scan til netværk"
		"Indstil kodeord"
		"Nulstil udskrivningsserver"

"Kopier printerindstillinger"		"Kopier printerindstillinger"	
		"Kopier rapport om printerindstillinger"	
"Udskrivningsvolumen"		"Udskrivningsvolumen"	
		"Dell ColorTrack"	
		"Rediger Udskriv brugerregistrering"	
		"Udskriv brugerindstillinger (Bekræft/Ændr, Tilvirk)"	
"Adressebog"	"E-mailadresse"	"E-mailadresse - Topside"	
		"E-mailadresse (Bekræft/Ændr, Tilvirk)"	
		"E-mailadresse (Slet)"	
		"E-mailgruppe - Topside"	
		"E-mailgruppe (Bekræft/Ændr, Tilvirk)"	
		"E-mailgruppe (Slet)"	
	"Serveradresse"	"Standardindstilling"	
		"Serveradresse - Topside"	
		"Serveradresse (Bekræft/Ændr, Tilvirk)"	
	"Telefonbog"	"Serveradresse (Slet)"	
		"FAX hurtigopkald - Topside"	
		"FAX hurtigopkald (Bekræft/Ændr, Tilvirk)"	
		"FAX hurtigopkald (Slet)"	
		"FAX-gruppe - Topside"	
		"FAX-gruppe (Bekræft/Ændr, Tilvirk)"	
			"FAX-gruppe (Slet)"
	"Bakke-indstillinger"		

Printerstatus

Anvend **Printerstatus** menuen til at kontrollere status af forbrugsdele, hardware og printerens specifikationer.

De følgende sider vises i **Printerstatus** menuen.

Printerstatus

Formål:

Til at bekræfte status af forbrugsdele og bakker.

Værdier:

Cyan patron Niveau			
Magenta patron Niveau			Viser procentdelen af toner, der er tilbage i hver tonerpatron. Når en patron er tom, vises der en meddelelse. Teksten <i>Printpatron</i> er lænket til Dell printertilbehør webstedet.
Gul patron Niveau			
Sort patron Niveau			
Papirbakker	Status	OK	
		Tilføj papir	Angiver at der ikke er noget papir i bakken.
	Kapacitet		Viser den maksimale kapacitetsstatus for papirbakken.
	Størrelse		Viser størrelsen af papiret i bakken.
Outputbakke	Status	OK	Angiver at bakken er til rådighed.
	Kapacitet		Viser den maksimale kapacitetsstatus for papirbakken.
Dæksel	Status	Lukket	Angiver at dækslet er lukket.
		Åben	Angiver at dækslet er åbent.
Printertype			Viser printertypen. Farvelaser vises normalt.
Udskrivningshastighed			Viser printerens udskrivningshastighed.

Printer-hændelser

Formål:

Når der opstår fejl som fx *Ikke mere papir* eller *Dæksel er åben*, vises oplysninger om alle fejllarmer eller indikationer i **Printer-hændelser** siden.

Værdier:

Lokalitet	Viser den lokalitet, hvor der opstod en fejl.
Detaljer	Viser oplysningsdetaljer om fejlen.

Printerinformation**Formål:**

Til at verificere printerdetaljerne, som f.eks. hardware-konfiguration og software-version. Denne side kan også vises ved at klikke på **Printerinformation** fanen i den venstre ramme.

Værdier:

Dell-servicetagnummer	Viser Dells servicetagnummer.	
Tag-nummer for aktiv	Viser printerens aktiv-tagnummer.	
Printer-serienummer	Viser printerens serienummer.	
Hukommelseskapacitet	Viser hukommelseskapaciteten.	
Processor-hastighed	Viser behandlingshastigheden.	
Printerrevisionsniveauer	Firmware-version	Viser revisionsdatoen (revisionsniveau).
	Netværk firmware-version	Viser revisionsdatoen (revisionsniveau).

Printerjobs

Printerjobs menuen indeholder information på **Jobliste** og **Fuldførte jobs** siderne. Disse sider viser oplysningsdetaljer om status angående hver protokol eller udskrivningsjobbene.

Jobliste**Formål:**

Til at bekræfte de udskrivningsjob, som er ved at blive behandlet. Klik på **Opfrisk** knappen for at opdatere skærmen.

Værdier:

ID	Viser job-ID'en.
Jobnavn	Viser filnavnet på det job, som er at udskrives.
Ejer	Viser jobejerens navn.
Værtsnavn	Viser navnet på værtscomputeren.
Jobstatus	Viser status af det job, som er ved at udskrives.
Jobtype	Viser jobtypen.
Vært I/F	Viser status af værtsinterfacen.
Tidspunkt for leveret job	Viser den dato, hvor udskrivningsjobbet blev indleveret.

Fuldførte jobs**Formål:**

Til at kontrollere de fuldførte job. De sidste op til 20 jobs vises. Klik på **Opfrisk** knappen for at opdatere skærmen.

Værdier:

ID	Viser job-ID'en.
Jobnavn	Viser filnavnet på jobbet.
Ejer	Viser jobejerens navn.
Værtsnavn	Viser navnet på værtscomputeren.
Outputresultat	Viser status for jobbet.
Jobtype	Viser jobtypen.
Aftryknummer	Viser det totale antal sider i jobbet.
Antal ark	Viser det totale antal ark i jobbet.
Vært I/F	Viser status af værtsinterfacen.
Tidspunkt for leveret job	Viser den dato, hvor jobbet blev indleveret.

Printerindstillinger

Brug **Printerindstillinger** menuen til at vise **Rapport om printerindstillinger** og til at konfigurere printerindstillingerne.

De følgende angivne sider vises øverst i den højre ramme.

Rapport om printerindstillinger

Rapport om printerindstillinger fanen indeholder **Menu-indstillinger** og **Rapporter** siderne.

Menu-indstillinger

Formål:

Til at vise de aktuelle indstillinger af betjeningspanel menuerne.

Værdier:

Systemindstillinger	Strømsparetimerindstilling 1	Viser tidspunktet for overgang til Strømspareindstilling 1.
	Strømsparetimerindstilling 2	Viser tidspunktet for overgang til Strømspareindstilling 2.
	Autonulstil	Viser hvor lang tid der går, før printeren automatisk nulstiller indstillingerne på betjeningspanelet til standard, når der ikke udføres nogen yderligere indstillinger.
	Panelvalgstone	Viser lydstyrken på den lyd der afgives, når betjeningspanelindtastningen er korrekt. Fra angiver at lyden er deaktiveret.
	Panelalarmtone	Viser lydstyrken på den lyd der afgives, når betjeningspanelindtastningen er forkert. Fra angiver at lyden er deaktiveret.
	Maskineklartone	Viser lydstyrken på den lyd der afgives, når printeren er klar. Fra angiver at lyden er deaktiveret.
	Kopijobtone	Viser lydstyrken på den lyd der afgives, når et kopijob er fuldført. Fra angiver at lyden er deaktiveret.
	Ikke-kopijobtone	Viser lydstyrken på den lyd der afgives, når der er fuldført et andet job end kopiering. Fra angiver at lyden er deaktiveret.
	Fejltone	Viser lydstyrken på den lyd der afgives, når et job slutter på unormal vis. Fra angiver at lyden er deaktiveret.
	Alarmtone	Viser lydstyrken på den lyd der afgives, når der opstår et problem. Fra angiver at lyden er deaktiveret.
	Ikke mere papir-tone	Viser lydstyrken på den lyd der afgives, når printeren løber tør for papir. Fra angiver at lyden er deaktiveret.
	Lav toner-tone	Viser lydstyrken på den lyd der afgives, når der er lavt indhold af toneren eller nogen anden forbrugsdel. Fra angiver at lyden er deaktiveret.
Systemindstillinger	Automatisk annullering af alarmtone	Viser lydstyrken på den lyd der afgives 5 sekunder inden, printeren udfører automatisk annullering. Fra angiver at lyden er deaktiveret.
	Basistone	Viser lydstyrken på den lyd der afgives, når betjeningspanelskærmen vender tilbage til grundindstillingen ved at scrolle sløjfemenuen. Fra angiver at lyden er deaktiveret.
	Alle toner	Viser lydstyrken på alle alarmtoner. Fra angiver at alle toner er deaktiverede.
	Time-out	Viser, hvor længe printeren venter på ankomst af data fra computeren.
	Panelssprog	Viser det sprog, der anvendes på betjeningspanelskærmen.
	Auto log udskrift	Viser, om der automatisk udskrives en jobhistorie-rapport efter hvert 20. job eller ej.
	Udskriv ID	Viser, hvor der skal udskrives et bruger-ID på udskriftspapiret.
	Udskriv tekst	Viser, om printeren udskrives PDL-data (Page Description Language(side-beskrivelses-sprog)), (som ikke understøttes af printeren), som tekst når printeren modtager den.
	RAM disk	Viser, om der skal allokeres RAM til filsystemet for Sikkerhedstryk og Prøvetryk egenskaberne. Denne post er kun til rådighed, når der er installeret et hukommelseskort på 256 MB eller højere.
	Reservebakke	Viser, hvis der skal anvendes en anden papirstørrelse, når det papir, som er lagt i den specificerede bakke, ikke modsvarer papirstørrelsesindstillingen for det aktuelle job.
	mm/tom.	Viser den måleenhed, der anvendes på betjeningspanelskærmen.
PCL-indstillinger	Papirstørrelse	Viser indstillingen af papirstørrelse.
	Special - Y	Viser længden på papir i brugervalgt størrelse.
	Special - X	Viser bredden på papir i brugervalgt størrelse.
	Retning	Viser hvordan tekst og grafik vender på siden.
	Font	Viser den valgte font fra listen over registrerede fonte.
	Symbolindstilling	Viser et symbol, som er indstillet til en specificeret font.
	Fontstørrelse	Viser fontstørrelsen for skalerbare typografiske fonte.
	Font-pitch	Viser font-pitchen for skalerbare fonte med monoafstand.
	Formularlinje	Viser antallet af tegn i en linje.
	Antal	Viser det antal kopier, som skal udskrives.
	Hex dump	Viser om Hex dump-egenskaben er aktiveret.

	Konceptindstilling	Viser, om der skal udskrives i konceptindstillingen eller ej.
	Linjeafslutning	Viser, om det skal indstilles linjeafslutning eller ej.
	Standardfarve	Viser farveindstillingsindstillingen.
Sikkerhedsindst.	Panellåsstil.	Viser, om Admin. menu skal låses med et kodeord eller ej.
	Kopiservicelås-indstilling	Viser, om kopiservicen skal låses med et kodeord eller ej.
	Scanneservicelås-indstilling	Viser, om Scan skal låses med et kodeord eller ej.
	Faxservicelås-indstilling	Viser, om Fax skal låses med et kodeord eller ej.
	Sik. modt. indst.	Viser, om der kræves et kodeord for at modtage faxer eller ej.
Kopistandarder	Farve	Viser, om der skal laves kopier i farve eller sort-hvid.
	Vælg bakke	Viser den standard inputbakke.
	SSF-papirstørrelse	Viser indstillingen af papirstørrelse for enkeltarkilæggeren.
	SSF-papirtype	Viser papirtypeindstillingerne for enkeltarkilæggeren.
	Reducer/Forstør	Viser standard reducerings-/forstørrelsesforhold for kopiering.
	Original type	Viser type for originalen.
	Dokumentstørrelse	Viser originalens papirstørrelse.
	Lysere/Mørkere	Viser standard densitet for kopiering.
	Skarphed	Viser standardniveauet for skarphed.
	Farvemætning	Viser standardniveauet for farvemætning.
	Autoeksponering	Viser, om originalens baggrund skal undertrykkes for at fremhæve teksten på kopien eller ej.
Autoeksponeringsniveau	Viser niveauet for baggrundsundertrykning.	
Kopier farvebalance	Gul lav densitet	Viser farvebalanceniveauet for lav densitet gul.
	Gul medium densitet	Viser farvebalanceniveauet for medium densitet gul.
	Gul høj densitet	Viser farvebalanceniveauet for høj densitet gul.
	Magenta lav densitet	Viser farvebalanceniveauet for lav densitet magenta.
	Magenta medium densitet	Viser farvebalanceniveauet for medium densitet magenta.
	Magenta høj densitet	Viser farvebalanceniveauet for høj densitet magenta.
	Cyan lav densitet	Viser farvebalanceniveauet for lav densitet cyan.
	Cyan medium densitet	Viser farvebalanceniveauet for medium densitet cyan.
	Cyan høj densitet	Viser farvebalanceniveauet for høj densitet cyan.
	Sort lav densitet	Viser farvebalanceniveauet for lav densitet sort.
	Sort medium densitet	Viser farvebalanceniveauet for medium densitet sort.
Sort høj densitet	Viser farvebalanceniveauet for høj densitet sort.	
Kopier indstillinger	Flere op	Viser om Flere op-egenskaben er aktiveret.
	Samlet	Viser, om kopien skal samles eller ej.
	Margin top/bund	Viser værdien for top- og bundmargin.
	Margin ven./højre	Viser værdien for højre- og venstremargin.
	Margin midt	Viser værdien for midtermargin.
Scannestandarder	Scan til netværk	Viser om scannede dokumenter skal gemmes på et netværk eller på en computer.
	Filformat	Viser det filformat som scannede dokumenter gemmes i.
	Farve	Viser om der skal scannes i farve eller sort-hvid.
	Opløsning	Viser standardopløsningen for scanning.
	Dokumentstørrelse	Viser originalens papirstørrelse.
	Lysere/Mørkere	Viser standard densitetsniveauet for scanning.
	Skarphed	Viser standardniveauet for skarphed.
	Kontrast	Viser standardniveauet for kontrast.
	Autoeksponering	Viser, om originalens baggrund skal undertrykkes for at fremhæve teksten på kopien eller ej.
	Autoeksponeringsniveau	Viser niveauet for baggrundsundertrykning.
	Margin top/bund	Viser værdien for top- og bundmargin.
	Margin ven./højre	Viser værdien for højre- og venstremargin.
	Margin midt	Viser værdien for midtermargin.
	TIFF filformat	Viser det valgte TIFF filformat: TIFF V6 eller TTN2.
	Billedkomprimering	Viser niveauet af billedkomprimering.
Maks. e-mailstr.	Viser maksimalstørrelsen på sendbare e-mails.	
Faxstandarder	Opløsning	Viser det opløsningsniveau der anvendes til faxtransmission.
	Lysere/Mørkere	Viser det densitetsniveau der anvendes til faxtransmission.
	Forsinket start	Viser starttidspunktet for faxtransmission.
	Modtagetilstand	Viser faxmodtagetilstanden.
	Automodtag fax	Viser intervallet for hvornår, printeren går ind i faxmodtagetilstand efter at have modtaget et indgående opkald.

Faxindstillinger	Automodtag fax/telefon	Viser intervallet for hvornår, printeren går ind i faxmodtagetilstand, efter at den eksterne telefon har modtaget et indgående opkald.
	Automodtag telefonsvarer/fax	Viser intervallet for hvornår, printeren går ind i faxindstilling, efter at den eksterne telefonsvarer har modtaget et indgående opkald.
	Linjemonitor	Viser lydstyrken for linjemonitoren, der overvåger en transmission ved hjælp af lyd gennem den interne højtaler, indtil der er oprettet en forbindelse.
	Ringetonestyrke	Viser lydstyrken på den ringtone, der angiver, at et indgående opkald er et telefonopkald, gennem den interne højtaler, når Modtagetilstand er indstillet til Telefon/Fax .
	Linjetype	Viser linjetyper: PSTN eller PBX.
	Tone/Impuls	Viser om der skal anvendes tone eller impulsopkald.
	Gensendelsesforsinkelse	Viser intervallet mellem gensendelsesforsøg.
	Genopkaldsforsøg	Viser antallet af genopkaldsforsøg, hvis destinationsfaxnummeret er optaget.
	Genopkaldsforsinkelse	Viser intervallet mellem genopkaldsforsøg.
	Junkfax-opsætning	Viser om faxer, som sendes fra uønskede stationer, skal afvises.
	Fjernmodtagning	Viser, om faxer skal modtages ved at trykke en fjernmodtagningskode på den eksterne telefon.
	Fjernmodtagertone	Viser den 2-cifrede fjernmodtagningskode, når Fjernmodtagning er Til.
	Faxhoved	Viser, om afsenderens oplysninger udskrives på sidehovedet på faxer.
	Faxhovednavn	Viser det afsendernavn, der udskrives på faxernes sidehoved.
Faxindstillinger	Faxnummer	Viser printerens faxnummer, der udskrives på sidehovedet på faxer.
	Fax-forside	Viser om der skal vedhæftes en forside til faxer.
	DRPD mønster	Viser DRPD-indstillingen (Distinctive Ring Pattern Detection).
	Videresendt fax	Viser, om indgående faxer videresendes til en specificeret destination.
	Fax-videresendelsesnummer	Viser faxnummeret på den destination, som indgående faxer videresendes til.
	Fax-videresend udskrivning	Viser, om videresendte faxer skal udskrives.
	Fax-videresend fejl udskrivning	Viser om det kun er faxer, hvor videresendelsen fejlede, der skal udskrives, når Fax-videresend udskrivning er Fra.
	Foropkald	Viser, om der skal indstilles et foropkaldsnummer.
	Foropkaldsnummer	Viser et foropkaldsnummer. Dette nummer sættes ind, før ethvert autoopkaldsnummer startes. Det er anvendeligt for adgang til PABX-udveksling (Private Automatic Branch Exchange).
	Annuler støj	Viser, om der skal slettes tekst eller billeder i bunden af en faxside, når hele siden ikke passer til outputpapiret.
	ECM	Viser om ECM (Error Correction Mode[Fejlkorrektionstilstand]) er aktiveret.
	Modemhastighed	Viser modemhastigheden.
	Faxaktivitet	Viser, om der automatisk skal udskrives en faxaktivitetsrapport efter hver 50 indgående og udgående faxkommunikationer.
	Fax transmit	Viser, om der udskrives en transmissionsrapport efter hver faxtransmission, eller kun når der opstår en fejl.
	Faxudsendelse	Viser, om der udskrives en transmissionsrapport efter hver faxtransmission til flere destinationer, eller kun når der opstår en fejl.
	Faxprotokol	Viser, om der automatisk udskrives en protokolmonitorrappor efter hver faxtransmission, eller kun når der opstår en fejl.
	Land	Viser det land, hvor printeren benyttes.
Papirdensitet	Plano	Viser papirdensiteten for plano-papir.
	Etiket	Viser papirdensiteten for etiketter.
Indstil BTR	Plano	Viser spændingsindstillingen for overføringsvalsen (-6-6) for plano-papir.
	Plano tyk	Viser spændingsindstillingen for overføringsvalsen (-6-6) for tykt plano-papir.
	Omslag	Viser spændingsindstillingen for overføringsvalsen (-6-6) for omslagspapir.
	Tykk omslag	Viser spændingsindstillingen for overføringsvalsen (-6-6) for tykt omslagspapir.
	Etiket	Viser spændingsindstillingen for overføringsvalsen (-6-6) for etiketter.
	Bestrøget	Viser spændingsindstillingen for overføringsvalsen (-6-6) for bestrøget papir.
	Bestrøget tyk	Viser spændingsindstillingen for overføringsvalsen (-6-6) for tykt bestrøget papir.
Indstil fuser	Konvolut	Viser spændingsindstillingen for overføringsvalsen (-6-6) for konvolutter.
	Plano	Viser temperaturindstillingen for fuseren (-2-2) for plano-papir.
	Plano tyk	Viser temperaturindstillingen for fuseren (-2-2) for tykt plano-papir.
	Omslag	Viser temperaturindstillingen for fuseren (-2-2) for omslagspapir.
	Tykk omslag	Viser temperaturindstillingen for fuseren (-2-2) for tykt omslagspapir.
	Etiket	Viser temperaturindstillingen for fuseren (-2-2) for etiketter.
	Bestrøget	Viser temperaturindstillingen for fuseren (-2-2) for bestrøget papir.
	Bestrøget tyk	Viser temperaturindstillingen for fuseren (-2-2) for tykt bestrøget papir.
Konvolut	Viser temperaturindstillingen for fuseren (-2-2) for konvolutter.	
Autoregistreringsindstilling		Viser, om der automatisk udføres farveregistreringsindstilling.
Indstil højde		Viser højden på det sted, hvor printeren er installeret.
Ikke-Dell toner		Viser, om der skal anvendes en anden producents tonerpatron eller ej.
	Datoformat	Viser standard datoformatet.

Tidsindstillinger	Tidsformat	Viser det standard tidsformat: 24t eller 12t.
	Tidszone	Viser standardtidszonen.
	Indstil dato	Viser datoindstillingen.
	Indstil tid	Viser indstillingen af klokkeslættet.
Web Link tilpasning	Vælg genbestillings-URL	Viser et link til bestilling af forbrugsdele, der kan fåes adgang til fra Bestil tilbehør på: i den venstre ramme.
	Almindelig	Viser den almindelige URL (http://accessories.us.dell.com/sna) som kan linkes til Bestil tilbehør på: .
	Første	Viser den første, premier-URL (http://premier.dell.com) som kan linkes til Bestil tilbehør på: .
Bakke-indstillinger	Bakke 1 papirtype	Viser indstillingen af papirtype for bakke 1.
	Bakke 1 papirstørrelse	Viser indstillingen af papirstørrelse for bakke 1.
	Bakke 1 Special - Y	Viser længden på papir i specialstørrelse, der er lagt i bakke 1.
	Bakke 1 Special - X	Viser bredden på papir i specialstørrelse, der er lagt i bakke 1.
	Vis pop-up	Viser en pop-up menu, der beder brugeren om at indstille papirstørrelse og type, når papiret lægges i bakke 1.

Rapporter

Formål:

Til at udskrive forskellige typer rapporter og lister.

Værdier:

Systemindstillinger	Klik på Start knappen for at udskrive systemindstillinger-siden.
Panelindstillinger	Klik på Start knappen for at udskrive panelindstillinger-siden.
Liste over PCL-fonte	Klik på Start knappen for at udskrive Listen over PCL (Hewlett-Packard Printer Control Language)-fonte.
PCL makroliste	Klik på Start knappen for at udskrive PCL-makrolisten.
Jobhistorie	Klik på Start knappen for at udskrive jobhistorik-rapporten.
Fejlhistorie	Klik på Start knappen for at udskrive fejlhistorik-rapporten.
Udskr.måler	Klik på Start knappen for at udskrive udskrivningsmåler-rapporten.
Farvetestside	Klik på Start knappen for at udskrive Farvetest-siden.
Lagrede dokumenter	Klik på Start knappen for at udskrive Lagrede dokumenter-siden. Denne post er kun til rådighed, når RAM disken er slået til.
Hurtigopkald	Klik på Start knappen for at udskrive Hurtigopkald-rapporten.
Protokolmonitor	Klik på Start knappen for at udskrive Protokolmonitor-rapporten.
Adressebog	Klik på Start knappen for at udskrive Adressebog-rapporten.
Serveradresse	Klik på Start knappen for at udskrive Serveradresse-rapporten.
Faxaktivitet	Klik på Start knappen for at udskrive Faxaktivitet-rapporten.
Fax venter	Klik på Start knappen for at udskrive Fax venter-rapporten.

Printerindstillinger

Printerindstillinger fanen inkluderer **Systemindstillinger**, **PCL-indstillinger**, **Sikkerhedsindst.**, **Kopistandarder**, **Farvebalance for kopiering**, **Kopieringsindstillinger**, **Scannestandarder**, **Faxstandarder** og **Faxindstillinger** sider.

Systemindstillinger

Formål:

Til at konfigurere de grundlæggende printerindstillinger.

Værdier:

Strømsparetimerindstilling 1	Indstiller tidspunktet for overgang til Strømspareindstilling 2.
Strømsparetimerindstilling 2	Indstiller tidspunktet for overgang til Strømspareindstilling 2.
Autonulstil	Indstiller hvor lang tid der går, før printeren automatisk nulstiller indstillingerne på betjeningspanelet til standard, når der ikke udføres nogen yderligere indstillinger.
Panelvalgstone	Indstiller lydstyrken på den lyd der afgives, når betjeningspanelindtastningen er korrekt, eller deaktiverer lyden.
Panelalarmtone	Indstiller lydstyrken på den lyd der afgives, når betjeningspanelindtastningen er forkert, eller deaktiverer lyden.
Maskineklartone	Indstiller lydstyrken på den lyd der afgives, når printeren er klar, eller deaktiverer lyden.
Kopijobtone	Indstiller lydstyrken på den lyd der afgives, når et kopijob er fuldført, eller deaktiverer lyden.

Ikke-kopijobtone	Indstiller lydstyrken på den lyd der afgives, når et andet job end et kopijob er fuldført, eller deaktiverer lyden.
Fejltoner	Indstiller lydstyrken på den lyd der afgives, når et job afsluttes unormalt, eller deaktiverer lyden.
Alarmtone	Indstiller lydstyrken på den lyd der afgives, når der opstår et problem, eller deaktiverer lyden.
Ikke mere papir-tone	Indstiller lydstyrken på den lyd der afgives, når printeren løber tør for papir, eller deaktiverer lyden.
Lav toner-tone	Indstiller lydstyrken på den lyd der afgives, når der er lavt indhold af toneren eller anden forbrugsdel, eller deaktiverer lyden.
Automatisk annullering af alarmtone	Indstiller lydstyrken på den lyd der afgives 5 sekunder inden, printeren udfører automatisk annullering, eller deaktiverer lyden.
Basistone	Indstiller lydstyrken på den lyd der afgives, når betjeningspanelskærmen vender tilbage til grundindstillingen ved at scrolle sløjfemenuen, eller deaktiverer lyden.
Alle toner	Indstiller lydstyrken for alle alarmtoner, eller deaktiverer alle tonerne.
Time-out	Specificerer (i sekunder) den tid, som printeren skal vente på ankomst af data fra computeren. Udskriftsjobbet annulleres, hvis time-out-tidsrummet overskrides.
Panelssprog	Indstiller det sprog der skal anvendes på betjeningspanelet.
Auto log udskrift	Specificerer, om der automatisk udskrives en jobhistorie-rapport efter hvert 20. job eller ej.
Udskriv ID	Specificerer hvor der skal udskrives et bruger-ID på udskriftspapiret.
Udskriv tekst	Specificerer om printeren udsender PDL-data (som ikke understøttes af printeren) som tekst, når printeren modtager den.
RAM disk	Specificerer om der skal allokeres RAM til filsystemet for Sikkerhedstryk og Gem udskrivning-egenskaberne. Denne post er kun til rådighed, når der er installeret et hukommelseskort på 256 MB eller højere.
Reservebakke	Specificerer om der skal anvendes en anden papirstørrelse eller ej, når det papir, som er sat i den specificerede bakke, ikke modsvarer papirstørrelsesindstillingerne for det aktuelle job.
mm/tom.	Specificerer den måleenhed der skal anvendes på betjeningspanelskærmen enten som mm eller tommer.

PCL-indstillinger

Formål:

Til at ændre de printerindstillinger, som kun påvirker jobs, som anvender PCL-emulations printersprog.

Værdier:

Papirstørrelse	Specificerer papirstørrelsen.
Special - Y	Specificerer længden på papir i brugervalgt størrelse. Det disponible område er fra 127 mm (5,0 tom.) til 355 mm (14,0 tom.).
Special - X	Specificerer bredden på papir i brugervalgt størrelse. Det disponible område er fra 77 mm (3,0 tom.) til 215 mm (8,5 tom.).
Retning	Specificerer hvordan tekst og grafik vender på siden.
Font	Specificerer den valgte font fra listen over registrerede fonte.
Symbolindstilling	Specificerer et symbol, som er indstillet til den specificerede font.
Fontstørrelse	Specificerer fontstørrelsen for skalerbare typografiske fonte.
Font-pitch	Specificerer font-pitchen for skalerbare fonte med monoafstand.
Formularlinje	Specificerer antallet af tegn i en linje.
Antal	Indstiller det antal kopier, som skal udskrives.
Hex dump	Specificerer om kilden til et udskriftsjob-problem skal forsøges isoleret. Når Hex dump er valgt, udskrives alle de til printeren sendte data i hexadecimal og tegnrepræsentation. Kontrolkoder udføres ikke.
Konceptindstilling	Specificerer om der skal udskrives i konceptindstillingen.
Linjeafslutning	Specificerer behandling af linjeafslutninger.
Standardfarve	Specificerer farveudskriftsindstillingen som Farve eller Sort . Denne indstilling anvendes til udskriftsjob uden en specificeret farveudskriftsindstilling

Sikkerhedsindst.

Panellås

Formål:

Til at specificere om Admin. menu skal låses med et kodeord, og om kodeordet skal indstilles eller ændres.

Indstil kodeordet for **Dell Printer Configuration Web Tool** fra **Indstil kodeord** i **Udskrivningsserver-indstillinger**.

Værdier:

Panellåsindstil.	Indstilles om Admin. menu skal låses med et kodeord.
Nyt kodeord	Indstiller et kodeord, der er nødvendigt for adgang til Admin. menu.
Indtast kodeord igen	Indtast det nye kodeord igen for at bekræfte.

 **BEMÆRK:** Denne menu indstiller et kodeord til låsning af betjeningspanelet. Hvis du ændrer kodeordet for Dell Printer Configuration Web Tool, skal du klikke på **Indstil kodeord** på den venstre ramme og indstille kodeordet.

Funktion aktiveret

Formål:

Til at specificere om Kopi-, Scanne- og Fax-servicene skal låses med et kodeord, og om kodeordet skal indstilles eller ændres.

Indstil kodeordet for Dell Printer Configuration Web Tool fra **Indstil kodeord** i **Udskrivningsserver-indstillinger**.

Værdier:

Kopiservicelås-indstilling	Indstiller om Kopiservicen skal låses med et kodeord.
Scanneservicelås-indstilling	Indstiller om Scanneservicen skal låses med et kodeord.
Faxservicelås-indstilling	Indstiller om Faxservicen skal låses med et kodeord.
Nyt kodeord	Indstiller et kodeord, der er nødvendigt for adgang til Kopi-, Scanne- og Fax-servicene.
Indtast kodeord igen	Indtast det nye kodeord igen for at bekræfte.

Sikker modtag.

Formål:

Til at opkræve et kodeord for at udskrive indgående faxer. Når Sikker modtagning-egenskaben er aktiveret, gemmer printeren indgående faxer og udskriver dem, når det korrekte kodeord indtastes på betjeningspanelet.

Indstil kodeordet for Dell Printer Configuration Web Tool fra **Indstil kodeord** i **Udskrivningsserver-indstillinger**.

Værdier:

Sik. modt. indst.	Indstiller om der behøves et kodeord for at modtage faxer.
Nyt kodeord	Indstiller et kodeord, der er nødvendigt for at kunne modtage faxer.
Indtast kodeord igen	Indtast det nye kodeord igen for at bekræfte.

Kopistandarder

Formål:

Til at tilvirke dine egne standard kopiindstillinger.

Værdier:

Farve	Indstiller om der skal udskrives i farve eller sort-hvid.
Vælg bakke	Indstiller den standard inputbakke.
SSF-papirstørrelse	Indstiller den størrelse papir, som er lagt i enkeltarkilæggeren.
SSF-papirtype	Indstiller den type papir, som er lagt i enkeltarkilæggeren.
Reducer/Forstør	Indstiller standard reducerings-/forstørrelsesforhold.
Special Reducer/Forstør	Indstiller et brugervalgt reducerings-/forstørrelsesforhold inden for området af 25% til 400%, når Reducer/Forstør er indstillet til Special .
Original type	Indstiller typen for originalen.
Dokumentstørrelse	Indstiller originalens papirstørrelse.
Lysere/Mørkere	Indstiller standard densitet for kopiering.
Skarphed	Indstiller standardniveauet for skarphed.
Farvemætning	Justerer farvemætningen for at gøre farverne lysere eller mørkere end originalen.
Autoeksponering	Indstiller om originalens baggrund skal undertrykkes for at fremhæve teksten på kopien eller ej.
Autoeksponeringsniveau	Indstiller niveauet for baggrundsundertrykning.

Kopier farvebalance

Formål:

Til at indstille farvebalancen for kopiering.

Værdier:

Gul lav densitet	Indstiller farvebalanceniveauet for lav densitet gul.
Gul medium densitet	Indstiller farvebalanceniveauet for medium densitet gul.
Gul høj densitet	Indstiller farvebalanceniveauet for høj densitet gul.
Magenta lav densitet	Indstiller farvebalanceniveauet for lav densitet magenta.

Magenta medium densitet	Indstiller farvebalanceniveauet for medium densitet magenta.
Magenta høj densitet	Indstiller farvebalanceniveauet for høj densitet magenta.
Cyan lav densitet	Indstiller farvebalanceniveauet for lav densitet cyan.
Cyan medium densitet	Indstiller farvebalanceniveauet for medium densitet cyan.
Cyan høj densitet	Indstiller farvebalanceniveauet for høj densitet cyan.
Sort lav densitet	Indstiller farvebalanceniveauet for lav densitet sort.
Sort medium densitet	Indstiller farvebalanceniveauet for medium densitet sort.
Sort høj densitet	Indstiller farvebalanceniveauet for høj densitet sort.

Kopier indstillinger

Formål:

For at bekræfte kopieringsindstillinger.

 **BEMÆRK:** Værdier, som er mærket med en asterisk (*) er fabriksstandard-menuindstillinger.

Værdier:

Flere op	Fra*	Udfører ikke flere op-udskrivning.
	Auto	Reducerer automatisk de originale sider, så de tilpasses til et ark papir.
	ID-kopi	Udskriver de originale sider på et ark papir i original størrelse.
	Manuel	Udskriver de originale sider på et ark papir i den størrelse, der er specificeret i Reducer/Forstør .
Samlet	Indstiller om kopien skal samles eller ej.	
Margin top/bund	Indstiller værdien af top- og bundmargin inden for området af 0 mm til 50 mm (0,0-2,0 tomme).	
Margin ven./højre	Indstiller værdien af venstre- og højremargin inden for området af 0 mm til 50 mm (0,0-2,0 tomme).	
Margin midt	Indstiller værdien af midtermarginen inden for området af 0 mm til 50 mm (0,0-2,0 tomme).	

Scannestandarder

Formål:

Til at tilvirke dine egne standard scannerindstillinger.

 **BEMÆRK:** Værdier, som er mærket med en asterisk (*) er fabriksstandard-menuindstillinger.

Værdier:

Scan til netværk	Computer*	Gemmer scannede dokumenter på en computer vha. SMB-protokollen (Server Message Block).
	Server	Gemmer scannede dokumenter på en server vha. FTP protokollen.
Filformat	Indstiller det filformat som scannede dokumenter gemmes i.	
Farve	Indstiller om der skal scannes i farve eller sort-hvid.	
Opløsning	Indstiller standardopløsningen for scanning.	
Dokumentstørrelse	Indstiller originalens papirstørrelse.	
Lysere/Mørkere	Indstiller standard densitet for scanning.	
Skarphed	Indstiller standardniveauet for skarphed.	
Kontrast	Indstiller standardniveauet for kontrast.	
Autoeksponering	Indstiller om originalens baggrund skal undertrykkes for at fremhæve teksten på kopien eller ej.	
Autoeksponeringsniveau	Indstiller standardniveauet for baggrundsundertrykning.	
Margin top/bund	Indstiller værdien af top- og bundmargin inden for området af 0 mm til 50 mm (0,0-2,0 tomme).	
Margin ven./højre	Indstiller værdien af venstre- og højremargin inden for området af 0 mm til 50 mm (0,0-2,0 tomme).	
Margin midt	Indstiller værdien af midtermarginen inden for området af 0 mm til 50 mm (0,0-2,0 tomme).	
TIFF filformat	Indstiller TIFF filformatet til TIFF V6 eller TTN2.	
Billedkomprimering	Viser billedkomprimeringsniveauet.	
Maks. e-mailstr.	Indstiller maksimalstørrelsen for e-mails, der kan sendes inden for området mellem 50 K og 16384 K bytes.	

Faxstandarder

Formål:

Til at tilvirke dine egne standard faxindstillinger.

 **BEMÆRK:** Værdier, som er mærket med en asterisk (*) er fabriksstandard-menuindstillinger.

Værdier:

Opløsning	Standard*	Passer til dokumenter med tegn i normalstørrelse.
	Fin	Passer til dokumenter, der indeholder små tegn eller tynde linjer, eller dokumenter der er udskrevet på en dot-matrix printer.
	Superfin	Passer til dokumenter, der indeholder ekstremt fine detaljer. Den superfine indstilling er kun aktiveret, hvis den fjerne maskine også understøtter Superfin opløsningen.
	Foto	Passer til dokumenter, der indeholder fotografiske billeder.
Lysere/Mørkere	Indstiller standarddensiteten for at faxe dine dokumenter lysere eller mørkere.	
Forsinket start	Indstiller starttidspunktet for faxtransmission, når du vil sende en fax på et specificeret tidspunkt.	

Faxindstillinger

Formål:

Til at bekræfte Faxindstillingerne.

 **BEMÆRK:** Værdier, som er mærket med en asterisk (*) er fabriksstandard-menuindstillinger.

Værdier:

Modtagetilstand	Fax*	Modtager automatisk faxer.
	Telefon	Automatisk faxmodtagning er slået fra. Du kan modtage en fax ved at tage håndsættet til den eksterne telefon og trykke en fjernmodtagingskode eller ved at sætte OnHook til Til (du kan høre en stemme eller faxtoner fra fjernmaskinen) og derefter trykke på ▷ .
	Telefon/Fax	Når printeren modtager en indgående fax, ringer den eksterne telefon i det tidsrum, der er specificeret i Automodtag fax/telefon , og derefter modtager printeren automatisk en fax. Hvis et indgående opkald ikke er en fax, bipper printeren fra den interne højttaler og angiver derved, at opkaldet er et telefonopkald.
	Telefonsvarer/Fax	Printeren kan dele en telefonlinje med en telefonsvarer. I denne indstilling overvåger printeren faxsignalet og opfanger linjen, hvis der er faxtoner. Denne indstilling er ikke til understøttet, hvis telefontelefonkommunikation er seriel i dit land.
	DRPD	Inden du anvender DRPD (Distinctive Ring Pattern Detection)-funktionen, skal distinktiv ringetjeneste være installeret på din telefonlinje af dit telefonselskab. Når telefonselskabet har givet dig et separat nummer til fax med et særligt ringemønster, skal du konfigurere faxopsætningen til at overvåge dette specifikke ringemønster.
Automodtag fax	Indstiller intervallet for hvornår, printeren går ind i faxmodtagetilstand efter at have besvaret et indgående opkald.	
Automodtag fax/telefon	Indstiller intervallet for hvornår printeren går ind i faxmodtagetilstand, efter den eksterne telefon har modtaget et indgående opkald.	
Automodtag telefonsvarer/fax	Indstiller intervallet for hvornår printeren går ind i faxmodtagetilstand, efter den eksterne telefonsvarer har modtaget et indgående opkald.	
Linjemonitor	Indstiller lydstyrken for linjemonitoren, der overvåger en transmission ved hjælp af lyd gennem den interne højttaler, indtil der er oprettet en forbindelse.	
Ringetonestyrke	Indstiller lydstyrken på den ringetone, der angiver, at et indgående opkald er et telefonopkald, gennem den interne højttaler, når Modtagetilstand er indstillet til Telefon/Fax .	
Linjetype	Indstiller den standard linjetype: PSTN eller PBX.	
Tone/Impuls	Indstiller om der skal anvendes tone eller impulsopkald.	
Gensendelsesforsinkelse	Indstiller intervallet (3-255 sekunder) mellem gensendelsesforsøgene.	
Genopkaldsforsøg	Indstiller antallet af genopkaldsforsøg (0-13), hvis destinationsfaxnummeret er optaget. Hvis du indtaster 0, genopkalder printeren ikke.	
Genopkaldsforsinkelse	Indstiller intervallet (1-15 minutter) mellem genopkaldsforsøgene.	
Junkfax-opsætning	Indstiller, om uønskede faxer skal afvises eller ej, ved kun at acceptere faxer fra de faxnumre, der er registreret i Telefonbogen.	
Fjernmodtagning	Indstiller om der skal, eller ikke skal, modtages fax ved at trykke en fjernmodtagingskode på den eksterne telefon.	
Fjernmodtagertone	Specificerer den 2-cifrede fjernmodtagingskode, når Fjernmodtagning er Til .	
Faxhoved	Indstiller om afsenderens oplysninger skal udskrives på sidehovedet på faxer.	
Faxhovednavn	Giver dig mulighed for at indtaste et navn, der udskrives på sidehovedet af faxer.	
Faxnummer	Giver dig mulighed for at indtaste printerens faxnummer, der udskrives på sidehovedet på faxer.	
Fax-forside	Indstiller om der skal vedhæftes en forside til faxer eller ej.	
DRPD mønster	Indstiller DRPD (Distinctive Ring Pattern Detection)-mønstret fra Mønster1 til Mønster7 . DRPD er en service som nogle telefonselskaber udbyder.	
Videresendt fax	Indstiller om indgående faxer skal videresendes til en specificeret destination.	
Fax-videresendelsesnummer	Giver dig mulighed for at indtaste faxnummeret på den destination, som indgående faxer videresendes til.	
Fax-videresend udskrivning	Indstiller om alle videresendte faxer skal udskrives.	
Fax-videresend fejl udskrivning	Indstiller om det kun er faxer, hvor videresendelsen fejlede, der skal udskrives, når Fax-videresend udskrivning er Fra .	

Foropkald	Specificerer om der skal indstilles et foropkaldsnummer.
Foropkaldsnummer	Indstiller et foropkaldsnummer på op til 5 cifre. Dette nummer sættes ind, før ethvert autoopkaldsnummer startes. Det er anvendeligt for adgang til PABX-udveksling (Private Automatic Branch Exchange).
Annuler størrelse	Indstiller om der skal, eller ikke skal, slettes tekst eller billeder i bunden af en faxside, når hele siden ikke passer til outputpapiret. Vælger du Autoreduktion , reduceres faxsiden automatisk, så den passer til outputpapiret, og der annulleres ingen billeder eller tekst i bunden af siden.
ECM	Indstiller om ECM (Fejlkorrektionstilstand) skal aktiveres eller ej. For at kunne anvende ECM skal fjernmaskinerne også understøtte ECM.
Modemhastighed	Giver dig mulighed for at justere faxmodemhastigheden, når der opstår en faxtransmissionsfejl eller modtagefejl.
Faxaktivitet	Indstiller om der automatisk skal udskrives en faxaktivitetsrapport efter hver 50 indgående og udgående faxkommunikationer.
Fax transmit	Indstiller om der udskrives en transmissionsrapport efter hver faxtransmission, eller kun når der opstår en fejl.
Faxudsendelse	Indstiller om der udskrives en transmissionsrapport efter hver faxtransmission til flere destinationer, eller kun når der opstår en fejl.
Faxprotokol	Indstiller om der automatisk skal udskrives en protokolmonitrorrapport efter hver faxtransmission, eller kun når der opstår en fejl.
Land	Indstiller det land, hvor printeren benyttes.

Vedligeholdelse af printer

Vedligeholdelse af printer fanen indeholder **Papirdensitet**, **Indstil BTR**, **Indstil fuser**, **Autoregistreringsindstilling**, **Farveregistreringsindstillinger**, **Rengør fremkalder**, **Indstil højde**, **Nulst. stand.**, **Ikke-Dell toner**, **Initialiser udskrivningsmåler**, **Tidsindstillinger** og **Web Link tilpasning** sider.

Papirdensitet

Formål:

Til at specificere papirdensiteten.

Værdier:

Plano	Indstiller densiteten for planopapir til Mager eller Normal .
Etiket	Indstiller densiteten for etiketter til Mager eller Normal .

Indstil BTR

Formål:

Til at specificere indstillingerne af referencespændingen for overføringsvalsen.

Værdier:

Plano	Indstiller referencespændingsindstillingen for overføringsvalsen for plano-papir inden for området af -6 til 6.
Plano tyk	Indstiller referencespændingsindstillingen for overføringsvalsen for tykt plano-papir inden for området af -6 til 6.
Omslag	Indstiller referencespændingsindstillingen for overføringsvalsen for omslagspapir inden for området af -6 til 6.
Tykke omslag	Indstiller referencespændingsindstillingen for overføringsvalsen for tykke omslagspapir inden for området af -6 til 6.
Etiket	Indstiller referencespændingsindstillingen for overføringsvalsen for etiketter inden for området af -6 til 6.
Bestroget	Indstiller referencespændingsindstillingen for overføringsvalsen for bestroget papir inden for området af -6 til 6.
Bestroget tyk	Indstiller referencespændingsindstillingen for overføringsvalsen for tykt bestroget papir inden for området af -6 til 6.
Konvolut	Indstiller referencespændingsindstillingen for overføringsvalsen for konvolutter inden for området af -6 til 6.

Indstil fuser

Formål:

Til at specificere temperaturindstillingsværdien for fuseren.

Værdier:

Plano	Indstiller temperaturindstillingerne for fuseren for plano-papir inden for området af -2 til 2.
Plano tyk	Indstiller temperaturindstillingerne for fuseren for tykt plano-papir inden for området af -2 til 2.
Omslag	Indstiller temperaturindstillingerne for fuseren for omslagspapir inden for området af -2 til 2.
Tykke omslag	Indstiller temperaturindstillingerne for fuseren for tykt omslagspapir inden for området af -2 til 2.

Etikette	Indstiller temperaturindstillingerne for fuseren for etiketter inden for området af -2 til 2.
Bestrøget	Indstiller temperaturindstillingerne for fuseren for bestrøget papir inden for området af -2 til 2.
Bestrøget tyk	Indstiller temperaturindstillingerne for fuseren for tykt bestrøget papir inden for området af -2 til 2.
Konvolut	Indstiller temperaturindstillingerne for fuseren for konvolutter inden for området af -2 til 2.

Autoregistreringsindstilling

Formål:

Til at specificere om der automatisk skal udføres farveregistreringsindstilling.

Farveregistreringsindstillinger

Formål:

Til at specificere om farveregistreringsindstilling skal udføres manuelt.

Manuelle farveregistreringsindstillinger er nødvendige, når fx printeren lige er installeret, eller når printeren er blevet flyttet.

 **BEMÆRK:** Farveregistreringsindstillinger egenskaben kan konfigureres, når Autoregistreringsindstilling er sat til Fra.

Værdier:

Autokorrektion	Klik på Start for automatisk at udføre farveregistreringskorrektion.
Farveregi-oversigt	Klik på Start for at udskrive en tabel over farveregistrering. Farveregistreringstabellen udskriver et gittermønster af gule, magenta og cyan-linjer. På tabellen skal du se på de værdier på højre side, der er ved siden af de mest lige linjer for hver af de tre farver. Hvis værdien for den mest lige linje er 0, behøves der ikke farveregistreringsindstilling. Hvis værdien for den mest lige linje er en anden værdi end 0, skal du specificere justeringsværdierne under Farveregistreringsindstillinger .
Farveregistreringsindstillinger	Specificerer individuelt laterale (lodret på papirtilførselsretning) og proces- (papirtilførselsretning) farveindstillingsværdier for Gul, Magenta og Cyan inden for området af -9 til 9.

Rengør fremkalder

Formål:

Til at rense hver tonerpatron eller PHD-enhed, eller til at omrøre toneren i en ny tonerpatron.

Værdier:

Rengør fremkalder	Omrører toneren i en ny tonerpatron.
Opfrisk gul toner	Renser toneren i den gule tonerpatron.
Opfrisk magenta toner	Renser toneren i den magenta tonerpatron.
Opfrisk cyan toner	Renser toneren i den cyane tonerpatron.
Opfrisk sort toner	Renser toneren i den sorte tonerpatron.
Opfrisk tromle	Renser overfladen på PHD-enheden.

Indstil højde

Formål:

Til at specificere højden på det sted, hvor printeren er installeret.

Udladningsfænomenet for opladning af fotolederen afviger med barometertrykket. Justeringer udføres ved at specificere højden på den lokation, hvor printeren anvendes.

Nulst. stand.

Formål:

Til at initialisere NV (ikke-flygtigt) lager. Efter effektivering af denne funktion til at genstarte printeren, nulstilles alle menuparametre til deres standardværdier.

Værdier:

Nulst. stand.og start printer igen	Klik på Start for at initialisere den ikke-flygtige hukommelse (NVM).
Nulstil standard brugersektion (Fax)	Klik på Start for at initialisere indskrivninger af faxnumre i Adressebogen.
Nulstil standard brugersektion (Scan)	Klik på Start for at initialisere indskrivninger af e-mail og serveradresser i Adressebogen.

Ikke-Dell toner

Formål:

Til at specificere om der skal anvendes en anden producents tonerpatron eller ej.

- ➔ **OBS:** Brug af en ikke-Dell tonerpatron kan resultere i, at visse af printerens funktioner ikke er til rådighed, en reduktion i udskriftskvaliteten og en forringelse i printerens driftssikkerhed. Det anbefales, at du anvender en ny Dell tonerpatron til din printer. Dell-garantien dækker ikke problemer, der er forårsaget pga. brug af tilbehør, dele eller komponenter, der ikke leveres af Dell.

Initialiser udskrivningsmåler

Formål:

Til at initialisere printerens udskriftsmåler. Når udskriftsmåleren initialiseres, nulstilles måleren til 0.

Tidsindstillinger

Formål:

Til at specificerer tidsindstillingerne.

Værdier:

Datoformat	Specificerer datoformatet; åå/mm/dd, mm/dd/åå eller dd/mm/åå.
Tidsformat	Specificerer tidsformatet; 24t eller 12t.
Tidszone	Specificerer tidszonen.
Indstil dato	Specificerer den aktuelle dato.
Indstil tid	Specificerer det aktuelle klokkeslæt.

Web Link tilpasning

Formål:

Til at vise et link til bestilling af forbrugsdele, der kan fås adgang til fra **Bestil tilbehør på:** i den venstre ramme.

Værdier:

Vælg genbestillings-URL	Indstiller en URL der linker til Bestil tilbehør på:
Almindelig	Viser den almindelige URL (http://accessories.us.dell.com/sna) som kan linkes til Bestil tilbehør på: .
Første	Viser den første, premier-URL (http://premier.dell.com) som kan linkes til Bestil tilbehør på: .

Udskrivningsserver-indstillinger

Anvend **Udskrivningsserver-indstillinger** menuen for at indstille typen af printer-interface og de nødvendige betingelser for kommunikation.

De følgende angivne sider vises øverst i den højre ramme.

Udskrivningsserver-rapporter

Udskrivningsserver-rapporter fanen indeholder **Udskrivningsserver-indstillingsside** og **E-Mail alarm-indstillingsside**.

Udskrivningsserver-indstillingsside

Formål:

Til at verificere de aktuelle indstillinger af TCP/IP (Transmission Control Protocol/Internet Protocol) protokol- og udskrivningsporte. På denne side kan du kun verificere indstillingerne af posterne. Hvis du vil ændre indstillingerne, skal du gå til siderne i **Udskrivningsserver-indstillinger** fanen.

Værdier:

Ethernet	Ethernet-indstillinger	Viser de aktuelle indstillinger af Ethernet-transmissionshastigheden og duplexindstillingerne.
	Aktuelle Ethernet-indstillinger	Viser de aktuelle Ethernet-indstillinger.
	MAC -adresse	Viser printerens MAC-adresse (Media Access Control Address).

TCP/IP-indstillinger	Værtsnavn	Viser værtsnavnet.
	IP-adresseindstilling	Viser IP-adresseindstillingen.
	IP-adresse	Viser IP-adressen.
	Subnet-maske	Viser subnet-masken.
	Protokolsætter-adresse	Viser protokolsætter-adressen.
DNS	Hent DNS-serveradresse fra DHCP	Viser, om DNS-serveradressen skal indstilles automatisk via DHCP.
	Aktuel DNS-serveradresse	Viser den aktuelle DNS-serveradresse.
WINS	WINS-indstilling	Viser, om de primære og sekundære WINS-serveradresser skal indstilles automatisk via DHCP.
	WINS primær server	Viser den primære WINS-serveradresse.
	WINS sekundær server	Viser den sekundære WINS-serveradresse.
LPD	Portstatus	Viser portstatus for LPD (Line Printer Daemon)-protokollen.
	Tilslutning Time-Out	Viser tilslutningens time-out periode.
Port9100	Portstatus	Viser portstatus.
	Portnummer	Viser portnummeret.
	Tilslutning Time-Out	Viser tilslutningens time-out periode.
HTTP	Portstatus	Viser portstatus.
	Portnummer	Viser portnummeret.
	Samtidige tilslutninger	Viser det maksimale antal af samtidige tilslutninger.
	Tilslutning Time-Out	Viser tilslutningens time-out periode.
SNMP	Portstatus	Viser portstatus.
FTP-klient	Tilslutning Time-Out	Viser tilslutningens time-out periode.
	FTP Passive	Viser om FTP passiv-tilstand skal aktiveres.
SMB-klient	Tilslutning Time-Out	Viser tilslutningens time-out periode.
IP-filter (IPv4)*1	Accessliste	Viser listen med IP-adresser, som får eller nægtes adgang til printeren.

*1 Denne post er kun til rådighed for LPD eller Port9100.

E-Mail alarm-indstillingsside

Formål:

Til at verificere de aktuelle indstillinger af SMTP/POP (Simple Mail Transfer Protocol/Post Office Protocol), som bruges til e-mail-egenskaben og E-mail alarm-egenskaben. I denne side kan du kun verificere indstillingerne af posterne. Hvis du vil ændre indstillingerne, skal du gå til siderne i **Udskrivningsserver-indstillinger** fanen.

Værdier:

E-mail server-indstillinger	Portstatus	Viser portstatus.	
	Primær SMTP-protokolsætter	Viser den primære SMTP (Simple Mail Transfer Protocol)-protokolsætter.	
	SMTP-portnummer	Viser SMTP-portnummeret.	
	Godkendelse af E-mail-afsendelse	Viser godkendelsesmetoden til udgående e-mail.	
	POP3 -serveradresse	Viser POP3 (Post Office Protocol 3)-serveradressen.	
	POP3-portnummer	Viser POP3-portnummeret.	
	Svaradresse	Viser IP-adressen for servere, som er forbundet med SMTP-protokol, når data kommer ind.	
	SMTP-serverforbindelse	Viser status af SMTP-serverforbindelsen.	
E-mail alarm-indstillinger	E-Mail liste 1	Viser de accepterede e-mail adresser for E-mail alarm-egenskaben, som er specificeret i E-mail liste 1 .	
	Vælg alarmer for liste 1	Forsyner med alarmer	Viser status, og om der skal modtages en E-mail alarm angående forbrugsdele.
		Alarmer for papirhåndtering	Viser status, og om der skal modtages en E-mail alarm for papirhåndtering.
		Servicehenvendelse	Viser status, og om der skal modtages en E-mail alarm for servicehenvendelse.
	E-Mail liste 2	Viser de accepterede e-mail adresser for E-mail alarm-egenskaben, som er specificeret i E-mail liste 2 .	
	Vælg alarmer for liste 2	Forsyner med alarmer	Viser status, og om der skal modtages en E-mail alarm angående forbrugsdele.
		Alarmer for papirhåndtering	Viser status, og om der skal modtages en E-mail alarm for papirhåndtering.
		Servicehenvendelse	Viser status, og om der skal modtages en E-mail alarm for servicehenvendelse.

Udskrivningsserver-indstillinger

Udskrivningsserver-indstillinger fanen indeholder **Grundlæggende information**, **Port-indstillinger**, **TCP/IP**, **E-Mail alarm**, **SNMP** og **Scan til netværk** sider.

Grundlæggende information

Formål:

Til at konfigurere printerens grundlæggende information.

Værdier:

Systemindstillinger	Printernavn	Specificerer navnet på printeren med op til 31 alfanumeriske tegn.
	Lokalitet	Specificerer printerens lokalitet med op til 63 alfanumeriske tegn.
	Kontaktperson	Specificerer kontaktnavn, nummer og anden information om printerens administrator og servicecentret med op til 63 alfanumeriske tegn.
	Administrator E-mail-adresse	Specificerer printeradministratorens og servicecentrets kontaktsadresse med op til 63 alfanumeriske tegn.
	Tag-nummer for aktiv	Indtast printerens aktiv-tagnummer.
EWS-indstillinger	Auto-opfriskning	Indstiller om indholdet af statusdisplaysiderne skal opfriskes automatisk eller ej.
	Auto-opfriskningsinterval	Indstiller tidsintervallet for automatisk opfriskning af indholdet af statusdisplaysiderne fra 15 til 600 sekunder.

 **BEMÆRK:** Auto-opfriskning egenskaben er effektiv for indholdet af toprammen, **Printerstatus** siden, **Jobliste** siden og **Fuldførte jobs** siden.

Port-indstillinger

Formål:

Til at specificere om udskrivningsporte- og styreprotokol-egenskaber skal aktiveres eller deaktiveres.

Værdier:

Ethernet	Ethernet-indstillinger	Auto	Registrerer automatisk Ethernet-transmissionshastigheden og duplexindstillingerne.
		10BASE-T halv-duplex	Vælger 10base-T halv-duplex som standardværdi.
		10BASE-T fuld-duplex	Vælger 10base-T fuld-duplex som standardværdi.
		100BASE-T halv-duplex	Vælger 100base-TX halv-duplex som standardværdi.
		100BASE-T fuld-duplex	Vælger 100base-TX fuld-duplex som standardværdi.
	Aktuelle Ethernet-indstillinger	Viser de aktuelle indstillinger af Ethernetnetet.	
	MAC -adresse	Viser printerens MAC-adresse.	
Portstatus	LPD	Vælg afkrydsningsfeltet for at aktivere LPD.	
	Port9100	Vælg afkrydsningsfeltet for at aktivere Port9100.	
	E-mail alarm	Vælg afkrydsningsfeltet for at aktivere E-Mail alarm egenskaben.	
	SNMP-agent	Marker afkrydsningsfeltet for at aktivere SNMP (Simple Network Management Protocol)-agenten.	
		Du kan også konfigurere den transportprotokol, som skal anvendes. UDP og IPX kan vælges samtidigt som transportprotokollen. IPX er kun til rådighed, når multiprotokolkortet er installeret.	

 **BEMÆRK:** Indstillingerne på **Port-indstillinger** siden er kun gyldige, når printerens er genstartet. Når du ændrer eller konfigurerer indstillingerne, skal du klikke på **Anvend nye indstillinger** knappen for at anvende nye indstillinger.

TCP/IP

Formål:

Til at konfigurere printerens IP-adresse, subnet-maske og protokolomsætter-adresse.

Værdier:

TCP/IP-indstillinger	Værtsnavn	Specificerer værtsnavnet.
	IP-adresseindstilling	Specificerer metoden til erhvervelse af IP-adressen.
	Manuel IP-adresse	Når en IP-adresse indstilles manuelt, allokeres IP til printerens vha. formatet nnn.nnn.nnn.nnn. Hver oktet, der er i nnn.nnn.nnn.nnn, er en værdi i området fra 0 til 254. 127, og enhver værdi i området fra 224 til 254 kan ikke specificeres som den første oktet i en protokolomsætter-adresse.
	Manuel Subnet-maske	Når en IP-adresse indstilles manuelt, specificeres subnet-masken vha. formatet nnn.nnn.nnn.nnn. Hver oktet, der er i nnn.nnn.nnn.nnn, er en værdi i området fra 0 til 255. 255.255.255.255 og kan ikke specificeres som subnet-maske.
	Manuel Protokolomsætter-	Når en IP-adresse indstilles manuelt, specificeres protokolomsætter-adressen vha. formatet nnn.nnn.nnn.nnn. Hver oktet, der er i nnn.nnn.nnn.nnn, er en værdi i området fra 0 til 254. 127, og enhver værdi i området fra 224

	adresse	til 254 kan ikke specificeres som den første oktet i en protokolomsætter-adresse.
DNS	DNS-domænenavn	Indstiller DNS-domænenavnet.
	Hent DNS-serveradresse fra DHCP	Giver dig mulighed for at aktivere eller deaktivere den automatiske indstilling af DNS-serveradressen via DHCP.
	DNS-serveradresse	Indstiller manuelt DNS-serveradressen i xxx.xxx.xxx.xxx format, når der ikke er valgt Hent DNS-serveradresse fra DHCP.
WINS	WINS-indstilling	Giver dig mulighed for at aktivere eller deaktivere den automatiske indstilling af de primære og sekundære WINS-serveradresser via DHCP.
	WINS primær server*2	Indstiller manuelt den primære WINS-serveradresse i xxx.xxx.xxx.xxx format, når der ikke er valgt WINS-indstilling.
	WINS sekundær server*2	Indstiller manuelt den sekundære (back-up) WINS-serveradresse i xxx.xxx.xxx.xxx format, når der ikke er valgt WINS-indstilling.
LPD	Tilslutning Time-Out	Indstiller tilslutning time-out perioden fra 1 til 1000 sekunder.
	IP-filter (IPv4)	For at indstille IP-filterindstillingerne, skal du klikke på IP-filter (IPv4). IP-filter (IPv4) siden vises.
Port9100	Portnummer	Indstiller portnummeret fra 9000 til 9999.
	Tilslutning Time-Out	Indstiller tilslutning time-out perioden fra 1 til 1000 sekunder.
	IP-filter (IPv4)	For at indstille IP-filterindstillingerne, skal du klikke på IP-filter (IPv4). IP-filter (IPv4) siden vises.
HTTP	Portnummer	Indstiller portnummeret til 80 og 8000 til 9999.
	Samtidige tilslutninger	Viser det maksimale antal af samtidige tilslutninger.
	Tilslutning Time-Out	Indstiller tilslutning time-out perioden fra 1 til 255 sekunder.
IP-filter*1	Adresse	Indstiller adressen i adressefeltet. Indtast en numerisk værdi mellem 0 og 255 i hvert felt i "aaa.bbb.ccc.ddd." Dog kan "aaa" ikke være 127 og 224-254.
	Adresse-maske	Indstiller subnet-masken i maske-feltet. Indtast en numerisk værdi mellem 0 og 255 i hvert felt.
	Aktiv indstilling	Indstiller om udskrivning fra de specificerede netværksadresser skal afvises eller tillades, eller deaktiverer IP-filtrering for de specificerede adresser.
*1 Denne post er kun til rådighed for LPD eller Port9100.		

Til at konfigurere IP-filter-egenskaben, indtaste en IP-adresse der skal filtreres i Adresse-feltet og Subnet-masken i Adresse-mask-feltet. Indtast en numerisk værdi mellem 0 og 255 i hvert felt. "*" føjes til den aktuelle værdi.

Fremgangsmåde for opsætning

Du kan indstille op til maksimalt fem poster, og den først indstillede post har forrang. Når du indstiller flere filtre, skal du indtaste den korteste adresse først efterfulgt af en lidt længere adresse, en længere adresse osv.

I det følgende afsnit forklares det, hvordan IP-filtre fungerer.

1. IP-filter fremgangsmåde

- a. Aktivering af udskrivning fra en specificeret bruger

I det følgende beskrives fremgangsmåden for kun at aktivere udskrivning fra "192.168.100.10" IP-adressen.

Fremgangsmåde:

- i. Klik på den første kolonne i Accessliste rækken 1.
- ii. Indtast "192.168.100.10" i Adresse feltet og "255.255.255.255" i Adresse-maske feltet.
- iii. Vælg Tillad.
- iv. Klik på Anvend nye indstillinger.
- b. Deaktivering af udskrivning fra en specificeret bruger

I det følgende beskrives fremgangsmåden for kun at deaktivere udskrivning fra "192.168.100.10" IP-adressen.

Fremgangsmåde:

- i. Klik på den første kolonne i Accessliste rækken 1.
- ii. Indtast "192.168.100.10" i Adresse feltet og "255.255.255.255" i Adresse-maske feltet.
- iii. Vælg Afslå.
- iv. Klik på den første kolonne i Accessliste rækken 2.
- v. Indtast "0.0.0.0" i Adresse feltet og "0.0.0.0" i Adresse-maske feltet.
- vi. Vælg Tillad.
- vii. Klik på Anvend nye indstillinger.
- c. Aktivering og deaktivering af udskrivning fra netværksadresser

Du kan aktivere udskrivning fra "192.168" netværksadresserne og deaktivere udskrivning fra "192.168.200" netværksadresserne.

Eksemplet herunder beskriver, hvordan man aktiverer udskrivning fra IP-adressen "192.168.200.10".

Fremgangsmåde:

- i. Klik på den første kolonne i **Accessliste rækken 1**.
- ii. Indtast "192.168.200.10" i **Adresse** feltet og "255.255.255.255" i **Adresse-maske** feltet.
- iii. Vælg **Tillad**.
- iv. Klik på den første kolonne i **Accessliste rækken 2**.
- v. Indtast "192.168.200.0" i **Adresse** feltet og "255.255.255.0" i **Adresse-maske** feltet.
- vi. Vælg **Afslå**.
- vii. Klik på den første kolonne i **Accessliste rækken 3**.
- viii. Indtast "192.168.0.0" i **Adresse** feltet og "255.255.0.0" i **Adresse-maske** feltet.
- ix. Vælg **Tillad**.
- x. Klik på **Anvend nye indstillinger**.

E-mail alarm

Formål:

Til at konfigurere detaljerede indstillinger for **E-mail alarm**. Denne side kan også vises ved at man klikker på **E-mail alarm** i den venstre ramme.

Værdier:

E-mail server-indstillinger	Primær SMTP-protokolomsætter	Viser den primære SMTP-protokolomsætter.	
	SMTP-portnummer	Viser SMTP-portnummeret. Dette skal være 25, 587 eller mellem 5000 og 65535.	
	Godkendelse af E-mail-afsendelse	Specificerer godkendelsesmetoden til udgående e-mail.	
	SMTP-logind-bruger	Specificerer SMTP-logind-brugeren. Op til 63 alfanumeriske tegn, punktummer, bindestreger, understregninger og (@) symboler kan anvendes. Hvis flere end en adresse specificeres, skal de adskilles med kommaer.	
	SMTP-logind-kodeord	Specificerer SMTP-kontokodeordet vha. op til 31 alfanumeriske tegn.	
	Genindtast SMTP-loginkodeord	Indtast SMTP-kontokodeordet igen for at bekræfte.	
	POP3 - serveradresse* 1	Specificerer POP3-serveradressen i IP-adresseformatet "aaa.bbb.ccc.ddd" eller som et DNS-værtsnavn vha. op til 63 tegn.	
	POP3-portnummer* 1	Viser POP3-serverportnummeret. Dette skal være 110 eller mellem 5000 og 65535.	
	POP-brugernavn* 1	Specificerer POP3-kontobrugernavnet. Op til 63 alfanumeriske tegn, punktummer, bindestreger, understregninger og (@) symboler kan anvendes. Hvis flere end en adresse specificeres, skal de adskilles med kommaer.	
	POP-brugerkodeord* 1	Specificerer POP3-kontokodeordet vha. op til 31 alfanumeriske tegn.	
	Genindtast POP-brugerkodeord	Indtast kodeordet igen for at bekræfte.	
	Svaradresse	Benævner den svar-e-mailadresse, som sendes med hver E-mail alarm.	
	SMTP-serverforbindelse	Viser status af SMTP-serverforbindelsen.	
E-mail alarm-indstillinger	E-Mail liste 1	Indstiller acceptable e-mail adresser for E-mail alarm egenskaben vha. op til 255 alfanumeriske tegn.	
	Vælg alarmer for liste 1	Forsyner med alarmer	Marker afkrydsningsfeltet for at modtage en E-mail alarm for forbrugsdele.
		Alarmer for papirhåndtering	Marker afkrydsningsfeltet for at modtage en E-mail alarm for papirhåndtering.
		Servicehenvendelse	Marker afkrydsningsfeltet for at modtage en E-mail alarm for servicehenvendelser.
	E-Mail liste 2	Indstiller acceptable e-mail adresser for E-mail alarm egenskaben vha. op til 255 alfanumeriske tegn.	
	Vælg alarmer for liste 2	Forsyner med alarmer	Marker afkrydsningsfeltet for at modtage en E-mail alarm for forbrugsdele.
		Alarmer for papirhåndtering	Marker afkrydsningsfeltet for at modtage en E-mail alarm for papirhåndtering.
Servicehenvendelse		Marker afkrydsningsfeltet for at modtage en E-mail alarm for servicehenvendelser.	
*1 Til rådighed når POP inden SMTP (Plain) eller POP inden SMTP (APOP) for Godkendelse af E-mail-afsendelse er valgt.			

SNMP

Formål:

Til at konfigurere detaljerede indstillinger for SNMP.

Værdier:

SNMP	Samfundsnavn	Samfundsnavn (kun læsning)	Specificerer samfundsnavnet for at få adgang til (kun læsning) data vha. op til 31 alfanumeriske tegn. Den oprindelige indstilling forbliver gyldig, hvis der ikke udføres nogen indtastning. Tegn, som er indtastet for Samfundsnavn (kun læsning) i de tidligere indstillinger, vises ikke på skærmen. Standard Læsesamfund er offentligt.
		Genindtast Samfundsnavn (Kun læsning)	Indtast samfundsnavnet (kun læsning) igen for at bekræfte.
		Samfundsnavn (læsning/skrivning)	Specificerer samfundsnavnet for at få adgang til (læs og skriv) data vha. op til 31 alfanumeriske tegn. Den oprindelige indstilling forbliver gyldig, hvis der ikke udføres nogen indtastning. Tegn, som er indtastet for Samfundsnavn (Læs/skriv) i de tidligere indstillinger, vises ikke på skærmen. Standard læse/skrive-samfundet er privat.
		Genindtast Samfundsnavn (Læs/skriv)	Indtast samfundsnavnet (læs og skriv) igen for at bekræfte.
		Samfundsnavn (trap)	Specificerer det samfundsnavn, som anvendes til trap på op til 31 alfanumeriske tegn. Den oprindelige indstilling vil forblive gyldig, hvis ingen indtastning udføres. Tegn, som er indtastet for Samfundsnavn (Trap) i de tidligere indstillinger, vises ikke på skærmen. Standard-trap samfundet er " " (NUL).
		Genindtast Samfundsnavn (Trap)	Indtast samfundsnavnet (trap) igen for at bekræfte.
SNMP	Trap-notifikation (IP) 1-4	Trap-adresstype	Vælg trap-adresstypen fra Fra og IPv4 . Vælger du Fra ryddes indstillingerne i Trap-adresse , Portnummer og Notifier og du meddeles ikke om trap-forekomst. Vælger du IPv4 , har du mulighed for at indtaste Trap-adresse i IPv4-format.
		Trap-adresse	Specificer IP-adressen i nnn.nnn.nnn.nnn.mmmmm-formatet. Hver sektion af "nnn" er en variabel værdi mellem 0 og 255. Bemærk, at værdierne 127 og 224-254 ikke er gyldige for de første tre cifre. IP-socket mmmmm er en variabel værdi på mellem 0 og 65535.
		Portnummer	Indtast SNMP trap-destination portnummer.
		Notifier	Marker afkrydsningsfeltet for at notificere trap-forekomst.
	Godtgør gyldigheden af fejltrap	Marker afkrydsningsfeltet for at notificere Gyldiggør fejltrap.	

Scan til netværk

Formål:

Til at specificere klienten når du scanner data.

Værdier:

FTP-klient	Tilslutning Time-Out	Indstiller tilslutning time-out perioden fra 1 til 60 sekunder.
	FTP Passive	Indstiller om FTP passiv-tilstand skal aktiveres eller ej.
SMB-klient	Tilslutning Time-Out	Indstiller tilslutning time-out perioden fra 1 til 60 sekunder.

Andre egenskaber

Andre egenskaber fanen indeholder **Indstil kodeord** og **Nulstil udskrivingsserver** siderne.

Indstil kodeord

Formål:

Til at indstille eller ændre det kodeord, som er nødvendigt for at få adgang til printerens opsætningsparametre fra **Dell Printer Configuration Web Tool**.

Indstil kodeordet for betjeningspanelet fra **Panellås** i **Printerindstillinger**. Denne side kan også vises ved at man klikker på **Indstil kodeord** i den venstre ramme.

 **BEMÆRK:** For at genoprette kodeordet til standard (NUL), skal du initialisere den ikke flygtige hukommelse (NVM).

Værdier:

Administrator-kodeord	Indstiller kodeordet vha. op til 10 alfanumeriske tegn. Kodeordet vil blive vist som asterisk (*) i feltet, når det indtastes.
Bekræft Administrator-kodeord	Indtast kodeordet igen for at bekræfte.

Nulstil udskrivingsserver

Formål:

Til at initialisere NVRAM (ikke-flygtig RAM) for netværksegenskaben og genstarte printeren. Du kan også initialisere printerens NVRAM fra **Nulstil standarder** i **Printerindstillinger**-menuen.

Værdier:

Initialiser NIC NVRAM hukommelsen og start printeren igen.	Klik på Start for at initialisere NVRAM. Netværksindstillingerne vil gå tilbage til fabriksstandardindstillingerne og genstarte netværkskapabiliteten.
Start printeren igen	Klik på Start for at genstarte printeren.

Kopier printerindstillinger

Kopier printerindstillinger menuen indeholder **Kopier printerindstillinger** og **Kopier rapport om printerindstillinger** sider.

 **BEMÆRK:** Du kan ikke kopiere følgende printerindstillinger:

- n Kopistandarder
- n Kopier farvebalance
- n Kopier indstillinger
- n Scannestandarder
- n Faxstandarder
- n Faxindstillinger
- n Tidsindstillinger
- n Adressebog

Kopier printerindstillinger

Formål:

Til at kopiere printerindstillingerne til en eller flere af den samme printermodel.

For at kopiere indstillingerne til en anden printer, skal du specificere den IP-adresse og det kodeord, hvortil indstillingerne kopieres i **IP-adresse** tekstboksen og **Kodeord** tekstboksen. Klik derefter på **Kopier indstillingerne til værten i ovenstående liste**, knappen. Kopiering af indstillingerne er fuldført. Tilslutnings time-out perioden er 60 sekunder. Efter dette kan du kontrollere, om indstillingerne blev kopieret til denne side. Og det er nødvendigt at markere **Kopier indstillingerne til værten i ovenstående liste og reboot printeren** menuen i **Dell Printer Configuration Web Tool** i destinationsprinterens for at verificere, om indstillingerne blev kopieret eller ej.

Hvis indstillingerne kan kopieres, men printerkonfigurationen afviger, er det kun indstillinger af de samme poster, der kopieres. Printerindstillinger kopieres samtidigt til printere med op til 10 IP-adresser.

Kopier rapport om printerindstillinger

Formål:

For at verificere kopieringshistorikken.

 **BEMÆRK:** Historikken ryddes ved at slukke for printeren.

Udskrivningsvolumen

Udskrivningsvolumen menuen indeholder **Udskrivningsvolumen** og **Dell ColorTrack** sider.

Udskrivningsvolumen

Formål:

Til at verificere antallet af udskrevne sider. Denne side kan også vises ved at man klikker på **Udskrivningsvolumen** i den venstre ramme.

Værdier:

Printer-sideantal	Viser det samlede antal udskrevne sider, der er udskrevet siden printeren leveredes fra fabrikken.
Papir anvendt	Viser antallet af udskrevne sider for hver papirstørrelse.

Dell ColorTrack

Formål:

Til at specificere hvilke brugere der skal have adgang til udskrivning og begrænse udskriftsvolumen pr. bruger.

Værdier:

Udskriv brugerbegrænsning	Vælg afkrydsningsfeltet for at begrænse brugere i at anvende printerens.
Tillad udskrivning uden at specificere bruger	Vælg afkrydsningsfeltet for at anvende printerens uden brugerbegrænsninger.
Brugerregistrering	Vises, når Udskriv brugerbegrænsning er aktiveret. For at registrere en bruger, skal du klikke på Rediger brugerregistrering for at åbne Rediger Udskriv brugerregistrering -siden, derefter specificere Brugerregistreringsnr. og klikke på Rediger for at åbne Udskriv brugerindstillinger siden.

Rediger Udskriv brugerregistrering**Formål:**

Til at redigere udskriftsmålerindstillingen for hver bruger.

Værdier:

Brugernummerliste til:	Vælger du en hvilken som helst af knap, vises der en liste over udskriftsmålerindstillinger for gruppen af brugerregistreringsnumre, angivet på knappen.
Nummer: Brugernavn:	Viser et brugerregistreringsnummer og navn for brugeren registreret under det nummer. Brugerregistreringsnumre uden en indskrivning viser (Ikke i brug) i kolonnen Brugernavn .
Sort-hvid-antal (grænse)	Viser det totale antal sort/hvid sider, der er udskrevet til dato, og det maksimale antal sort/hvid sider, som brugeren har lov til at udskrive.
Farveantal (grænse)	Viser det totale antal farvesider, der er udskrevet til dato, og det maksimale antal farvesider, som brugeren har lov til at udskrive.
Slet	Sletter indskrivningen for det valgte brugerregistreringsnummer.
Bekræft / Ændr	Viser en dialogboks, hvor du kan redigere indskrivningen for det valgte brugerregistreringsnummer.
Tilvirk	Viser en dialogboks, hvor du kan tilvirke en ny indskrivning under det valgte brugerregistreringsnummer.

Udskriv brugerindstillinger (Bekræft/Ændr, Tilvirk)**Formål:**

Til at vise eller redigere brugerindskrivningerne på **Rediger Udskriv brugerregistrering** siden eller for at tilvirke en ny indskrivning. De følgende poster findes i den dialogboks, der vises, når du klikker på **Bekræft / Ændr** eller **Tilvirk** knappen på **Rediger Udskriv brugerregistrering** siden.

Værdier:

Brugerregistreringsnr.	Viser det valgte brugerregistreringsnummer.
Brugernavn	Giver dig mulighed for at vise eller redigere navnet på en bruger, der er registreret under det valgte brugerregistreringsnummer, eller for at indtaste et brugernavn til den nye indskrivning.
Kodeord	Viser det kodeord der tilknyttet til brugernavnet i asterisk, eller giver dig mulighed for at indtaste et kodeord til den nye indskrivning.
Indtast kodeord igen	Indtast kodeordet igen for at bekræfte.
Farveindstillingsbegrænsning	Specificerer om der kun skal tillades sort-hvid udskrivning eller både farve og sort-hvid udskrivning.
Øvre grænse for farveudskrivning	Indstiller det maksimale antal farvesider, som brugeren har lov til at udskrive.
Kumulativ farvesideantal	Viser det totale antal farvesider udskrevet til dato.
Øvre grænse for sort-hvid udskrivning	Indstiller det maksimale antal sort-hvid-sider, som brugeren har lov til at udskrive.
Kumulativt antal sort-hvide sider	Viser det totale antal sort-hvid-sider udskrevet til dato.
Anvend nye indstillinger	Tryk på denne knap for at anvende de nye indstillinger.
Gendan indstillinger	Tryk på denne knap for at gendanne de tidligere indstillinger.
Bag	Tryk på denne knap for at vende tilbage til Rediger Udskriv brugerregistrering siden.

Udskriv brugerindstillinger (Slet)**Formål:**

Til at slette brugerindskrivninger der er registreret på **Rediger Udskriv brugerregistrering** siden. De følgende poster findes i den dialogboks, der vises, når du klikker på **Slet** knappen på **Rediger Udskriv brugerregistrering** siden.

Værdier:

Brugerregistreringsnr.	Viser det valgte brugerregistreringsnummer.
-------------------------------	---

Brugernavn	Viser navnet på den bruger, der er registreret under brugerregistreringsnummeret.
Anvend nye indstillinger	Tryk på denne knap for at anvende de nye indstillinger.
Bag	Tryk på denne knap for at vende tilbage til Rediger Udskriv brugerregistrering siden.

Adressebog

Adressebog menuen omfatter **E-mailadresse**, **Serveradresse** og **Telefonbog** siderne.

E-mailadresse	E-mailadresse	Giver dig mulighed for vise, redigere eller tilvirke e-mailadresseindskrivninger.
	E-mailgruppe	Giver dig mulighed for vise, redigere eller tilvirke e-mailgruppeindskrivninger.
	Standardindstilling	Giver dig mulighed for at vise, redigere eller indstille den standard e-mailemne og meddelelse.
Serveradresse	Serveradresse	Giver dig mulighed for vise, redigere eller tilvirke serveradresseindskrivninger.
Telefonbog	FAX hurtigopkald	Giver dig mulighed for vise, redigere eller tilvirke hurtigopkaldsindskrivninger.
	FAX-gruppe	Giver dig mulighed for vise, redigere eller tilvirke faxgruppeindskrivninger.

E-mailadresse

E-mailadresse siden indeholder de følgende undersider.

E-mailadresse	Giver dig mulighed for vise, redigere eller tilvirke e-mailadresseindskrivninger.
E-mailgruppe	Giver dig mulighed for vise, redigere eller tilvirke e-mailgruppeindskrivninger.
Standardindstilling	Giver dig mulighed for at vise, redigere eller indstille den standard e-mailemne og meddelelse.

E-mailadresse - Topside

Formål:

Til at vise de e-mailadresseindskrivninger, der er registreret på **E-mailadresse** siden.

Værdier:

Adresseliste til:	Vælger du en hvilken som helst knap, vises der en liste over indskrivninger for gruppen af bruger-ID'er, angivet på knappen.
ID : Navn	Viser et bruger-ID og navnet på den bruger der er registreret under det bruger-ID. ID'er uden en indskrivning viser (Ikke i brug) i kolonnen Navn .
Adresse	Viser brugerens e-mailadresse.
Slet	Sletter indskrivningen for det valgte bruger-ID.
Bekræft / Ændr	Viser en dialogboks, hvor du kan redigere indskrivningen for det valgte bruger-ID.
Tilvirk	Viser en dialogboks, hvor du kan tilvirke en ny indskrivning under det valgte bruger-ID.

E-mailadresse (Bekræft/Ændr, Tilvirk)

Formål:

Til at vise eller redigere e-mailadresseindskrivninger på **E-mailadresse** siden, eller for at tilvirke en ny indskrivning. De følgende poster findes i den dialogboks, der vises, når du klikker på **Bekræft / Ændr** eller **Tilvirk** knappen på **E-mailadresse** topsiden.

Værdier:

ID	Viser det valgte bruger-ID.
Navn	Giver dig mulighed for at vise eller redigere navnet på en bruger, der er registreret under bruger-ID'et, eller for at indtaste et navn til den nye indskrivning.
Adresse	Giver dig mulighed for at vise eller redigere brugerens e-mailadresse, eller for at indtaste en e-mailadresse til den nye indskrivning.
Slet	Tryk på denne knap for at slette indskrivningen for dette bruger-ID. Denne knap er kun til rådighed på dialogboksen for redigering af en eksisterende indskrivning.
Anvend nye indstillinger	Tryk på denne knap for at anvende de nye indstillinger.
Gendan indstillinger	Tryk på denne knap for at gendanne de tidligere indstillinger.
Bag	Tryk på denne knap for at vende tilbage til topsiden.

E-mailadresse (Slet)

Formål:

Til at slette de e-mailadresseindskrivninger, der er registreret på **E-mailadresse** siden. De følgende poster findes i den dialogboks, der vises, når du klikker på **Slet** knappen på **E-mailadresse** topsiden.

Værdier:

ID	Viser det valgte bruger-ID.
Navn	Viser navnet på den bruger, der er registreret under det valgte bruger-ID.
Adresse	Viser brugerens e-mailadresse.
Anvend nye indstillinger	Tryk på denne knap for at anvende de nye indstillinger.
Bag	Tryk på denne knap for at vende tilbage til topsiden.

E-mailgruppe - Topside**Formål:**

Til at vise de e-mailadresseindskrivninger, der er registreret på **E-mailgruppe** siden.

Værdier:

Gruppe-ID: Navn	Viser et gruppe-ID og det tildelte gruppenavn. ID'er uden en indskrivning viser (Ikke i brug) i kolonnen Navn .
Slet	Sletter indskrivningen for det valgte gruppe-ID.
Bekræft / Ændr	Viser en dialogboks, hvor du kan redigere indskrivningen for det valgte gruppe-ID.
Tilvirk	Viser en dialogboks, hvor du kan tilvirke en ny indskrivning under det valgte gruppe-ID.

E-mailgruppe (Bekræft/Ændr, Tilvirk)**Formål:**

Til at vise eller redigere e-mailadresse-gruppeindskrivninger på **E-mailgruppe** siden, eller for at tilvirke en ny indskrivning. De følgende poster findes i den dialogboks, der vises, når du klikker på **Bekræft / Ændr** eller **Tilvirk** knappen på **E-mailgruppe** topsiden.

Værdier:

E-mailgruppe	ID	Viser det valgte gruppe-ID.
	Navn	Giver dig mulighed for at se eller redigere det navn, der er tildelt gruppe-ID'et, eller du kan indtaste et nyt gruppenavn.
E-mailadresse	Adresseliste til:	Vælger du en hvilken som helst knap, vises der en liste over indskrivninger for gruppen af ID'er, angivet på knappen.
	ID : Navn	Viser et bruger-ID og navnet på den bruger der er registreret under det bruger-ID. ID'er uden en indskrivning viser (Ikke i brug) i kolonnen Navn .
	Adresse	Giver dig mulighed for at vise eller redigere e-mailadressen for en indskrivning under det valgte bruger-ID, eller for at indtaste en e-mailadresse til den nye indskrivning.
	Anvend nye indstillinger	Tryk på denne knap for at anvende de nye indstillinger.
	Gendan indstillinger	Tryk på denne knap for at gendanne de tidligere indstillinger.
	Bag	Tryk på denne knap for at vende tilbage til topsiden.

E-mailgruppe (Slet)**Formål:**

Til at slette de e-mailgruppeindskrivninger, der er registreret på **E-mailgruppe** siden. De følgende poster findes i den dialogboks, der vises, når du klikker på **Slet** knappen på **E-mailgruppe** topsiden.

Værdier:

ID	Viser det valgte gruppe-ID.
Navn	Viser det navn, der er tildelt som gruppe-ID.
Anvend nye indstillinger	Tryk på denne knap for at anvende de nye indstillinger.
Bag	Tryk på denne knap for at vende tilbage til topsiden.

Standardindstilling**Formål:**

Til at indstille standard e-mailemne og meddelelse.

Værdier:

Standard emne	Giver dig mulighed for at indtaste standard e-mailemnet.
Brødtekst	Giver dig mulighed for at indtaste standard e-mailmeddelelsen.
Anvend nye indstillinger	Tryk på denne knap for at anvende de nye indstillinger.
Gendan indstillinger	Tryk på denne knap for at gendanne de tidligere indstillinger.

Serveradresse**Serveradresse - Topside****Formål:**

Til at vise de serveradresseindskrivninger, der er registreret på **Serveradresse** siden.

Værdier:

Adresseliste til:	Vælger du en hvilken som helst knap, vises der en liste over indskrivninger for gruppen af ID'er, angivet på knappen.
ID : Navn	Viser et server-ID og navnet på et filkatalog, der er registreret under det server-ID. ID'er uden en indskrivning viser (Ikke i brug) i kolonnen Navn .
Serveradresse	Viser adressen på filkataloget.
Slet	Sletter indskrivningen for det valgte server-ID.
Bekræft / Ændr	Viser en dialogboks, hvor du kan redigere indskrivningen for det valgte server-ID.
Tilvirk	Viser en dialogboks, hvor du kan tilvirke en ny indskrivning under det valgte server-ID.

Serveradresse (Bekræft/Ændr, Tilvirk)**Formål:**

Til at vise eller redigere serveradresseindskrivningerne på **Serveradresse** siden eller for at tilvirke en ny indskrivning. De følgende poster findes i den dialogboks, der vises, når du klikker på **Bekræft / Ændr** eller **Tilvirk** knappen på **Serveradresse** topsiden.

Værdier:

ID	Viser det valgte server-ID.	
Navn	Giver dig mulighed for at vise eller ændre det servernavn, der er tildelt server-ID'et, eller du kan indtaste et nyt servernavn.	
Servertype	FTP	Vælg dette for at gemme scannede dokumenter på en server via FTP protokollen.
	SMB	Vælg dette for at gemme scannede dokumenter på en computer via SMB (Server Message Block)-protokollen.
Serveradresse	Giver dig mulighed for at vise eller redigere den serveradresse, der er registreret under server-ID'et, eller du kan indtaste en ny serveradresse.	
Fællesnavn	Giver dig mulighed for at vise eller redigere det tildelte delenavn, eller til at indtaste et nyt delt navn, når Servertype er indstillet til SMB .	
Serversti	Giver dig mulighed for at vise eller redigere den tildelte serversti, eller for at indtaste en ny sti.	
Serverportnummer	Giver dig mulighed for at vise eller redigere det tildelte serverportnummer, eller for at indtaste et nyt portnummer. Hvis du lader tekstboksen være blank, bruges standard portnummeret (FTP: 21, SMB: 139).	
Loginnavn	Giver dig mulighed for at vise eller redigere det loginnavn, der behøves for adgang til den valgte protokol, eller til at indtaste et nyt loginnavn.	
Loginkodeord	Giver dig mulighed for at vise eller redigere det kodeord, der behøves for adgang til den valgte protokol, eller til at indtaste et nyt kodeord.	
Indtast kodeord igen	Indtast kodeordet igen for at bekræfte.	
Anvend nye indstillinger	Tryk på denne knap for at anvende de nye indstillinger.	
Gendan indstillinger	Tryk på denne knap for at gendanne de tidligere indstillinger.	
Bag	Tryk på denne knap for at vende tilbage til topsiden.	

Serveradresse (Slet)**Formål:**

Til at slette de serveradresseindskrivninger, der er registreret på **Serveradresse** siden. De følgende poster findes i den dialogboks, der vises, når du klikker på **Slet** knappen på **Serveradresse** topsiden.

Værdier:

ID	Viser det valgte server-ID.
----	-----------------------------

Navn	Viser det navn, der er tildelt som server-ID.
Serveradresse	Viser den serveradresse, der er registreret under server-ID'et.
Anvend nye indstillinger	Tryk på denne knap for at anvende de nye indstillinger.
Bag	Tryk på denne knap for at vende tilbage til topsiden.

Telefonbog

Telefonbog siden indeholder de følgende undersider.

FAX hurtigopkald	Giver dig mulighed for vise, redigere eller tilvirke hurtigopkaldsindskrivninger.
FAX-gruppe	Giver dig mulighed for vise, redigere eller tilvirke faxgruppeindskrivninger.

FAX hurtigopkald - Topside

Formål:

Til at se de faxnummerindskrivninger, der er registreret på FAX hurtigopkald siden.

Værdier:

Hurtigopkaldsliste til:	Vælger du en hvilken som helst af knapperne, vises der en liste over indskrivninger for gruppen af hurtigopkaldskoder, angivet på knappen.
Hurtigopkald: Navn	Viser de ID'er der er registreret i gruppen.
Telefonnummer	Viser en hurtigopkaldskode og navnet på en indskrivning, der er registreret under hurtigopkaldskoden. ID'er uden en indskrivning viser (Ikke i brug) i kolonnen Navn .
Slet	Sletter indskrivningen for den valgte hurtigopkaldskode.
Bekræft / Ændr	Viser en dialogboks, hvor du kan redigere indskrivningen for den valgte hurtigopkaldskode.
Tilvirk	Viser en dialogboks, hvor du kan tilvirke en ny indskrivning under den valgte hurtigopkaldskode.

FAX hurtigopkald (Bekræft/Ændr, Tilvirk)

Formål:

Til at vise eller redigere hurtigopkaldsindskrivningerne på FAX hurtigopkald siden eller for at tilvirke en ny indskrivning. De følgende poster findes i den dialogboks, der vises, når du klikker på **Bekræft / Ændr** eller **Tilvirk** knappen på FAX hurtigopkald topsiden.

Værdier:

Hurtigopkald	Viser den valgte hurtigopkaldskode.
Slet	Tryk på denne knap for at slette indskrivningen for hurtigopkaldskoden. Denne knap er kun til rådighed på dialogboksen for redigering af en eksisterende indskrivning.
Navn	Giver dig mulighed for at vise eller redigere navnet på en indskrivning, der er registreret under hurtigopkaldskoden, eller indtaste et navn til den nye indskrivning.
Telefonnummer	Giver dig mulighed for at se eller redigere faxnummeret for en indskrivning, der er registreret under hurtigopkaldskoden, eller indtaste et faxnummer for den nye indskrivning.
Anvend nye indstillinger	Tryk på denne knap for at anvende de nye indstillinger.
Gendan indstillinger	Tryk på denne knap for at gendanne de tidligere indstillinger.
Bag	Tryk på denne knap for at vende tilbage til topsiden.

FAX hurtigopkald (Slet)

Formål:

Til at slette de hurtigopkaldsindskrivninger, der er registreret på FAX hurtigopkald siden. De følgende poster findes i den dialogboks, der vises, når du klikker på **Slet** knappen på FAX hurtigopkald topsiden.

Værdier:

Hurtigopkald	Viser den valgte hurtigopkaldskode.
Navn	Viser det navn, der er registreret under hurtigopkaldskoden.
Telefonnummer	Viser det faxnummer, der er registreret under hurtigopkaldskoden.
Anvend nye indstillinger	Tryk på denne knap for at anvende de nye indstillinger.
Bag	Tryk på denne knap for at vende tilbage til topsiden.

FAX-gruppe - Topside

Formål:

Til at vise de faxgruppeindskrivninger, der er registreret på **FAX-gruppe** siden.

Værdier:

ID : Navn	Viser et faxgruppe-ID og det tildelte gruppenavn. ID'er uden en indskrivning viser (Ikke i brug) i kolonnen Navn .
Slet	Sletter indskrivningen for det valgte gruppe-ID.
Bekræft / Ændr	Viser en dialogboks, hvor du kan redigere indskrivningen for det valgte gruppe-ID.
Tilvirk	Viser en dialogboks, hvor du kan tilvirke en ny indskrivning under det valgte gruppe-ID.

FAX-gruppe (Bekræft/Ændr, Tilvirk)

Formål:

Til at vise eller redigere faxnummer-gruppeindskrivningerne på **FAX-gruppe** siden eller for at tilvirke en ny indskrivning. De følgende poster findes i den dialogboks, der vises, når du klikker på **Bekræft / Ændr** eller **Tilvirk** knappen på **FAX-gruppe** topsiden.

Værdier:

FAX-gruppe	ID	Viser det valgte gruppe-ID.
	Navn	Giver dig mulighed for at se eller redigere det navn, der er tildelt gruppe-ID'et, eller du kan indtaste et nyt gruppenavn.
FAX hurtigopkald	Hurtigopkaldsliste til:	Vælger du en hvilken som helst af knapperne, vises der en liste over indskrivninger for gruppen af hurtigopkaldskoder, angivet på knappen.
	Hurtigopkald: Navn	Viser en hurtigopkaldskode og navnene for en indskrivning, der er registreret under hurtigopkaldskoden. Hurtigopkaldskoder uden en indskrivning viser (Ikke i brug) i kolonnen Navn .
	Telefonnummer	Giver dig mulighed for at se eller redigere faxnummeret for en indskrivning, der er registreret under den valgte hurtigopkaldskode, eller indtaste et faxnummer for en ny indskrivning.
	Anvend nye indstillinger	Tryk på denne knap for at anvende de nye indstillinger.
	Gendan indstillinger	Tryk på denne knap for at gendanne de tidligere indstillinger.
	Bag	Tryk på denne knap for at vende tilbage til topsiden.

FAX-gruppe (Slet)

Formål:

Til at slette de faxnummer-gruppeindskrivninger, der er registreret på **FAX-gruppe** siden. De følgende poster findes i den dialogboks, der vises, når du klikker på **Slet** knappen på **FAX-gruppe** topsiden.

Værdier:

ID	Viser det valgte gruppe-ID.
Navn	Viser det navn, der er tildelt som gruppe-ID.
Anvend nye indstillinger	Tryk på denne knap for at anvende de nye indstillinger.
Bag	Tryk på denne knap for at vende tilbage til topsiden.

Bakke-indstillinger

Brug **Bakke-indstillinger** menuen til at indstille papirstørrelsen og papirtypen for det papir, der er lagt i bakke 1.

Værdier:

Bakke 1 papirtype	Indstiller den papirtype der er lagt i bakke 1.
Bakke 1 papirstørrelse	Indstiller den papirstørrelse der er lagt i bakke 1.
Bakke 1 Special - Y	Indstiller længden på papir i specialstørrelse, der er lagt i bakke 1.
Bakke 1 Special - X	Indstiller bredden på papir i specialstørrelse, der er lagt i bakke 1.
Vis pop-up	Indstiller om der skal vises en pop-up-meddelelse, der beder brugeren om at indstille papirstørrelsen og typen, når der lægges papir i bakke 1.

Installering af det ekstra hukommelseskort

- [Udskriv og kontroller systemindstillinger-siden.](#)
- [Opdatering af din PCL-driver](#)

Dette kapitel beskriver, hvordan du installerer printerens ekstra hukommelseskort.

Din printer understøtter et ekstra hukommelseskort på 256 MB.

1. Sørg for, at printeren er slukket.
2. Skru forsigtigt skruen på hukommelsedækslet mod urets retning.

 **BEMÆRK:** Løsn skruen. Du behøver ikke at fjerne skruen.

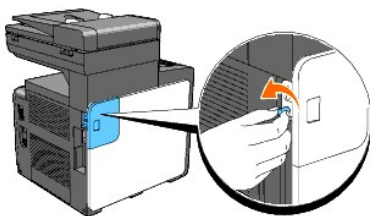

3. Skub hukommelsedækslet ind mod bagsiden af printeren.

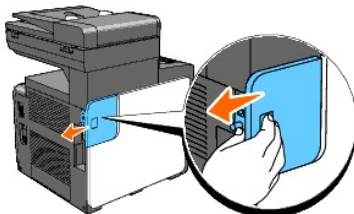

4. Åbn hukommelsedækslet halvt op indtil det stopper, og skub det derefter igen ind mod bagsiden af printeren.

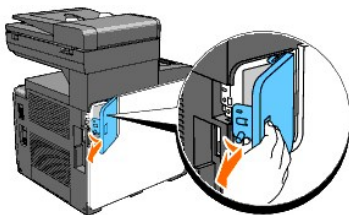

5. Åbn hukommelsedækslet helt op.



6. Vend hukommelseskortets konektor mod åbningen og sæt hukommelseskortet ind i åbningen.

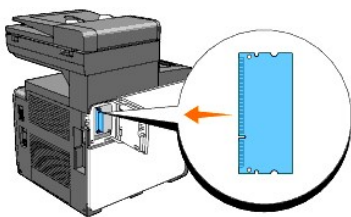

7. Skub hukommelseskortet helt ind i åbningen.

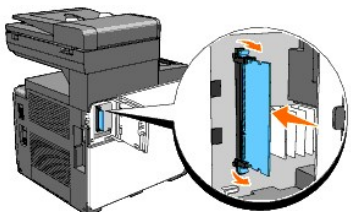

BEMÆRK: Sørg for, at hukommelseskortet er sat ordentligt ind i åbningen og ikke nemt kan bevæge sig.

8. Luk hukommelsesdækslet halvt op indtil det stopper, og skub det derefter mod forsiden af printeren.

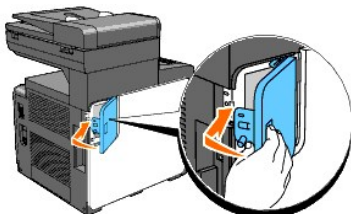

9. Luk hukommelsesdækslet helt i og skub det igen mod forsiden af printeren.

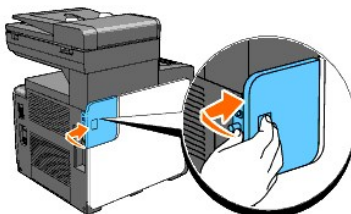

10. Skru skruen i urets retning.

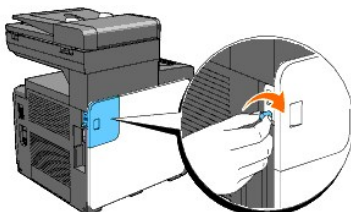





11. Tænd for printeren.

Udskriv og kontroller systemindstillinger-siden.

Udskriv en systemindstillinger-side for at verificere at det ekstra hukommelseskort er korrekt installeret.

Fra printerens betjeningspanel

1. Tryk på  indtil >OPSÆT. vises og tryk derefter på .
2. Tryk på  indtil >Rapporter vises og tryk derefter på .
3. Systemindst11. vises. Tryk på .
Systemindstillinger-siden udskrives.
4. Verificer kapaciteten af den installerede hukommelse der er angivet i systemindstillinger under **Generelt**.
Hvis hukommelseskapaciteten ikke er forøget, skal du slukke for printeren, tage netledningen ud af forbindelse, og installere hukommelseskortet igen.

Fra din computer

1. Klik på **start**→ **Alle programmer**→ **Dell Printere**→ **Supplerende farvelasersoftware**→ **Hurtigstart hjælpeprogram**.
Hurtigstart hjælpeprogram dialogboksen åbner.
2. Klik på **Værktøjskasse** knappen.
Værktøjskasse dialogboksen åbner.
3. Vælg printeren fra **Printernavn**.
Værktøjskasse åbner.
4. Klik på **Rapport om printerindstillinger** fanen.
5. Vælg **Rapporter** fra listen til venstre på siden.
Rapporter siden vises.
6. Klik på **Systemindstillinger** knappen.
Systemindstillinger-siden udskrives.
7. Verificer kapaciteten af den installerede hukommelse der er angivet i systemindstillinger under **Generelt**.
Hvis hukommelseskapaciteten ikke er forøget, skal du slukke for printeren, tage netledningen ud af forbindelse, og installere hukommelseskortet igen.

Opdatering af din PCL-driver

Hvis du har installeret den ekstra udskrivningshukommelse, efter at du har installeret printerdriveren, skal du opdatere din driver ved at følge instruktionerne for det operativsystem, du anvender. Hvis printeren er på et netværk, skal du opdatere driveren for hver klient.

1. Klik på **start**→ **Printere og faxenheder**.
For Windows® 2000: Klik på **Start**→ **Indstillinger**→ **Printere**.
For Windows Server® 2003: Klik på **Start**→ **Printers and Faxes**.
For Windows Vista®: Klik på **Start**→ **Kontrolpanel**→ **Hardware og lyd**→ **Printere**.
For Windows Server 2008: Klik på **Start**→ **Kontrolpanel**→ **Printere**.
2. Højreklik på printeren og vælg **Egenskaber**.
3. Klik på **Alternativer** fanen, og vælg derefter **Få information fra printer**.
4. Verificer kapaciteten af den installerede hukommelse der er angivet på **Hukommelseskapacitet**: fald-ned-listen.
5. Klik på **Anvend**, og klik derefter på **OK**.
6. Luk **Printere og faxenheder** mappen.

For Windows Server 2003: Luk **Printere og faxenheder** mappen.

For Windows 2000/Windows Vista/Windows Server 2008: Luk **Printere** mappen.

[Tilbage til Indholdsfortegnelse Side](#)

[Tilbage til Indholdsfortegnelse Side](#)

Retningslinier for udskrivningsmedia

- [Papir](#)
- [Konvolutter](#)
- [Etiketter](#)
- [Lagring af udskrivningsmedia](#)
- [Identifikation af udskrivningsmediekilder og specifikationer](#)

Udskrivningsmedia refererer bl.a. til papir, etiketter, konvolutter og bestrøget papir. Din printer giver en høj kvalitets udskrivning på mange forskellige udskrivningsmedia. Anvendelse af den korrekte udskrivningsmedia i din printer bidrager til at undgå udskrivningsproblemer. Dette afsnit beskriver hvordan man vælger udskrivningsmedia, hvordan man behandler udskrivningsmedia, og hvordan man lægger udskrivningsmedia i bakke 1.

Papir

Den bedste udskrivningskvalitet opnås ved anvendelse af 75 g/m² (20 lb) xerografisk papir med lange fibre. Den bedste udskrivningskvalitet i sort-hvid opnås ved anvendelse af 90 g/m² (24 lb) xerografisk papir med lange fibre. Det anbefales, at du anvender en prøve først, inden du køber store mængder udskrivningsmedia.

Når du lægger papir i, skal du identificere den anbefalede udskrivningsside på papirpakken og ilægge papiret i overensstemmelse hermed. Se "[Ilægning af udskrivningsmedia i bakke 1](#)" og "[Ilægning i enkeltarkilæggeren](#)" angående detaljerede instruktioner om ilægning af papir.

Papiregenskaber

De følgende papiregenskaber har indflydelse på kvaliteten og pålideligheden af udskrivningen. Det anbefales, at du følger disse retningslinier, når du evaluerer nyt papir.

Vægt

Bakken fremfører automatisk papirvægte fra 60 til 216 g/m² (16 til 80 lb bond) lange fibre. Enkeltarkilæggeren fremfører automatisk papirvægte fra 60 til 216 g/m² (16 til 80 lb bond) lange fibre. Papir, som er lettere end 60 g/m² (16 lb), fremføres muligvis ikke ordentligt, og kan derfor forårsage papirstop. Den bedste ydelse opnås ved anvendelse af 75 g/m² (20 lb bond) papir med lange fibre.

Krumning

Krumning er udskrivningsmediernes tendens til at krumme i kanterne. En kraftig krumning kan medføre problemer med papirfremføringen. Krumning opstår normalt efter at papiret har passeret gennem printeren, hvor det udsættes for høje temperaturer. Hvis papir opbevares uindpakket, selv om der er i papirbakken, kan det bidrage til at papiret krummer inden udskrivningen og kan medføre problemer med udskrivningen, uanset luftfugtigheden. Når du udskriver på krummet papir, skal du strække papiret ud og derefter indsætte det i enkeltarkilæggeren.

Glathed

Graden af papirets glathed har direkte indflydelse på udskriftskvaliteten. Hvis papiret er for groft, indbrændes toneren ikke ordentligt på papiret, hvilket giver en dårlig udskriftskvalitet. Hvis papiret er for glat, kan det give problemer med fremføringen af papiret. En glathed på mellem 150 og 250 Sheffield punkter giver den bedste udskriftskvalitet.

Fugtighedsindhold

Mængden af fugtighed i papiret påvirker både udskriftskvaliteten og printerens evne til at fremføre papiret på korrekt vis. Lad papiret ligge i dets originale emballage, indtil det skal anvendes. Dette begrænser papirets udsættelse for fugtighedsændringer, som kan forringe dets ydelse.

Fiberretning

Fiber hentyder til retningen af papirets fibre i et ark papir. Fibre er enten lange og løber i papirets længderetning, eller korte og løber i papirets bredderetning. For 60 til 135 g/m² (16 til 36 lb bond) papir, anbefales papir med lange fibre. For papir tungere end 135 g/m² (36 lb bond), anbefales korte fibre.

Fiberindhold

Det meste xenografiske papir af høj kvalitet er lavet af 100% kemisk pulpet træ. Papir, der indeholder fibre som fx bomuld, kan føre til forringet papirbehandling.

Anbefalet papir

Den bedste udskrivningskvalitet og fremføringspålidelighed opnås ved anvendelse af 75 g/m² (20 lb) xerografisk papir. Forretningspapir, som er fremstillet til almindelige forretningskrivelser, har ligeledes en acceptabel udskriftskvalitet. Anvend kun papir, som kan modstå høje temperaturer uden misfarvning, blødning eller afgivelse af farlig emission. Laserudskrivningsprocessen opvarmer papiret til høje temperaturer. Forhør dig hos fabrikanten eller forhandleren om, hvorvidt det papir du har valgt er acceptabelt til brug med laserprintere.

Udskriv altid flere prøver, inden du køber nogen former for udskrivningsmedia i store mængder. Når du vælger udskriftsmedia, bør du overveje vægten, fiberindholdet og farven.

Uacceptabelt papir

Følgende papirtyper kan ikke anbefales til brug i denne printer:

- 1 Kemisk behandlet papir, som bruges til at lave kopier uden karbonpapir, også kendt som selvkopierende papir, CCP-papir (Carbonless Copy Paper), eller NCR-papir (No Carbon Required).
 - 1 Fortrykt papir med kemikalier, som kan forurene printeren.
 - 1 Fortrykt papir, som kan påvirkes af temperaturen i fuseren.
 - 1 Fortrykt papir, som kræver en registrering (det præcise udskrivningssted på siden), som er større end ±0,09 tommer, som f.eks. formularer til optisk tekstgenkendelse (OCR).
- I nogle tilfælde kan du indstille registreringen med dit softwareprogram, så du kan opnå en korrekt udskrivning på disse formularer.
- 1 Bestroget papir (sletbart skrivemaskinepapir), syntetisk papir og termopapir.
 - 1 Papirer med grove kanter, grove eller kraftige overflader eller krummede papirer.
 - 1 Genbrugspapir, som indeholder mere end 25% efter-forbrugs affald, som ikke opfylder kravene i DIN 19 309.
 - 1 Formularer og dokumenter i flere dele.
 - 1 Udskriftskvaliteten kan forringes (der kan optræde blanke mellemrum eller pletter i teksten), når du udskriver på talkum- eller syrepapir.

Valg af papir

Korrekt papirvalg bidrager til at forhindre papirstop og sikre en problemfri udskrivning.

Følgende forholdsregler vil bidrage til at undgå papirstop og dårlig udskrivningskvalitet:

- 1 Anvend altid nyt papir, som ikke er beskadiget.
- 1 Identificer den anbefalede udskrivningsside på papiret, inden det lægges i. Denne information er normalt angivet på papirets emballage.
- 1 Anvend ikke papir, som du selv har skåret eller klippet til.
- 1 Bland ikke printmediestørrelser, -vægt eller -typer i den samme kilde. Dette kan føre til papirstop.
- 1 Fjern ikke bakken under udskrivning af et job.
- 1 Sørg for, at papiret er lagt korrekt i bakken.
- 1 Bøj papiret frem og tilbage og "luft" det derefter. Ret kanterne på stakken ud på en plan flade.

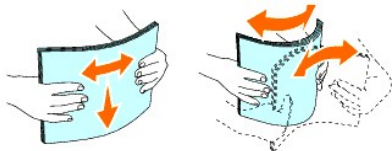

Valg af fortrykte formularer og brevhoveder

Når der vælges fortrykte formularer og brevhovedepapir til printeren:

- 1 Brug papir med lange fibre for at få det bedste resultat.
- 1 Brug kun formularer og brevhoveder, som er trykt med brug af en offset-litografisk eller graverings udskriftsproces.
- 1 Vælg papir som absorberer farve, men ikke bløder.
- 1 Undgå papir med grove og kraftige overflader.
- 1 Brug papir, som er udskrevet med varmeresistente farver til brug i xerografiske kopimaskiner. Farven skal kunne modstå temperaturer på 225°C (437°F) uden at smelte eller afgive farlig emission.
- 1 Brug farve, som ikke påvirkes af harpiksen i toneren eller silikonen i fuseren. Farve, som er oxidationssat eller oliebaseeret bør opfylde disse krav. Det er ikke sikkert, at latexfarve gør det. Kontakt din papirleverandør, hvis du er i tvivl.

Udskrivning på et brevhoved

Forhør dig hos fabrikanten eller forhandleren om hvorvidt det fortrykte brevhoved, du har valgt, er acceptabelt til brug med laserprintere.

Sideretningen er vigtig, når der udskrives på brevhoved. Brug følgende oversigt som hjælp, når du lægger brevhoveder i udskrivningsmediakilderne.

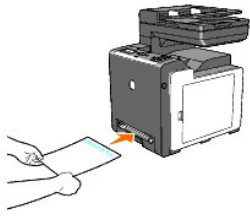
Udskrivningsmediekilde	Udskrivningsside	Sideretning
Bakke 1	Forsiden opad 	Brevhoved går ind i printeren sidst
Enkeltarkilægger	Vendende nedad 	Brevhoved går ind i printeren først

Valg af forhullet papir

De forskellige mærker af forhullet papir kan afvige med hensyn til antal og placering af huller og fabrikationsteknik. Men det vil måske være, eller ikke være, muligt at udskrive på papiret, afhængig af placeringen af hullerne i papiret.

Hvordan du vælger og anvender forhullet papir:

- 1 Test papir fra flere fabrikater, inden du bestiller og anvender store mængder af forhullet papir.
- 1 Papir bør hules af papirfabrikanten, og der bør ikke bores i papir, som allerede er emballeret i et ris. Boret papir kan medføre papirstop, når flere ark går gennem printeren. Dette kan føre til papirstop.
- 1 Forhullet papir kan indeholde mere papirstøv end almindeligt papir. Det kan være nødvendigt at rengøre din printer oftere, og det er ikke sikkert, at fremføringspålideligheden er så god som med standard papir.
- 1 Vægt-retningslinierne for forhullet papir er de samme som for ikke-hullet papir.

Konvolutter

Afhængigt af valget af konvolutter, kan der eventuelt forventes at forekomme forskellige grader af rynkning. Det anbefales, at du anvender en prøve først, inden du køber store mængder udskrivningsmedia. Se "[Ilægning af udskrivningsmedia i bakke 1](#)" eller "[Ilægning i enkeltarkilæggeren](#)" angående instruktioner om ilægning af en konvolut.

Når du udskriver på konvolutter:

- 1 Anvend kun højkvalitets konvolutter, som er beregnet til brug i laserprintere.
- 1 Indstil udskrivningsmediekilden til enkeltarkilæggeren eller bakke 1. Indstil papirtypen til **Konvolut** og vælg den korrekte konvolutstørrelse fra printerdriveren.
- 1 Den bedste ydelse opnås ved anvendelse af 75 g/m² (20 lb bond) papir. Der kan anvendes op til 105 g/m² (28 lb bond) vægt til konvolutilæggeren, så længe som bomuldsindholdet er 25% eller mindre. Konvolutter med 100% bomuldsindhold må ikke overstige 90 g/m² (24 lb bond) vægt.
- 1 Brug kun nye, indpakkede, ubeskadigede konvolutter.
- 1 Anvend konvolutter, som kan modstå temperaturer på 205°C (401°F) uden at klæbe, krølles for meget, rynkes eller frigøre farlig emission. Forhør dig hos konvolutleverandøren, hvis du har nogen tvivl om de konvolutter, du påtænker at anvende.
- 1 Indstil styret, så det passer til konvolutbredden.
- 1 For at lægge en konvolut ind i enkeltarkilæggeren, skal du lægge konvolutten i med flapperne lukket og den korte kant på konvolutten vendende ind mod printeren. Den trykte side skal vende nedad.
- 1 Se "[Ilægning af udskrivningsmedia i bakke 1](#)" eller "[Ilægning i enkeltarkilæggeren](#)" angående instruktioner om ilægning af en konvolut.
- 1 Anvend kun en konvolutstørrelse under et udskriftsjob.
- 1 Kontroller, at luftfugtigheden er lav, da en høj luftfugtighed (højere end 60%) og de høje udskrivningstemperaturer kan lukke konvolutterne.

- 1 Det bedste resultat opnås, hvis man ikke anvender konvolutter, som
 - o Er for krumme eller bøjede
 - o Er sammenklæbede eller på nogen måde beskadigede
 - o Indeholder vinduer, huller, perforeringer, udskæringer eller prægetryk.
 - o Har metallklips, bånd eller metalfoldeklips.
 - o Har et låsedesign
 - o Har påklæbede frimærker
 - o Har synligt klister, når flappen er i den forseglede eller lukkede position.
 - o Har flossede eller bøjede hjørner.
 - o Har grov, bølget eller vandmærke-finish.

Etiketter

Din printer kan udskrive på mange etiketter, som er beregnet til anvendelse i laserprintere. Etiketteklister, beskyttelsesark og toplag (udskrivbar papirmasse) skal kunne modstå temperaturer på 205°C (401°F) og et tryk på 25 pund pr. kvadrattomme (psi). Det anbefales, at du anvender en prøve først, inden du køber store mængder udskrivningsmedia.

Når du udskriver på etiketter:

- 1 Indstil papirtypen til **Etikette** på printerdriveren
- 1 Læg ikke etiketter i sammen med papir i den samme bakke. Dette kan føre til papirstop.
- 1 Anvend ikke etiketteark med et glat bagsidemateriale.
- 1 Udskriv ikke inden for 1 mm (0,04 tommer) af udstansningen.
- 1 Anvend hele etiketteark. Delvise ark kan bevirke, at etiketterne går af under udskrivning, med papirstop som resultat. Delvise ark vil ligeledes forurene din printer og patron med klister og kan desuden ugyldiggøre dine printer- og patrongarantier.
- 1 Anvend etiketter, som kan modstå temperaturer på 205°C (401°F) uden at klæbe, krølles for meget, rynkes eller frigøre farlig emission.
- 1 Udskriv ikke inden for 1 mm (0,04 tommer) fra kanten af etiketten, af perforeringerne eller mellem udstansningen af etiketten.
- 1 Anvend ikke etiketteark, som har klister helt op til kanten af arket. Det anbefales, at zonebestrygningen af klisteret er mindst 1 mm (0,04 tommer) væk fra kanterne. Klæbemateriale forurener din printer og kan ugyldiggøre din garanti.
- 1 Hvis zonebestrygning af klisteret ikke er muligt, bør en 3 mm (0,125 tommer) stribe fjernes på for- og driverkanten og en ikke-sivende klister anvendes.
- 1 Fjern en 3 mm (0,125 tommer) stribe fra forkanten for at forhindre etiketter i at falde af inde i printeren.
- 1 Portrætretning foretrækkes, specielt ved udskrivning af stregekoder.
- 1 Anvend ikke etiketter, hvor klisteret er synligt.

Lagring af udskrivningsmedia

De følgende retningslinier kan hjælpe dig med at undgå problemer og uensartet udskrivningskvalitet mht. korrekt lagring af udskrivningsmedia.

- 1 Det bedste resultat opnås ved at man gemmer udskrivningsmedia i omgivelser, hvor temperaturen er omkring 21°C (70°F) og fugtighedsgraden er 40%.
- 1 Opbevar papkasser med udskrivningsmedia på en palle eller en hylde i stedet for direkte på gulvet.
- 1 Hvis du opbevarer enkelte pakker med udskrivningsmedia uden for den originale emballage, skal du sikre dig, at de står på en plan flade, så kanterne ikke bøjes eller krølles.
- 1 Anbring ikke noget oven på pakkerne med udskrivningsmedia.

Identifikation af udskrivningsmediekilder og specifikationer

I de følgende oversigter finder du information om almindelige og alternative udskrivningsmediekilder.

Understøttede papirstørrelser

Papirstørrelse	Enkeltarkilægger	Bakke 1
A4 (210x297 mm)	J	J
B5 (182x257 mm)	J	J
A5 (148x210 mm)	J	J

C5 (162x229 mm)	J	J
Mon. (3,875x7,5 tom)	J	J
Konv. #10 (4,125x9,5 tom)	J	J
DL (110x220 mm)	J	J
Brev (8,5x11 tom)	J	J
Legal (8,5x14 tom)	J	J
Folio (8,5x13 tom)	J	J
Executive (7,25x10,5 tom)	J	J
Special*	J	J
*Special: 76,2 og 215,9 mm eller mellem 3,00 og 8,5 tommer 127,0 og 355,6 mm eller mellem 5,00 og 14,00 tommer.		

Understøttede papirtyper

Papirtype	Enkelt-sidedt udskrivning		Dupleks-udskrivning	
	Enkeltarkilægger	Bakke 1	Enkeltarkilægger	Bakke 1
Plano	J*	J*	J*	J*
Plano - Side 2	J	J	N	N
Plano tyk	J	J	J	J
Plano tyk - Side 2	J	J	N	N
Genbrugt	J	J	J	J
Genbrugt - Side 2	J	J	N	N
Etikette	J	J	N	N
Omslag	J	J	J	J
Omslag - Side 2	J	J	N	N
Omslag tykke	J	J	J	N
Omslag tykke - Side 2	J	N	N	N
Konvolut	J	J	N	N
Bestrøg.	J	N	J	N
Bestrøget 1 - Side 2	J	N	N	N
Bestrøg. tyk	J	N	N	N

Værdier, som er mærket med en asterisk () er fabriksstandard-menuindstillinger.

Specifikationer for papirtyper

Papirtype	Vægt (gsm)	Bemærkninger
Plano papir	60-90	-
Plano tyk papir	80/90-105	-
Omslag	106-163	-
Omslag tykke	164-216	-
Bestrøg.	106-163 (Lav hastighed)	Inkjet-printerpapir kan ikke anvendes.
Bestrøg. tyk	164-216 (Lav hastighed)	Inkjet-printerpapir kan ikke anvendes.
Etikette	3R97408	Inkjet-printerpapir kan ikke anvendes.
Konvolut	-	-

[Tilbage til Indholdsfortegnelse Side](#)

Ilægning af udskrivningsmedia

- [Bakke 1](#)
- [Ilægning af udskrivningsmedia i bakke 1](#)
- [Enkeltarkilægger](#)
- [Ilægning i enkeltarkilæggeren](#)
- [Manuel dupleksudskrivning](#)
- [Brug af outputbakken](#)

Korrekt ilægning af udskrivningsmedia bidrager til at forhindre papirstop og sikre en problemfri udskrivning.

Identificer udskrivningsmediaens anbefalede udskrivningsside, inden du lægger udskrivningsmedia i. Denne information er normalt angivet på udskrivningsmediaens emballage.

Bakke 1

Kapacitet

Bakke 1 kan indeholde:

- 1 250 ark standardpapir.

Udskrivningsmediamål

De maksimale mål for den udskrivningsmedia, som kan lægges i bakke 1, er:

- 1 Bredde - 76,2 mm (3,00 tommer) til 215,9 mm (8,5 tommer)
 - 1 Længde - 127 mm (5,00 tommer) til 355,6 mm (14,00 tommer)
-

Ilægning af udskrivningsmedia i bakke 1

- 🚫 **BEMÆRK:** For at undgå papirstop må bakken ikke fjernes under udskrivning.
- 🚫 **BEMÆRK:** Anvend kun laser-udskrivningsmedia. Undlad at anvende ink jet-papir i printeren.

1. Tag papirbakken ud af printeren.

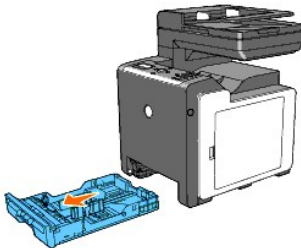

2. Juster papirstyrene.

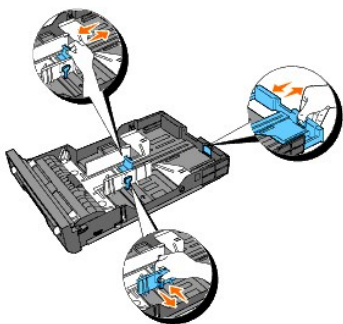

BEMÆRK: Udvid bakkens bagside når du behøver at fremføre papir i størrelsen Legal.

3. Bøj arkene frem og tilbage og "luft" dem, inden du lægger udskrivningsmediaen i. Ret kanterne på stakken ud på en plan flade.

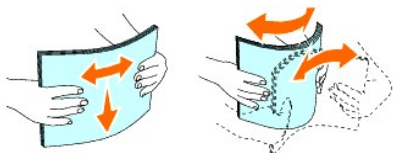

4. Læg udskrivningsmediaen i bakken med den anbefalede udskrivningsside vendende opad.

BEMÆRK: Overskrid ikke den maksimale ilægningsslinie i bakken. Overopfyldning af bakken kan forårsage papirstop.

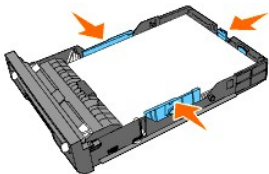

5. Juster breddestyrene indtil de hviler let mod kanterne af papirstakken.



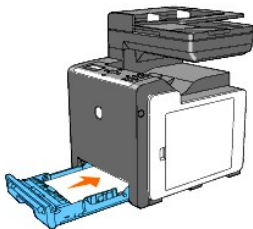

BEMÆRK: Når du ilægger bruger-specificerede udskrivningsmedia, skal du indstille breddestyrene og flytte den del af bakken, der kan udvides, ved at trykke på længdestyret og flytte den, indtil den hviler let ind imod kanten af papirstakken.

6. Når du har kontrolleret at styrene er justeret ordentligt, skal du indsætte bakken i printeren.



7. Tryk på  eller  på betjeningspanelet indtil der vises den ønskede papirstørrelse og tryk derefter på .

8. Tryk på  eller  indtil der vises den ønskede menu og tryk derefter på .

Ilægning af brevhoved

Når du bruger bakke 1 skal brevhoved lægges sidst ind i printeren med udskrivningssiden vendende opad.

Når du bruger enkeltarkilæggeren skal brevhoved lægges først ind i printeren med udskrivningssiden vendende opad.

Udskrivningsmediekilde	Udskrivningsside	Sideretning
------------------------	------------------	-------------

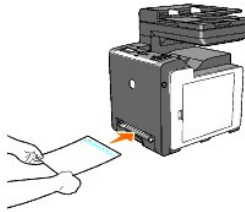
Bakke 1	<p>Forsiden opad</p> 	Brevhoved går ind i printeren sidst
Enkeltarkilægger	<p>Vendende nedad</p> 	Brevhoved går ind i printeren først

Ilægning af konvolutter

Brug følgende retningslinjer når du lægger konvolutter i bakke 1:

- BEMÆRK:** Hvis du ikke lægger konvolutter i bakke 1 straks efter de er blevet taget ud af indpakningen, kan de muligvis bule ud. Flad dem ud som vist nedenfor, inden du lægger dem i bakke 1 for at undgå papirstop.

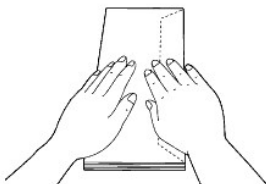

Konvolut#10

Læg konvolutterne i som kort kant-fremførsel med flapperne lukkede og udskrivningssiden opad. Sørg for, at flapperne kommer til højre, når du vender mod printeren.

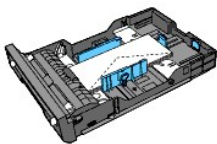

Monarch eller DL

Der kan lægges Monarch eller DL konvolutter i på en af følgende måder:

Læg konvolutterne i som kort kant-fremførsel med flapperne lukkede og udskrivningssiden opad. Sørg for, at flapperne kommer til højre, når du vender mod printeren.

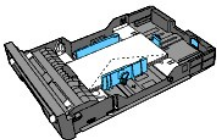

Eller

Læg konvolutterne i som lang kant-fremførsel med flapperne åbne og udskrivningssiden opad. Sørg for, at flapperne kommer øverst, når du vender mod printeren.

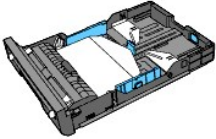

C5

Læg konvolutterne i som kort kant-fremførelse med flapperne lukkede og udskrivningssiden opad. Sørg for, at flapperne kommer i bunden, når du vender mod printeren.

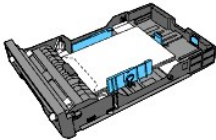

Enkeltarkilægger

Kapacitet

Enkeltarkilæggeren kan rumme:

- 1 ark standardpapir.

Mål på udskrivningsmedia

De maksimale mål for den udskrivningsmedia, som kan enkeltarkilæggeren kan håndtere, er:



- 1 Bredde - 76,2 mm (3,00 tommer) til 215,9 mm (8,5 tommer)
- 1 Længde - 127 mm (5,00 tommer) til 355,6 mm (14,00 tommer)

Ilægning i enkeltarkilæggeren

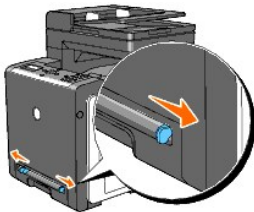
1. Juster breddestyrene til bredden på udskrivningsmediene.



2. Hold begge sider af udskrivningsmediaen, vendende nedad, tæt på enkeltarkilæggeren og skub den ind i printeren indtil den automatisk fremføres.

-  **BEMÆRK:** Brug ikke kraft til at få udskrivningsmediene ind i enkeltarkilæggeren.
-  **BEMÆRK:** Ilæg brevhoved med forsiden vendende nedad, med arkets top gående først ind i printeren.
-  **BEMÆRK:** Hvis du oplever problemer med papirfremføring, skal du vende papiret rundt.

Ilægning af en konvolut

Konvolut#10, Monarch eller DL

For at lægge en konvolut ind i enkeltarklæggeren, skal du lægge konvolutten som kort kant-fremførsel med flappen lukket og udskriftssiden vendende nedad. Sørg for, at flappen kommer til højre, når du vender mod printeren.

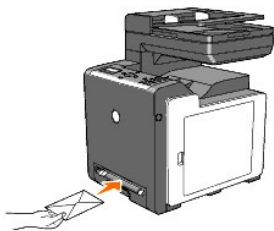

OBS: Anvend aldrig konvolutter med ruder, bestrøgne kanter eller selvklebende klister. Disse fører til papirstop og kan forårsage skade på printeren.

BEMÆRK: Sørg for, at du ilægger en konvolut med flappen helt lukket.

BEMÆRK: Indsæt en konvolut med flapsiden vendende opad og med stempelområdet øverst til højre.

C5

For at lægge en konvolut ind i enkeltarklæggeren, skal du lægge konvolutten som kort kant-fremførsel med flappen åben og udskriftssiden vendende nedad. Sørg for, at flappen kommer i bunden, når du vender mod printeren.

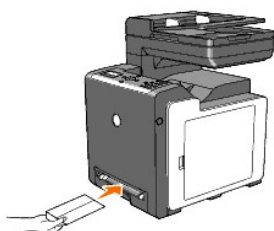

OBS: Anvend aldrig konvolutter med ruder, bestrøgne kanter eller selvklebende klister. Disse fører til papirstop og kan forårsage skade på printeren.

BEMÆRK: Sørg for, at du ilægger en konvolut med flappen helt åben.

BEMÆRK: Indsæt en konvolut med flapsiden vendende opad og med stempelområdet nederst til højre.

Manuel duplexudskrivning

Manuel duplexudskrivning (eller tosidet udskrivning) gør det muligt at udskrive på begge sider af papiret. Se "[Understøttede papirstørrelser](#)" angående oplysninger om papirstørrelser der understøtter manuel duplexudskrivning.

For at anvende den manuelle duplexudskrivningsegenskab:

1. Klik på **start** → **Printere og faxenheder**.
2. Højreklik på printeren og vælg **Udskrivningsindstillinger**.
Papir/Output fanen vises.
3. Fra **Papirkilde**, vælg **Bakke1** eller **SSF**.
4. Fra **Dupleks**, vælg **Vnd på den l. kt.** eller **Vnd. på den k. kt.**
5. Klik på **OK**.

Der vises et vindue med instruktioner angående manuel duplexudskrivning.

De lige-numrede sider udskrives fra printeren.

6. Gå videre til de følgende trin der er givet for hver inputbakke.

BEMÆRK: Du kan ikke duplexudskrive dokumenter i forskellige størrelser.

BEMÆRK: Se "[Vnd på den l. kt.](#)" og "[Vnd. på den k. kt.](#)" angående oplysninger om funktionerne **Vnd på den l. kt.** og **Vnd. på den k. kt.**

BEMÆRK: De papirtyper, som kan anvendes til manuel duplexudskrivning, inkluderer:

- n Enkeltarkilægger: Plano, Plano tyk, Omslag (106-163g/m²), Tykke omslag (164- 216g/m²), Bestroget (106-163g/m²) og Genbrugt
- n Bakke 1: Plano, Plano tyk, Omslag (106-163g/m²) og Genbrugt

Når du bruger bakke 1

Klikker du på **OK** knappen på din printerdriver, udskrives de lige sider i dit dokument først. Hvis dit dokument består af seks sider, udskrives dets lige sider i rækkefølgen side 6, 4, og derefter 2. Efter de lige sider er skrevet ud, vises meddelelsen **Indsæt output 071-920 Indsæt output til bakke på betjeningspanelet**.

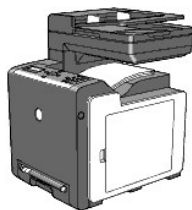

Udfør følgende trin for at fortsætte med udskrivning af de ulige sider i dit dokument.

1. Fjern stakken af output fra outputbakken. Læg stakken tilbage i bakke 1 uden at vende den om (med den blanke side vendende opad).
2. Der vises meddelelsen 071-921 **Printer Tryk ✓** for at fortsætte udskrivn. på betjeningspanelet. Tryk på **✓**.

De ulige sider udskrives i rækkefølgen, side 1, 3 og derefter 5.

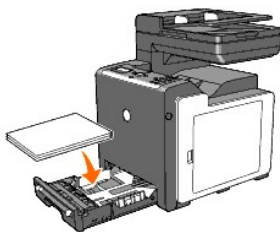

Når du bruger enkeltarkilæggeren

Klikker du på **OK** knappen på din printerdriver, udskrives de lige sider i dit dokument først. Hvis dit dokument består af seks sider, udskrives dets lige sider i rækkefølgen side 2, 4, og derefter 6. Efter de lige sider er skrevet ud, vises meddelelsen **Indsæt output 075-920 Indsæt output til SSF på betjeningspanelet**.

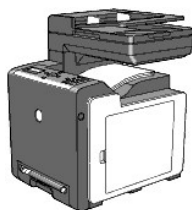

Udfør følgende trin for at fortsætte med udskrivning af de ulige sider i dit dokument.

1. Fjern stakken af output fra outputbakken. Vend stakken om sådan at side 2 kommer øverst.

Der vises meddelelsen 075-921 **Printer Tryk ✓** for at fortsætte udskrivn. på betjeningspanelet.

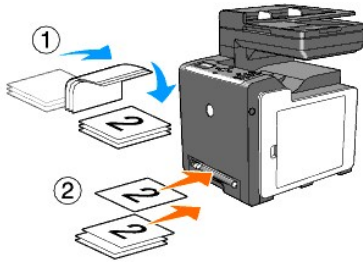

2. Sæt side 2 med dens blanke side vendende nedad ind i enkeltarkilæggeren, og tryk derefter på på betjeningspanelet.

Side 1 i dit dokument udskrives på udskriftsside 2 af side 2.

Udskriv resten af siderne med ulige numre, en side af gangen på samme måde.

BEMÆRK: Bøjede og krummede udskrifter kan forårsage papirstop. Ret dem ud inden du lægger dem i enkeltarkilæggeren.

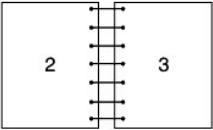
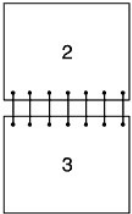
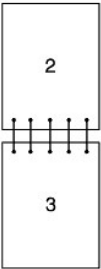
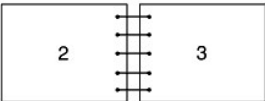
<p>Vnd på den l. kt.</p>	<p>Udfører hæftning langs den lange kant på siden (venstre kant for portrætretning og topkant for landskabsretning). Den følgende illustration viser langkantshæftning for portræt- og landskabs sider:</p> <div style="display: flex; justify-content: space-around; align-items: center;"> <div style="text-align: center;"> <p>Portræt</p>  </div> <div style="text-align: center;"> <p>Landskab</p>  </div> </div>
<p>Vnd. på den k. kt.</p>	<p>Udfører hæftning langs den korte kant på siden (topkant for portrætretning og venstre kant for landskabsretning). Den følgende illustration viser kortkantshæftning for portræt- og landskabs sider:</p> <div style="display: flex; justify-content: space-around; align-items: center;"> <div style="text-align: center;"> <p>Portræt</p>  </div> <div style="text-align: center;"> <p>Landskab</p>  </div> </div>

Brug af outputbakken

Outputbakken kan rumme op til:

- 1 150 ark almindeligt papir

[Tilbage til indholdsfortegnelse Side](#)